

# بخروه استاندارد خياط لباس شب و عروس

كد استاندارد: ۷-۹۱/۹۷/۱/۳/۱

گرد آورنده گان:

مهناز جداری لطف آبادی - بی بی جميله هاشمی

گروه آموزشی پوشاک استان خراسان رضوی

سال تحصیلی ۱۳۹۹\_۱۴۰۰

## فهرست مطالب

صفحه

عنوان

### فصل اول

۱.....	بیان مساله.....
۱.....	هدف.....
۱.....	چکیده.....
۱.....	مقدمه.....

### فصل دوم

۲.....	۱ توانایی شناخت ابزار کار خاص لباس شب و عروس و کاربرد هر یک.....
۲.....	۱-۱ آشنایی با انواع پارچه خاص لباس شب و عروس و آستری مناسب.....
۵.....	۱-۲ آشنایی با ملزومات لباس.....
۷.....	۲ توانایی کار با انواع چرخ خیاطی اورلوک سه نخ و پنج نخ، راسته دوز صنعتی و سردوز.....
۷.....	۲-۱ شناسایی اصول راه اندازی و دوخت با انواع چرخ خیاطی مذکور.....
۱۱.....	۲-۲ جا انداختن سوزن.....
۱۴.....	۲-۳ شناسایی اصول سرویس و نگهداری چرخ خیاطی مذکور.....
۱۶.....	۳ توانایی دوخت های مقدماتی (اولیه) خاص لباس شب و عروس.....
۱۶.....	۳-۱ شناسایی اصول انواع دوخت های مقدماتی (اولیه) خاص لباس شب و عروس.....

۴ توانایی تهیه الگوی لباس شب و عروس.....	۲۶
۴-۱ آشنایی با انواع مدل لباس شب و عروس.....	۲۶
۴-۲ شناسایی اصول انتخاب مدل متناسب با انواع اندام، سن، موقعیت و کاربرد لباس.....	۳۰
۴-۳ شناسایی اصول استفاده از خطوط (عمودی، افقی، مایل و منحنی) برای اندام های مختلف (رفع اشکال اندام).....	۳۵
۴-۴ شناسایی اصول رسم الگوی اولیه برای انواع مدل لباس شب و عروس.....	۳۷
۴-۵ شناسایی اصول رسم الگوی انواع دستکش، ژپون، کلاه، شل و.....	۶۵
۴-۶ شناسایی اصول شماره گذاری و اسم گذاری قطعات مختلف الگو.....	۷۹
۴-۷ شناسایی اصول رفع عیب اندام به وسیله ی پاترون.....	۷۹
۴-۸ شناسایی اصول اصلاح الگو.....	۸۰
۴-۹ شناسایی اصول تبدیل اندازه ها (سایز به سایز کردن).....	۸۴
۴-۱۰ شناسایی اصول انتقال پنس.....	۸۶
۵ توانایی برش انواع مدل لباس شب و عروس.....	۹۰
۵-۱ آشنایی با راه و بیراه و پشت و روی انواع پارچه خاص لباس شب و عروس.....	۱۲۳
۵-۲ آشنایی با انواع پارچه خاص لباس شب و عروس از نظر طرح، نقش، جنس و بافت پارچه و کاربرد آنها با توجه به موقعیت لباس.....	۱۲۳
۵-۳ شناسایی اصول انتخاب رنگ پارچه، متناسب با انواع اندام و چهره.....	۱۲۳
۵-۴ شناسایی اصول برش قطعات مختلف الگو.....	۱۲۶

- ۵-۵ شناسایی اصول محاسبه مقدار پارچه لازم برای انواع مدل لباس شب و عروس با توجه به عرض پارچه.. ۱۲۶
- ۵-۶ شناسایی اصول اتو زدن انواع پارچه قبل از برش..... ۱۲۶
- ۵-۷ شناسایی اصول چیدن قطعات مختلف الگو روی پارچه (به وسیله کاربن، وزنه های سنگین، سنجاق ته گرد بلند یا نقاط موازنه..... ۱۲۸
- ۵-۸ شناسایی اصول برش پارچه و آستری با در نظر گرفتن اضافه درز..... ۱۳۰
- ۵-۹ شناسایی اصول برش گیپور با توجه به طرح گل‌های گیپور و مدل لباس..... ۱۳۱
- ۶ توانایی دوخت لباس شب و عروس..... ۱۳۱**
- ۶-۱ شناسایی اصول وصل کردن قطعات مختلف پارچه به یکدیگر (با کوک، سنجاق ته گرد بلند)..... ۱۳۱
- ۶-۲ شناسایی اصول دوخت کامل انواع لباس شب و عروس..... ۱۳۱
- ۶-۳ شناسایی اصول دوخت آستری و اتصال آن به لباس..... ۱۳۱
- ۶-۴ شناسایی اصول اتو کاری لباس در موقع نیاز..... ۱۳۱
- ۶-۵ شناسایی اصول دوخت اپل و اپل گذاری (با ارگانزا، ابر)..... ۱۳۲
- ۶-۶ شناسایی اصول پرو لباس و رفع عیب آن در صورت نیاز..... ۱۳۴
- ۷ توانایی انجام دوخت های تزئینی..... ۱۳۵**
- ۷-۱ شناسایی اصول انواع دوخت های تزئینی بسته به مدل..... ۱۳۵
- ۸ توانایی بسته بندی لباس شب و عروس..... ۱۴۳**
- ۹ توانایی کار روی مانکن..... ۱۴۴**
- ۹-۱ شناسایی اصول برش پارچه روی مانکن با توجه به مدل‌های مختلفی که نیاز به کار روی مانکن دارد..... ۱۴۴

تهیه گن برای لباس خودتان..... ۱۴۹

۹-۲ شناسایی اصول طریقه برش زدن گیپور روی مانکن..... ۱۴۹

## فصل سوم

نتیجه گیری..... ۱۵۰

منابع ..... ۱۵۱

منابع عکس ها..... ۱۵۲

# ۱ توانایی شناخت ابزار کار خاص لباس شب و عروس و کاربرد هر یک

## ۱-۱ آشنایی با انواع پارچه خاص لباس شب و عروس و آستری مناسب



(شکل ۱-۱)

یکی از اصولی که در انتخاب پارچه مورد بررسی قرار میگیرد جنس آن است. جنس تار و پود، نوع بافت و به طور کلی، نمای پارچه پس از بافته شدن، سطح پارچه را تشکیل می دهد. اگر لباسی دارای مدل متناسب با اندام باشد و برش بر طبق اصول صحیح و دوخت عالی انجام شود، ولی به جنس پارچه از نظر هماهنگی با مدل آن توجه نشود، زحمات دوزنده آن به هدر می رود.



(شکل ۱-۲)

**پارچه های چسبان:** این پارچه نظیر ژرسه (در صورتی که چسبان دوخته شود) پوشنده ی لاغر تر و چاق را چاقتر نشان می دهد، زیرا خطوط خارجی اندام را به طور واضح نشان می دهند، اگر شخص لاغر پارچه ی ژرسه را به صورت مدل های چین دار یا (دراپه<sup>۱</sup>) به کار ببرد، خوش اندام تر به نظر می رسد. (شکل ۱-۱)

**پارچه های آهار دار:** پارچه های آهار دار به علت اینکه به اصطلاح روی تن نمی خوابند اندام را درشت تر

جلوه می دهد و پارچه های لطیف که دارای «افت» بیشتر و لغزنده اند شخص را ظریف تر نشان می دهند. (شکل ۱-۲)



(شکل ۱-۳)

**پارچه های براق:** پارچه های براق (مانند ساتن براق) که مقادیر زیادی نور را منعکس می کند، اندام پوشنده را درشت جلوه میدهد. (شکل ۱-۳)

## انواع پارچه

معمول ترین پارچه هایی که برای عروس استفاده می شوند دانتل، گیپور، ساتن آمریکایی، تافته، ابریشم

و حریر هستند.



(شکل ۱-۴)

**دانتل:** از مرغوب ترین نوع پارچه هاست که از تارهای ابریشمی ساخته شده که معمولاً دانتل برزمینه ای توری بافته می شود. از انواع دانتل می توان دانتل کار شده، برجسته و کار نشده را نام برد. \* (شکل ۱-۴)

<sup>۱</sup> دراپه به چین های نامرتبی گفته می شود که در یک قسمت لباس جمع و در قسمت دیگر محو می شود.



**گیپور**: این پارچه از بافت پنبه و ابریشم بدون هیچ زمینه ای و به صورت برجسته و ضخیم درست شده است. (شکل ۱-۵)

(شکل ۱-۵)

**ساتن آمریکایی**: معمول ترین ساتنی که برای اکثر لباس های عروس استفاده شده و پارچه ای ضخیم و



(شکل ۱-۶)

آهاردار است با ظاهری مات. (شکل ۱-۶)

**ساتن**: این پارچه ها دارای نخ ها با بافت ویژه ای می باشند که یک بافت با سطح براق را ایجاد می کند.

این پارچه با جنس های مختلف پلی استر، استات، ابریشم در وزن های گوناگون وجود دارد.

ساتن ابریشم که به نام های ساتن دوشس و توکسدوا اشاره می کند. ساتن پلی استر که بسیار با دوام بوده و



درمقابل چروک نیز مقاوم است. (شکل ۱-۷)

(شکل ۱-۷)

**ساتن استات**: ساتن استات ضعیف می باشند و در اثر فشار گشاد شده و در محل در زها کش می آیند و

پاره می شوند. برای جلوگیری از این مشکل بهتر است از ساتن های استات برای لباس های تنگ استفاده

نشود. (شکل ۱-۸)



(شکل ۱-۸)

**تافته**: پارچه ای آهاردار به صورت خشک و حالت دار است که با مالیدن آن بر روی هم صدای

خش خش ایجاد می شود. این پارچه برای لباس های عروس و مهمانی های شب و عصر مناسب است.

پارچه های تافته پلی استر بسیار با دوام و به صورت های کدر و یا مات در بازار وجود دارد. انواع آن

تافته فرانسه، افته ابریشم، تافته معمولی می باشد. (شکل ۱-۹)



(شکل ۱-۹)

**حریر**: پارچه ای بسیار لطیف که به صورت آهاردار و لخت با اقلام حریر ژورژت، حریر سیلک،

حریر کریستال و حریر اورگانندی عرضه شده است. (شکل ۱-۱۰)



(شکل ۱-۱۰)

**شانتونگ**: این نوع پارچه به وسیله ی رگه های بی قاعده ای که در میان آن بافته شده است مشخص

می شود. این پارچه به صورت های کدر و براق موجود است. نوع ابریشمی آن به خاطر براقی اش برای

لباس های مهمانی و مراسم رسمی بسیار به کار می رود. شانتونگ تافته که در جنس های ابریشم و پلی

استر موجود است و بیشتر برای لباس های عروس به کار می رود\*. (شکل ۱-۱۱)



(شکل ۱-۱۱)

## پارچه های نازک

پارچه های نازکی که برای لباس های مهمانی و عروس به کار می روند شامل: شیفون، ژورژت دو لا، ارگانزا و ارگانزوار گاندی می باشند. شیفون که از جنس پلی استر و یا نایلون است نرم ولخت بوده و بیشتر بر روی زیر دامنی جدا استفاده می شود. ژورژت نسبت به شیفون مات تر است و بافت آن مانند کرپ به نظر می رسد این پارچه بسیار لخت است. ارگانزا حالت خشک دارد و بیشتر برای آستین های پفی نازک، لایه زیرین بالاتنه و آستین پفی نازک، لایه زیرین بالاتنه و آستین های توری و برای نگه داری پارچه های نازک و ظریف به عنوان لایی به کار می رود. ارگانزوار گاندی سفت و خشک است و بیشتر برای حالت دهی به بالای حلقه آستین و به عنوان تاج آستین به کار می رود.

**ابریشم:** پارچه ای بسیار لطیف که با درصد خلوص مختلف ارائه می شوند. پارچه ای ابریشم خام بالاترین درصد خلوص را داراست.

**پولک دار:** این پارچه ها دارای زمینه ای با بافت ساده یا کشی و از جنس نازکو یا تافته می



(شکل ۱-۱۲)

باشند. پولک های این پارچه ها در اندازه های گوناگون و به شکل های گوناگون و به شکل های مات و براق موجودند. این پولک ها بیشتر با دوخت زنجیره ای و یا دوخت سه شاخه ای به پارچه دوخته می شوند. پارچه پولک داری که با دوخت زنجیره ای به پارچه وصل شده اند، نیازمند

کنترل های ویژه ای در هنگام برش هستند تا از در رفتگی پولک ها جلوگیری شود. از این پارچه ها

می توان برای لباس هایی با مدل های ساده و یا برای تزئین روی آستین استفاده کرد و برای مدل

های دارای ساسون و برش و یا چین دار و پیلی دار پرهیز کرد. (شکل ۱-۱۲)



(شکل ۱-۱۳)

**لمه:** پارچه هایی سبک وزن با بافت ساده و یا کشی هستند که بانخ های فلزی بافته می شوند. این

پارچه با بافت ساده و اتو کردن نیازمند کنترل زیادی هستند و فشار زیاد در محل درزها را نیز تحمل

می کند. برای لباس هایی که با این پارچه ها درست می شوند. آستر پیشنهاد می شود، زیرا در غیر

این صورت پوست بدن در تماس با درزها آزار می بیند. (شکل ۱-۱۳)



(شکل ۱-۱۴)

**مخمل:** یک پارچه تجملی با یک زمینه با بافت ساده و یا کشی در پشت و پرزهای کوتاه و نرم در

روی پارچه هستند. این پارچه در مدل های ساده، چروک و براق موجود است از مخمل ها برای

لباس های تنگ با کمترین درز و ساسون و بدون جادکمه هستند باید استفاده کرد\*. (شکل ۱-۱۴)





(شکل ۱-۱۵)

**آستری مناسب:** پارچه آستری را باید از میان پارچه های بادوام با رنگ ثابت، ضد عرق بدن، قابل شست و شو و هماهنگ با رنگ پارچه ی رویه انتخاب کرد، پارچه آستری باید قطعاً نرم و لغزنده باشد تا پوشیدن و بیرون آوردن لباس به راحتی انجام پذیرد. آستری باعث دوام و استحکام پارچه ی رویه لباس می شود.\*

## ۲-۱ آشنایی با ملزومات لباس

**کش:** نواری است در ابعاد مختلف و دارای کاربرد فراوان کش ماسوره ای ، کش نیم سانت، یک سانت، ... در قسمت هایی از لباس که نیاز انعطاف و استحکام دارد استفاده می شود.



- **قیطان:** نوعی نخ یا نوار تزئینی که از بهم پیوستن چند نخ پنبه ای با روکش ابریشمی یا الیاف براق تهیه می شود و در انواع ساده ، شیاردار، تابیده، نازک و ضخیم در بازار موجود است و دارای کاربردهای مختلف در لباس می باشد.

- **نوار:** بافته هایی با ابعاد مختلف با دست یا ماشین است که به عنوان تزئین روی لباس استفاده می شود (شکل ۱-۱۶)

و گاهی بر روی آنها انواع پولک و منجوق یا سنگ های تزئینی دوخته یا چسبانده شده است. (شکل ۱-۱۶)

- **فنر:** فنر باعث می شود بالاتنه صاف و منظم روی بدن قرار بگیرد و بیشترین کاربرد را در بالاتنه های بدون سرشانه یا با سرشانه یکطرفه دارد. و گاهی در لباسهایی که دارای سرشانه های خیلی کوچک یا یقه های خیلی باز است استفاده می شود.



(شکل ۱-۱۷)

## انواع فنر:

۱. **فنر فلزی مفتولی:** از سیم های ظریف و تابیده بهم بدست آمده است که معمولاً به صورت

استاندارد در بازار موجود می باشد. (شکل ۱-۱۷)



(شکل ۱-۱۸)

۲. **فنر استخوانی:** که دارای قطره های متفاوت است و از جنس پلاستیک است و قابلیت انعطاف

و شکل پذیری دارد و گاهی از داخل پنس ها رد می شود. (شکل ۱-۱۸)

۳. **فنر حصیری:** که برشهای لباس از دو طرفش دوخته می شود و محل دوخت از روی لباس قابل

مشاهده است. بهتر است برای دوخت از پایه زیپ دوزی استفاده شود. (شکل ۱-۱۹)



(شکل ۱-۱۹)

- **قلاب:** وسیله ای تزئینی است که گاهی بجای دکمه و سگک در لباس استفاده می شود و محل

نصب آن روی سینه یا کمر، باسن یا کارور است.

- **مهره ها و سنگ های تزئینی:** در ابعاد متفاوت و رنگهای فراوان در بازار موجود است و به صورت دوختنی یا چسبانندی



روی لباس استفاده می شود.

(شکل ۱-۲۰)



(شکل ۱-۲۰)



## ۲ توانایی راه اندازی، سرویس، نگهداری و دوخت با انواع چرخ خیاطی و

### ماشین های اور لوک و راسته دوز

#### ۲-۱ راه اندازی ماشین دوخت



(شکل ۲-۱)

➤ پدال پایی را روی زمین قرار دهید، دو شاخه ی N را در سمت پشت ماشین دوخت متصل کنید و دو

شاخه ی O را در داخل پریز برق قرار دهید (شکل ۲-۱)



بعضی از ماشین های دوخت کلید اصلی روشن شدن ماشین دوخت دارند؛ در این صورت ابتدا

کلید اصلی را فشار دهید. سرعت ماشین دوخت بستگی به میزان فشار روی پدال دارد. هرچه بیش تر پدال

را به طرف پایین فشار دهید، سرعت ماشین دوخت بیش تر می شود (شکل ۲-۲).



(شکل ۲-۳)

➤ بعضی از ماشین های دوخت دارای بازوی آزاد (میز اضافی) هستند. میز اضافی را به طرف ماشین

دوخت فشار دهید تا زمانی که خارها جا بیافتند. (شکل ۲-۳) بازوی آزاد (میز اضافی) شما را قادر

می سازد تا اجزای لوله ای مانند لباس را به سهولت بدوزید؛ مانند آستین یا پای شلوار (شکل ۲-۴).



(شکل ۲-۴)

➤ با قرار دادن اهرم پایه ی بالابر، در تحتانی ترین نقطه، ماشین دوخت را آماده دوخت کنید (شکل ۲-۵)

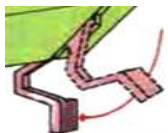

➤ با گرداندن ماشین دوخت بالانس سوزن را به بالاترین نقطه ممکن ببرید، پیچ سوزن را شل کنید و

سوزن را خارج کنید. هنگام نصب سوزن جدید، قسمت نیم دایره ای انتهای آن را به طرف خود قرار دهید،

سپس سوزن را تا جایی که می توانید به بالا فشار دهید\* (شکل ۲-۶ الف و ب)

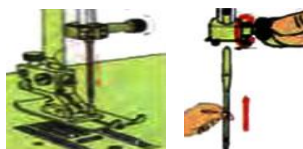

(شکل ۲-۶)

ب

الف

## نخ کردن ماسوره

- نخ را از قسمت خارج قرقره به میله‌ی ماسوره وصل کنید (شکل ۲-۷).
- ماسوره را روی میله‌ی پرکننده ماسوره قرار دهید. (شکل ۲-۸)
- در بعضی از ماشین‌های دوخت برای پر کردن ماسوره باید تویی ماشین دوخت را خلاص (شل) کنید تا پایه ماشین دوخت حرکت نکند (شکل ۲-۹)

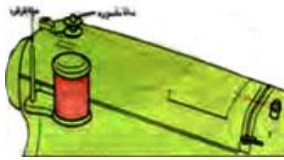

(شکل ۲-۷)



(شکل ۲-۸)



(شکل ۲-۹)

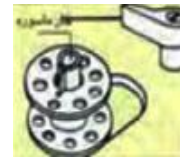

(شکل ۲-۱۰)

- خار ماسوره باید داخل میله‌ی پرکننده ماسوره قرار گیرد (شکل ۲-۱۰)

- نخ را از یکی از سوراخ‌های ماسوره رد کنید. (شکل ۲-۱۱)
- میله‌ی پرکننده ماسوره را به طرف بازوی فشار دهنده، فشار دهید. (شکل ۲-۱۲)
- ماسوره را داخل جلد قرار دهید. دقت کنید باز شدن نخ در جهت فلش باشد. (شکل ۲-۱۳)
- نخ را از داخل شککاف عبور دهید. (شکل ۲-۱۴)
- نخ را از زیر فنر عبور دهید و از سوراخ بیرون بکشید. (شکل ۲-۱۵)
- تا زمانی که دریچه‌ی فلزی باز است، ماسوره خارج نمی‌شود\*. (شکل ۲-۱۶)



(شکل ۲-۱۶)



(شکل ۲-۱۵)



(شکل ۲-۱۴)



(شکل ۲-۱۳)



(شکل ۲-۱۲)



(شکل ۲-۱۱)

## تنظیم کشش نخ

کشش نخ را تنظیم نمایید. کشش دلخواه نخ به نوع پارچه و تعداد لایه های پارچه ای که می دوزید بستگی دارد. قبل

از آن که لباسی را بدوزید، بهتر است کیفیت دوخت را روی یک تکه پارچه امتحان کنید.

➤ با حرکت سریع و کوتاه دست، ماسوره باید به آرامی به سمت پایین رانده شود. در این حالت نباید کشش نخ زیاد یا کم

باشد. (شکل ۲-۱۷)

➤ درجه ی فتری ماکو را باز کنید و ماکو را داخل برآمدگی قرار دهید. (شکل ۲-۱۸)

➤ درجه ی تنظیم کشش نخ را می توانید با چرخاندن آن کم یا زیاد کنید. معمولاً کشش نخ توسط درجه ی کشش نخ تنظیم

می شود. (شکل ۲-۱۹)

➤ نحوه ی کشش صحیح نخ برای دوخت مستقیم به این شکل می باشد. (شکل ۲-۲۰)

➤ درجه ی کشش نخ سوزن خیلی محکم است؛ در این حالت نخ ماسوره روی سطح بالایی پارچه دیده می شود درجه ی

تنظیم کشش نخ را کم کنید.

➤ درجه ی کشش نخ سوزن خیلی شل است؛ در این حالت نخ سوزن از زیر پارچه دیده می شود. درجه ی تنظیم کشش نخ

را زیاد کنید.

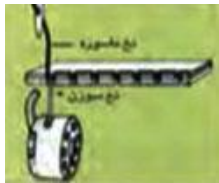

(شکل ۲-۲۰)



(شکل ۲-۱۹)



(شکل ۲-۱۸)



(شکل ۲-۱۷)

## چگونه کشش نخ ماسوره را تنظیم کنید؟

زمانی از تنظیم کشش نه ماسوره استفاده می کنیم که نتوانیم کشش مورد نظر را به وسیله ی درجه تنظیم کشش نخ، تنظیم

نماییم\*.

\* صنعتی فاطمه-جلد اول ص ۱۸

➤ برای کم کردن کشش نخ ماسوره، پیچ را در جهت عکس حرکت عقربه‌ی ساعت و به اندازه‌ی یک دهم دور بچرخانید (شکل ۲-۲۱).

➤ برای زیاد کردن کشش نخ ماسوره، پیچ را در جهت حرکت عقربه‌ی ساعت و به اندازه‌ی یک دهم دور بچرخانید.

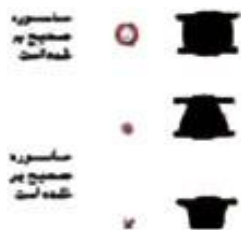

(شکل ۲-۲۳)



(شکل ۲-۲۲)



(شکل ۲-۲۱)

(شکل ۲-۲۲) (شکل ۲-۲۳)

### ارتباط درجه‌ی تنظیم دوخت و درجه‌ی پهنای زیگزاگ:

ماشین‌های دوخت همه‌کاره دارای درجه‌ی تنظیم دوخت و زیگزاگ هستند. درجه‌ی تنظیم دوخت، طول بخیه یا

زیگزاگ و درجه‌ی زیگزاگ، پهنای زیگزاگ را مشخص می‌نماید.

➤ شکل روبه‌رو طول بخیه را در  $2/5$  سانتی‌متر نشان می‌دهد؛ برای مثال: در صورتی که

درجه‌ی تنظیم دوخت روی درجه‌ی کم تر باشد تعداد بخیه‌ها در  $2/5$  سانتی‌متر ۱۲ عدد

است. (شکل ۲-۲۴)

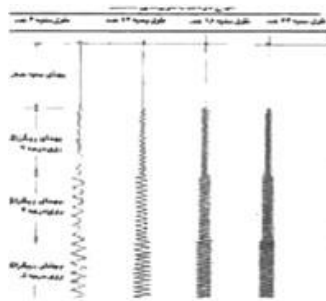

(شکل ۲-۲۴)

### نخ کردن ماشین دوخت

مسیر نخ کشی تمام ماشین‌های دوخت تقریباً شبیه به یکدیگر است. سوزن را در بالاترین نقطه‌ی خود قرار دهید.

مطابق شکل ماشین دوخت را نخ کنید. (شکل ۲-۲۵)

➤ نخ را در جهت عقربه‌ها از قسمت کشش نخ عبور دهید\* (شکل ۲-۲۶).

<sup>۲</sup> هر  $2/5$  سانتی‌متر برابر با یک اینچ است.

\* صنعتی فاطمه-جلد اول ص ۱۹ و ۲۰

➤ نخ را از سوراخ سوزن عبور دهید. (شکل ۲-۲۷)

➤ نخ سوزن را با دست چپ نگهدارید. تویی ماشین دوخت را به طرف خود بچرخانید تا نخ ماسوره بیرون بیاید.

(شکل ۲-۲۸)

➤ تویی را به طرف خود بچرخانید و دو نخ زیر و رو را کمی بکشید تا رها شود. (شکل ۲-۲۹)

➤ هر دو سر نخ را پشت پایه قرار دهید. (شکل ۲-۳۰)

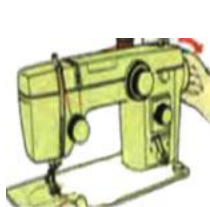

(شکل ۲-۳۰)



(شکل ۲-۲۹)



(شکل ۲-۲۸)



(شکل ۲-۲۷)

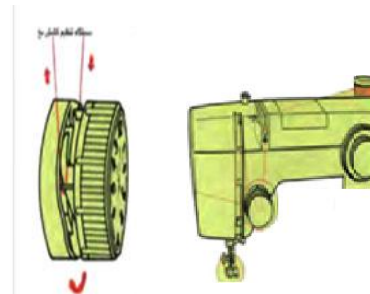

(شکل ۲-۲۶)

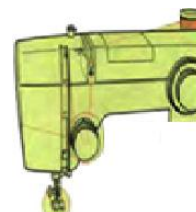

(شکل ۲-۲۵)

## شروع به دوخت



➤ ابتدا مطمئن شوید که هر دو نخ از زیر پایه به سمت عقب کشیده شده است. در حالی که سر

هر دو نخ را با انگشتان دست چپ گرفته‌اید، تویی را به طرف خود بچرخانید تا سوزن در

نقطه ای که می خواهید دوخت را شروع کنید، وارد پارچه شود. هنگام شروع دوخت، ابتدا لبه ی پارچه (شکل ۲-۳۱)

را به اندازه ی «۶ میلی متر» عقب تر از سوزن قرار دهید و سپس پایه ی بالابر را پایین بیاورید

(شکل ۲-۳۱)



(شکل ۲-۳۳)

➤ هنگام دوخت لبه های «تا» شده (به خاطر آن که در زیر پایه ثابت بماند) یک تکه پارچه «تا»

شده را قبل از دوخت قسمت اصلی مطابق شکل، زیر پایه قرار دهید، سوزن دوخت را در پایه

فرو کنید و به دوختن ادامه دهید\* (شکل ۲-۳۲).

\* صنعتی فاطمه-جلد اول ص ۲۱ و ۲۰

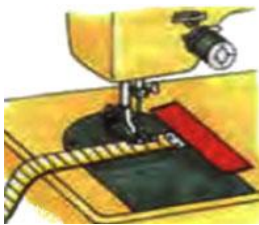

(شکل ۲-۳۳)

- برای تنظیم فاصله ی لبه ی پارچه تا بخیه (به اندازه ی مورد نیاز) از نوک سوزن تا آن فاصله را با متر علامت بگذارید و یک تکه چسب کاغذی روی صفحه ماشین دوخت بچسبانید. (استفاده از این روش در صورتی است که میله ی مخصوص پنبه دوزی در دسترس نباشد). (شکل ۲-۳۳).

## تغییر جهت دوخت



(شکل ۲-۳۴ الف)

- هنگام دوخت نقاط زاویه دار (گوشه ها) ماشین دوخت را متوقف کنید و تویی را به سمت خود بچرخانید تا سوزن وارد پارچه شود (شکل ۲-۳۴ الف).

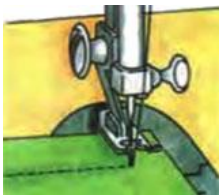

(شکل ۲-۳۴ ب)

- اهرم پایه ی بالابر را به سمت بالا بکشید و پایه را بلند کنید. سپس پارچه را دور سوزن بچرخانید تا در جهت دل خواه قرار گیرد. پایه را پایین بیاورید و به دوختن ادامه دهید (شکل ۲-۳۴ ب)

## تعویض پایه

- سوزن را به بالاترین نقطه ی ممکن ببرید. میله ی پایه را به طرف بالا فشار دهید تا پایه بالا رود. (شکل ۲-۳۵)
- دکمه ی قرمز را در پشت پایه فشار دهید تا پایه آزاد شود. (شکل ۲-۳۶)
- دکمه ی قرمز را فشار دهید. خار پایه دو شاخ را زیر شکاف پایه قرار دهید. (شکل ۲-۳۷)
- پایه ی دو شاخ را توسط بازوی بالابرنده آهسته پایین بیاورید. خار داخل پایه چفت می شود (شکل ۲-۳۸).
- پایه را کج کنید و خار عقب را در جای خود قرار دهید (شکل ۲-۳۹ الف).
- قسمت جلوی پایه را به طرف بالا فشار دهید تا پایه محکم شود. \* (شکل ۲-۳۹ ب)



(شکل ۲-۳۹)



(شکل ۲-۳۸)



(شکل ۲-۳۷)

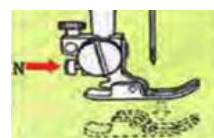

(شکل ۲-۳۶)



(شکل ۲-۳۵)



## نقاطی که باید روغن زده شود.

➤ نقاط زیر ماشین دوخت که باید روغن زده شود (شکل ۲-۴۰)

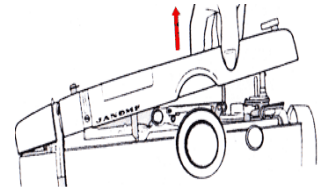
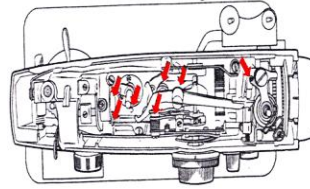
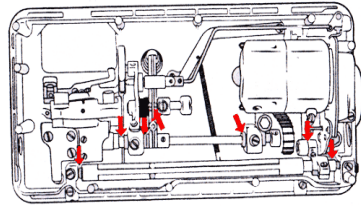
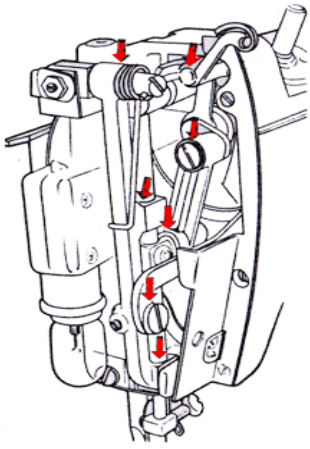

(شکل ۲-۴۰)

➤ نقاطی که روی صفحه سوزن باید روغن زده شود (شکل ۲-۴۱)



(شکل ۲-۴۱)

## پیاده و سوار کردن دستگاه ماسوره

➤ پایه را بالا بیاورید. تویی را به طرف خود بچرخانید تا این که میله سوزن در بالاترین وضعیت



(شکل ۲-۴۲)

خود قرار گیرد. اهرم‌ها را از روی قاب ماکو به عقب ببرید (شکل ۲-۴۲).

## نظافت چرخ خیاطی و ماشین اورلوک و راسته دوز

➤ برای اینکه دوخت نرم و مطمئن داشته باشید لازم است که همیشه دندان‌های کار پیش بر تمیز باشد. سوزن و پایه را

بیرون بیاورید. برای پیاده کردن صفحه سوزن، پیچ‌های آن را با پیچ گوشتی باز کنید (شکل ۲-۴۳).

➤ پرزهای انباشته شده روی دندان‌های کار پیش بر را با یک پرس تمیز کنید صفحه‌ی سوزن را دوباره در جای خود نصب

کنید\* (شکل ۲-۴۴).

\* صنعتی فاطمه-جلد اول ص ۲۷ و ۲۸

- پس از بیرون آوردن حلقه‌ی نگهدارنده د و قاب ماکو، با یک برس کوچک طرف داخل کار پیش بر را پاک کنید.
- سپس نخ و پرز روی تمام قسمت های قاب ماکو را با یک کهنه‌ی آغشته به روغن، به آرامی تمیز کنید. (شکل ۲-۴۵)
- پس از هر ۱۵ تا ۲۰ ساعت کار با ماشین های دوخت، قطره ای روغن در محل گردش قلاب بریزید (شکل ۲-۴۶).



(شکل ۲-۴۶)

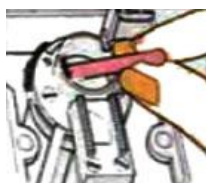

(شکل ۲-۴۵)



(شکل ۲-۴۴)



(شکل ۲-۴۳)

### جدول ۱-۲ عیوب ماشین دوخت و علل آن\*

عیب	علت	رفع عیب
نخ سوزن پاره می شود	سوزن به درستی نخ نمی شود. کشش نخ فوقانی خیلی سفت است. سوزن اشکال دارد، خم یا کند شده است. نخ برای سوزن مناسب نیست فتر درجه کشش نخ شکسته است. سوزن به درستی جا نیفتاده است.	از نخ مناسب استفاده کنید. کشش نخ را تنظیم کنید. سوزن را تعویض کنید. نخ را عوض کنید. فتر را تعویض کنید. فتر را تعویض کنید. سوزن را به درستی جا بیندازید. تعویض کنید.
نخ ماسوره پاره می شود	نخ ماسوره به دلیل بد پیچیده شدن گیر می کند. نخ ماسوره از زیر فتر ماکو عبور نکرده است.	ماسوره را درست بپیچد. آن را درست عبور دهید.
دوخت بیرون می ماند	سوزن به درستی در میل سوزن ثابت نشده است.	سوزن را به درستی ثابت کنید.

\* صنعتی فاطمه-جلد اول ص ۲۸ و ۲۹

<p>سوزن خم یا کند شده است.</p> <p>سوزن کهنه شده است.</p>	<p>تعویض کنید.</p> <p>عوض کنید.</p>	
<p>سوزن می شکند</p> <p>سوزن خم شده است.</p> <p>سوزن دقیقاً در جای خود نیست.</p> <p>پارچه خیلی ضخیم یا سفت است.</p> <p>پارچه را می کشید.</p>	<p>تعویض کنید.</p> <p>سوزن را دقیقاً ثابت کنید.</p> <p>از سوزن اندازه مناسب استفاده کنید.</p> <p>پارچه را نکشید.</p>	
<p>نخ حلقه‌ای می شود</p> <p>کشش نخ به درستی تنظیم نیست.</p> <p>سوزن یا ماسوره به دقت نخ نشده است.</p> <p>سوزن یا نخ برای پارچه مناسب نیست.</p> <p>فتر درجه کشش نخ به درستی کار نمی کند.</p>	<p>طریقه‌ی تنظیم کشش نخ سوزن و نخ ماسوره را در کتاب راهنما مطالعه کنید. سوزن را به طور کامل نخ کنید یا ماسوره را به درستی ببچید. جدول اندازه نخ و سوزن را ببینید. فتر را تعویض کنید.</p>	
<p>بخیه جمع یا چروک می شود.</p> <p>کشش نخ خیلی سفت است.</p> <p>فشار پایه خیلی زیاد است.</p>	<p>طریقه‌ی تنظیم کشش نخ سوزن و نخ ماسوره را در این کتاب بخوانید.</p> <p>طریقه‌ی تنظیم فشار پایه را در این کتاب بخوانید.</p>	
<p>دوخت‌های بی قاعده</p> <p>نخ سوزن و ماسوره از کیفیت‌های پایین است.</p> <p>ماسوره ناهموار پیچیده شده است.</p>	<p>از نخ‌های عالی استفاده کنید.</p> <p>نخ ماسورهن را برگردانید.</p>	
<p>ماشین‌های دوخت راحت و بدون صدا کار نمی کند.</p> <p>ماشین‌های دوخت به روغن کاری نیاز دارد.</p> <p>گرد و غبار و نخ در قاب ماکو گیر کرده است.</p> <p>روغن نامناسب به کار رفته یا ماشین‌های دوخت کند شده است.</p> <p>کشش تسمه خیلی سفت است.</p>	<p>نحوه‌ی روغن کاری را در این کتاب بخوانید.</p> <p>نحوه‌ی تمیز کردن ماکو و قاب ماکو را در این کتاب بخوانید.</p> <p>ماشین دوخت را تمیز کنید و مجدداً با روغن اعلا روغن کاری کنید.</p> <p>کشش تسمه را شل کنید.*</p>	

## ۳ توانایی دوخت های مقدماتی (اولیه) خاص لباس شب و عروس



(شکل ۳-۱)

۳-۱ **برود ری دوزی**: دوختی است که توسط دست یا ماشین انجام می شود پس از پیاده کردن طرح روی لباس با زیگزاک یا دندان موشی به صورت فشرده دوخته می شود و در پایان فضای خالی بریده می شود قیطان دوزی: با دست یا ماشین دوخته می شود قیطان را از زیر کار کرده با بست محکم می شود سپس از روی طرح، نخ هم رنگ قیطان دوخته می شود. (شکل ۳-۱)

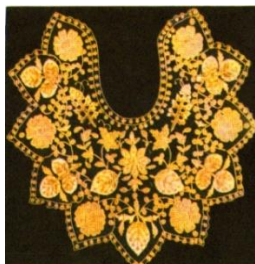

(شکل ۳-۲)

**قیطان دوزی**: به دوخت و اتصال نوعی نخ ضخیم به نام قیطان بر روی پارچه که معمولاً نیز طرحی را می نمایاند قیطان دوزی می گویند. رنگ قیطان طلایی و نقره ای که بستگی به در جات پختگی روکش آن دارد متفاوت است قیطان دارای انواع مختلف نظیر: نازک، ضخیم، ساده، تابیده، شکافدار، روکش دار، قلابدار یا تزینی و... می باشد و از گذشته های دور به عنوان وسیله ای برای تزئین لباس چه در ایران و چه در سایر ممالک جهان مورد استفاده قرار گرفته است. (شکل ۳-۲)

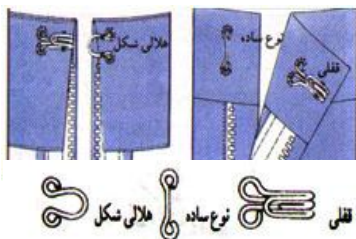

(شکل ۳-۳)

**انواع قزن قفلی**: جنس قزن از فلز است و در قسمت های مختلف لباس از قبیل زیپ ها و چاک قرار می گیرد و برای بستن لباس های زیر زنانه و... کاربرد بیشتری دارد. اگر چاک پوشاک روی هم می آید، قزن از نوع ساده انتخاب کنید و اگر روی هم آمدن پوشاک به طور لب به لب واقع می شود قفلی را از نوع هلالی شکل تهیه نمایید. (شکل ۳-۳)

**دوخت قزن قفلی**: قزن قفلی برای بستن انتهای چاک پوشاک استفاده می شود.

➤ محل صحیح نصب قزن قفلی را دقیقاً علامت گذاری کنید. هرگز نباید دوخت آن از سمت دیگر نمایان شود. (شکل ۳-۴)

➤ اگر انتهای چاک لباس روی هم می آید، قزن را در فاصله چند میلی متری لبه چاک بدوزید (شکل ۳-۵)

➤ انتهای چاک اگر لب به لب درز قرار می گیرد، قزن را می توانید مانند شکل بدوزید به جای پایه ی (قفلی) می توانید یک بندینک ریز با نخ ظریف بدوزید\*. (شکل ۳-۶)

\* صنعتی فاطمه-جلد اول ص ۲۸۵ و اسفندیاری صبا (کوه نور) ص ۲۲۸ و ۲۳۶

➤ از این نوع قزن در کمر دامن یا شلوار استفاده می شود زیرا مقاوم بوده و از جنس محکمی ساخته شده است. روش

دوخت آن عیناً مانند روش قبلی دوخت قزن است. (شکلهای ۳-۷ و ۳-۸)

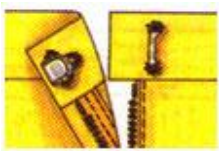

(شکل ۳-۸)



(شکل ۳-۷)



(شکل ۳-۶)

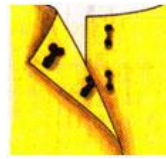

(شکل ۳-۵)



(شکل ۳-۴)

**انواع پاکدوزی ها (لبه دوزی):** پاکدوزی به دوخت های مختلفی اطلاق می شود که مانع از ریشه شدن جادرز پارچه شود

.بدیهی است که برای هر پارچه، نوع مخصوصی پاکدوزی به کار می رود.



(شکل ۳-۹)

**پاکدوزی ساده با دست:** معمول ترین نوع تمیز دوزی به شمار می رود پس از اتمام چرخ واتوی درز

، سوزن را به طور مایل و از چپ به راست داخل جادرز فرو ببرید و خارج سازید. بلندی هر پایه ی دوخت

را در حدود (۴ میلی متر) بگیرید و پایه هارا معادل (۵/۰ سانتی متر) از هم فاصله دهید. (شکل ۳-۹)



(شکل ۳-۱۰)

**پاکدوزی با دندان موشی:** این دوخت برای پوشاکی که نیاز به دوام بیشتر دارد و زیاد پوشیده می شود، به

طور کلی نخ های ظریف تر مناسب ترند زیرا، پس از اتوی مجدد جادرز در پاکدوزی در سمت روی پارچه

دیده نخواهد شد. (شکل ۳-۱۰)

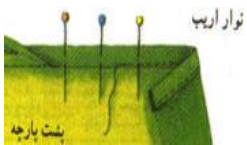

(شکل ۳-۱۱)

**پاک دوزی با نوار اریب:** با استفاده از نوار اریب آماده می توانید درزها را نوار کنید. این نوع پاکدوزی

منحصراً برای پارچه هایی است که دارای ضخامت زیاد هستند و به سرعت نیز ریش میشوند (مانند: پارچه

های تویید درشت)

روش اول: برای دوختی ظریف تر به کار می رود نوار اریب را با جادرز، درز می گیرید و آن را به سمت پشت

بر می گر داند و می دوزید. (شکل ۳-۱۱)



(شکل ۳-۱۲)

روش دوم: برای نوار کردن درز، کافی است ضخامت لبه ی جادرز را در میان (تای) نوار اریب قرار

دهید، کوک بزنید و سپس بدوزید. (شکل ۳-۱۲)



(شکل ۳-۱۳)

**پاکدوزی توسط قیچی زیگزاگ:** مواقعی که لباس تمام آستر می شود (مانند کت، پالتوو...) می توان

درزها را توسط قیچی زیگزاگ تمیز کرد\*. (شکل ۳-۱۳)

\* صنعتی فاطمه-جلد اول ص ۱۲۲



(شکل ۳-۱۴)

**پاکدوزی توسط قیچی زیگزاگ و دوخت ساده:** اگر بخواهید با قیچی را بیشتر کنید، می توانید ابتدا لبه‌ی جادرز را در فاصله (۵/۰ سانتی متری) یک رج بدوزید و سپس لب جادرز را توسط قیچی زیگزاگ بچینید. (شکل ۳-۱۴)

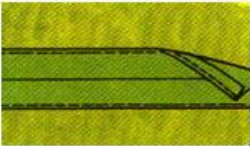

(شکل ۳-۱۵)

**پاکدوزی با دوخت ساده ماشین دوخت:** این نوع پاکدوزی برای پارچه ای پنبه ای لطیف مورد استفاده قرار می گیرد برای این تمیز دوزی، پس از چرخ واتو کردن، لبه ی جادرز را به طرف داخل به عرض (۳ میلی متر) تو بگذارید، به طوری که فقط بتوانید روی آن را بدوزید سپس ضخامت جادرز ها را با دقت اتو کنید. (شکل ۳-۱۵)



(شکل ۳-۱۶)

**پاکدوزی با دوخت زیگزاگ ماشین دوخت:** این کار توسط ماشین دوخت به راحتی انجام می شود. کافی است درجه ی چرخ را روی دوخت زیگزاگ میزان کنید، سپس کناره های جادرز ها را زیگزاگ بزیند و لبه ی اضافه آن را بچینید (شکل ۳-۱۶).

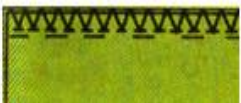

(شکل ۳-۱۷)

**پاکدوزی با پایه مخصوص و ژیتون یا دکمه مخصوص پاکدوزی ماشین دوخت:** معمولاً این دوخت برای تمیز کردن پارچه هایی با ضخامت معمولی را پاکدوزی می نماید. (شکل ۳-۱۷)



(شکل ۳-۱۸)

**پاکدوزی با چرخ های سردوز (اورلوك):** این نوع ماشین های دوخت مخصوص پاکدوزی و تمیز دوزی درز هاست. معمولاً همراه پاکدوزی می توان لبه ی درزها را صاف کرد. بعضی از انواع این ماشین های دوخت همراه با پاکدوزی، دوخت ساده را نیز انجام می دهند. (شکل ۳-۱۸)

**انواع پس دوزی (تو دوزی):** پس دوزی یا تو دوزی به دوخت هایی اطلاق می شود که برای (تو) گذاشتن لبه ی آستین، دامن، کت و... استفاده می شود.

**تو دوزی با لایی زانفیکس:** لایی زانفیکس را داخل لبه ی سجاف یا لباس قرار دهید به طوریکه یک سانتی متر کم تر از لبه ی



(شکل ۳-۱۹)

سجاف لباس باشد. می توانید یک لبه ی لایی را قبلاً به سجاف بدوزید. آنگاه به آرامی روی آن را اتو کنید. توه داشته باشید لایی زان فیکس بیرون از لبه ی سجاف نباشد، زیرا در این صورت به کف اتو می چسبد و آن را کثیف می کند\*. (شکل ۳-۱۹)



**پیچ رُل:** این نوع دوخت جهت لبه دوزی انواع پارچه های شیفون، ارگانزا، و به طور کلی پارچه های لطیف استفاده می شود. لبه پارچه را تاب بدهید و لوله کنید، به طوریکه عرض ضخامت قسمت تاب در

حدود ۲ تا ۳ میلی متر شود. سپس سوزن را از داخل (تای) پارچه رد کنید و هر بار یک تا را از پارچه را بگیرید. (شکل ۳-۲۰)



**نوع دیگر پیچ رُل:** لبه ی این دوخت مانند پیچ رُل لوله می شود. با سوزن از زمینه ی کار یک تار پارچه را بگیرید سپس از داخل (تای) پارچه رد کنید تا نخ دوخت کاملاً مخفی بماند. (شکل ۳-۲۱)

(شکل ۳-۲۱)



**پس دوز مخفی:** این نوع پس دوزی در مواردی به کار می رود که دوخت نباید از سمت روی یا پشت لباس دیده شود.

(شکل ۳-۲۲)

➤ اگر این پس دوزی را برای دوخت لبه دامن به کار می برید، در فاصله ی هر چند بخیه، یکبار آن را محکم کنید (شکل ۳-۲۲).



➤ این نوع پس دوزی مانند شکل قبلی است فقط قبل از (تا) کردن لبه ی دامن لبه را یک بار بدوزید و سپس پس دوزی نمایید (شکل ۳-۲۳)

(شکل ۳-۲۳)



**پس دوزی توام با ماشین دوخت (داخل سجاف):** این دوخت در پس دوزی پارچه های پشمی مورد مصرف قرار می گیرد.

(شکل ۳-۲۴)

➤ ابتدا لبه ی (تو) رفته را در فاصله ی ۵/۵ سانتی متر) از لبه پارچه بدوزید (بخیه چرخ معمولی باشد) لبه پارچه را با زیگزاگ، قیچی نمایید و مانند شکل پس دوزی کنید در این روش نخ پس دزی شل دوخته می شود و دوخت از روی پارچه مشخص نمی گردد. (شکل ۳-۲۴)



➤ در این روش مانند شکل قبلی عمل کنید. فقط لبه ی پارچه را با ماشین دوخت پاکدوزی نمایید (شکل ۳-۲۵)

(شکل ۳-۲۵)



**پس دوزی زیگزاگ ساده:** لبه ی پارچه را پاکدوزی کنید (در اینجا از قیچی زیگزاگ استفاده شده است) پس از (تو) گذاشتن لبه ی پارچه آن را با دقت و از سمت چپ به راست زیگزاگ بزنید و هر بار چند تار از پارچه را بگیرید\* (شکل ۳-۲۶).

(شکل ۳-۲۶)



(شکل ۲۷-۳)

**پس دوزی زیگزاگ (داخل سجاف):** این روش مانند زیگزاگ ساده بوده، ولی به صورت مخفی است. توجه کنید که نخ آن را محکم نکشید، زیرا دوخت زیگزاگ را نباید در سمت روی پارچه نمایان شود. (شکل ۲۷-۳)

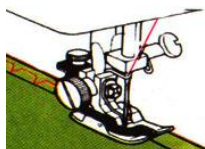

(شکل ۲۹-۳)



(شکل ۲۸-۳)

**تو دوزی با ماشین دوخت:** لبه ی پارچه را پاکدوزی کنید. سپس به اندازه لازم آن را (تو) بگذارید و کوک بزنید. دوباره آن را (تا) کنید و از پایه ی مخصوص پس دوزی استفاده نمایید. (شکل های ۲۸-۳ و ۲۹-۳)

## تو دوزی لبه ی دامن کلوش

دوخت لبه ی دامن کلوش، بسته به ضخامت و نوع پارچه متفاوت است، ولی صاف کردن لبه ی آن در تمام کلوش ها، فون زیاد، ترک ها و... الزامی است. برای این منظور قبل از صاف کردن پائین دامن، حداقل بیست و چهار ساعت آن را از قسمت کمر آویزان کنید. سپس توسط پا صاف کن<sup>۳</sup> لبه ی دامن، کوتاه رتین قسمت لبه ی دامن را در نظر بگیرید. دور تا دور دامن را مساوی آن

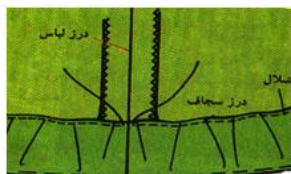

علامت بگذارید (با استفاده از پودر پا صاف کن یا سنجاق یا حتی با به کاربردن یک خط مکشی بلند "T" نقاط علامت گذاری شده را بچینید.

➤ پارچه هایی که با ضخامت متوسط، قابلیت جمع شدن با بخار اتو را دارند، در فاصله ی چند میلی متر (شکل ۳۰-۳)

از لبه ی پارچه یک رج شلال را بکشید؛ به طوری که گشادی اضافی «توی»، لب دامن کاملاً به خرد برود و صاف و مرتب

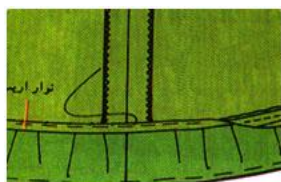

شود. سپس توسط اتو بخار یا پارچه ی مرطوب خردهای لب دامن را اتو کنید. (شکل ۳۰-۳)

➤ اگر پارچه ای با ضخامت متوسط قابلیت جمع شدن توسط اتو را نداشته باشد، ابتدا مراحل

اولیه ی شکل قبل را انجام دهید نوار اریبی از آستری تهیه نمایید و به لب دامن خرد خورده ی پارچه،

بدوزید. نوار اریب را به لباس پس دوزی نمایید\*. (شکل ۳۱-۳)

<sup>۳</sup> پا صاف کن: ابزاری است که می توان برای صاف کردن لبه ی دامن (دامن های ترک و کلوش) از آن استفاده کرد.

\* صنعتی فاطمه-جلد اول ص ۱۲۸



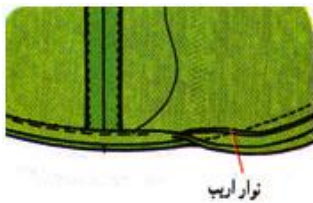

(شکل ۳-۳۲)

➤ در مورد پارچه‌هایی که ضخیم هستند یا نمی‌توان آن‌ها را خرد داد. لبه‌ی اضافی سجاغ را بچینید، نوار اریب را به لب دامن بدوزید و به طرف داخل برگردند. به طوری که چند میلی متر از لب لباس به طرف داخل برگردد. سپس آن را پس دوزی نمایید. (شکل ۳-۳۲)



(شکل ۳-۳۳)

**درز دوبله شکسته:** ابتدا یک درز ساده بدوزید سپس درزها را به یک طرف بخوابانید و اتو بزنید. آن‌گاه عرض جا درز زیرین «۴ میلی متر» کنید و مقدار اضافی آن را بچینید و مقدار اضافی آن را



بچینید. سپس لبه‌ی فوقانی را «تا» نمائید، روی پارچه را کوک بزنید و لب به لب آن را بدوزید. در درزهای دوبله، چنانچه نخ از نوع ضخیم تر انتخاب شود جلوه‌ی شلال‌ها بیشتر می‌شود. (شکل ۳-۳۳)

**درز دوبله خوابیده:** درزهای دوبله جهت پوشاک اسپرت استفاده می‌شود. پس از دوختن درز معمولی، (شکل ۳-۳۴)

جادرز آن را به یک سمت بخوابانید و اتو کنید. لبه‌ی درزها را با دوخت پاک‌دوزی نمایید و سپس در سمت روی پارچه، لبه‌ی درز را به فاصله‌ی «۰/۷۵ سانتی متر» از درز قبلی، روی ضخامت جادرز، چرخ کنید. اگر می‌خواهید که خیلی ضخیم نشود می‌توانید همانند تصویر سمت داخلی را باریک کرده و پس بدوزید. (شکل ۳-۳۴)

**تور:** بصورت پارچه و نوار در بازار موجود است که در دو نوع ساده و کشی، روی لباس یا لبه دامن کاربرد دارد. تورها از نظر ساختمان پارچه‌های تور به سه دسته تقسیم می‌شوند.



(شکل ۳-۳۷)



(شکل ۳-۳۶)



(شکل ۳-۳۵)

➤ **دسته اول:** تورهای کشباف و کروشه شده (شکل ۳-۳۵)

➤ **دسته دوم:** تورهای بافته شده (دانتل) (شکل ۳-۳۶)

➤ **دسته سوم:** تورهای برودری شده (گیپور)\* (شکل ۳-۳۷)

## توردوزی در زوایای مختلف و انواع روشهای وصل تور

تورها در چهار نوع متفاوت در بازار موجود است.

۱- تور وسط که در لبه آن قرینه است و در میان پارچه دوخته می شود. (شکل ۳-۳۸)

۲- تور تک گل که در محل مورد نظر با دست وصل می شود. (شکل ۳-۳۹)

۳- تور روبان کش دارای سوراخهای برودری دوزی است و در محل های دلخواه دوخته می شود و از داخل سوراخهای تور



(شکل ۳-۴۱)



(شکل ۳-۴۰)



(شکل ۳-۳۹)



(شکل ۳-۳۸)

نوار تزئینی می توان رد کرد.

(شکل ۳-۴۰)

۴- تور لبه که یک طرف آن صاف

و فاقد نقشه است و لبه دیگر آن دارای حاشیه دالبر است و معمولا در لبه دامن یا آستین دوخته می شود. (شکل ۳-۴۱)

- برای دوخت تور در زوایا باید تور را در محل مورد نظر مانند یقه هفت روی هم قرار داد و پس از دوخت تور، اضافات

با قیچی نوک تیز چیده شود (شکل ۳-۴۲).

- تور را لب به لب پارچه از روی راسته قرار داده و به وسیله چسب نواری کاغذی یا سنجاقت ثابت نگهدارید و با دوخت

زیگزاگ ریز بدوزید. (شکل ۳-۴۳)

- بوسیله مروارید و سنگهای تزئینی دوختنی به پارچه وصل کنید. (شکل ۳-۴۴)

- تور را در محل دلخواه قرار داده سپس با نخ های گلدوزی کمرنگ دور تور را دوخته سپس از پشت کار زیر تور را با

قیچی نوک تیز خالی کرده و آن قسمت را از لباس بدون آستری می شود. \* (شکل ۳-۴۵)



(شکل ۳-۴۵)



(شکل ۳-۴۴)



(شکل ۳-۴۳)



(شکل ۳-۴۲)



**دوخت سیم نامرئی:** سیم نامرئی در بازار به صورت حلقه و در شماره‌های متفاوت به فروش می‌رسد دارای ضخامت‌های متفاوت است و در لبه آستین و دامن دوخته شده و لبه را موج دار می‌کند. هر چه ضخامت نخ نامرئی بیشتر باشد مقدار موج لبه بیشتر است برای دوخت از پایه رول و دوخت

(شکل ۳-۴۶)

زیگزاگ باید استفاده کرد. تصویر باشد یا نه به همراه دوخت. (شکل ۳-۴۶)

### - جاگذاری فنر:

فنر را می‌توان به روش‌های مختلف به لباس وصل کرد.



(شکل ۳-۴۷)

- فنر را از داخل پنس‌ها رد کرد.

- نواری از پارچه به صورت اریب برش بزنید یا از نوار اریب آماده استفاده کنید با این نوار فنر

را روکش کرده (تاثیری انتهای فنر بدن را اذیت نکند) فنر را با استفاده از پایه زیپ به لباس

وصل کنید. (شکل ۳-۴۷)

- فنر را به آستر وصل کنید سپس لباس را استرکشی کنید. (شکل ۳-۴۸)

- فنر حصیری را با استفاده از پایه زیپ دوزی از پشت لباس به برش وصل کنید.

(شکل ۳-۴۸)

**دوخت پارچه‌های کشی:** ابتدا باید جهت کش پارچه را مشخص کرد زیرا دوخت و برش آن

متفاوت است. (شکل ۳-۴۹)



(شکل ۳-۴۹)

قرقره باید از جنس پلی‌استر باشد و تعداد بخیه‌ها باید «۱۲-۱۵ عدد» در هر ۲/۵ سانتیمتر باشد. دوخت

توسط نازکترین سوزن (سوزن سر سوخته یا سوزن ژرسه) انجام می‌شود. دوخت درزها توسط چرخ و به وسیله بخیه زیگزاگ

ریزدوخت با استفاده از ژیتون S۱ یا دکمه مخصوص دوخت پارچه کشی و با چرخ‌های میان دوزبا استفاده از کاغذ روزنامه،

الگو و یا با چسباندن چسب نواری در قسمت زیر درز انجام می‌شود و پس از دوخت نوار چسب را جدا می‌کنیم.

## کش دوزی

- کش مخصوص (قرقره‌ی کش قیطانی باریک) را به جای نخ ماسوره قرار دهید. این کش باید هم‌رنگ نخ رو باشد آن را به صورت یکنواخت دور ماسوره پیچید. (شکل ۳-۵۰)
- برای شل کردن کشش کش ماسوره بوسیله پیچ گوشتی، پیچ ماسوره را در جهت عکس حرکت عقربه ساعت بپیچانید. (شکل ۳-۵۱)
- قبل از این که لباس را بدوزید بهتر است کیفیت دوخت را روی تکه پارچه‌ای از همان نس آزمایش کنید. درجه‌ی دوخت بخیه را روی پارچه شروع به دوختن کنید. (شکل ۳-۵۲)
- پارچه را با دست راست از پشت بکشید و به فاصله‌ی «یک سانتی متر» چند بار در خط مستقیم از سمت روی پارچه بدوزید (شکل ۳-۵۳).
- پس از اتمام دوخت، نخ رویی را از سمت پشت درآورید و با نخ کشی گره بزنید تا کش شکافته نشود (شکل ۳-۵۴).
- درزپهلویی لباس را بدوزید دو طرف درز لباس را دو ردیف ساده بدوزید تا ابتدا و انتهای کش ثابت بماند. (شکل ۳-۵۵)



(شکل ۳-۵۵)



(شکل ۳-۵۴)



(شکل ۳-۵۳)



(شکل ۳-۵۲)

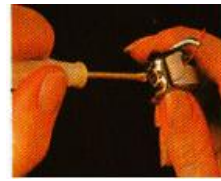

(شکل ۳-۵۱)

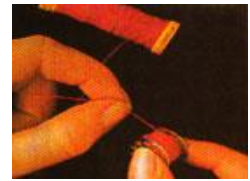

(شکل ۳-۵۰)

## دوخت لایی ارگانزا و لایی پارچه‌ای



(شکل ۳-۵۶)

لایی ارگانزا و پارچه‌ای به دو روش به لباس وصل می‌شود و لباس را صاف و خوش حالت نشان می‌دهد.

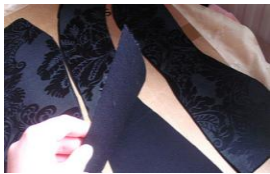

(شکل ۳-۵۷)

۱. قبل از برش پارچه به طور کامل به پارچه چسبانده شده بعد برس می‌خورد. (شکل ۳-۵۶)

۲. پس از برش قطعات لباس هر کدام به طور جداگانه لایی چسبانده می‌شود\*. (شکل ۳-۵۷)

\* صنعتی فاطمه-جلد اول ص ۳۲۶



**روبان دوزی:** روبان دوزی یکی از زیر شاخه های سوزن دوزی است که از تلفیق انواع پارچه روبان و نخ گلدوزی میتوان به خلق آثاری زیبا پرداخت. (شکل ۵۸-۳)

➤ پارچه مناسب روبان دوزی: پارچه ای است با بافت درشت مانند کتان ، حوله ای ، مخمل و سوزن باید راحت از پارچه عبور کند تا کار تمیزی داشته باشید ، همچنین رنگ پارچه باید ثابت باشد .

➤ نخ مناسب برای روبان دوزی : نخ های گلدوزی نخ های مناسبی هستند ، همچنین

میتوانید از نخ های عمامه گلابتون و دیسکو نیز استفاده کنید ، رنگ نخ نیز باید ثابت باشد . (شکل ۵۸-۳)

➤ روبان مناسب برای روبان دوزی : روبان ها در اندازه ها و رنگ های مختلف وجود دارند و شما باید با توجه به باریک و یا پهن بودن طرح تان ، روبان را انتخاب کنید. روبان های پهن و آهار دار مناسب گل های درشتی هستند که اغلب روی کار دوخته می شوند و نباید داخل پارچه شود ، روبان های بدون آهار باریک با رنگ های تیره و روشن مناسبترین نوع برای روبان دوزی هستند ، رنگ روبان نیز باید ثابت باشد .

**انتقال طرح روی پارچه :** ابتدا طرح را روی یک نایلون یا سلفون با مازیک بکشید سپس همان نایلون را روی پارچه گذاشته و با هم داخل کارگاه محکم کرده و روی نایلون شروع به دوخت کنید ، در انتهای کار نایلون ها را پاره میکنید و بیرون میکشید .

**نکته ها :** برای اینکه بتوانید روی پارچه های نازک روبان دوزی کنید و چروک نشود ابتدا محل عبور روبان ها را با هویه نازک یا هر وسیله مشابهی سوراخی کوچک ایجاد کنید و سپس دوخت را شروع کنید\*

**تزئینات پارچه ای روی لباس:** دوخت مهره های تزئینی، قلاب، روبان دوزی و تزئینات پارچه ای روی لباس (پاپیون، پلیسه، طرح گل و...) به سلیقه شخص بستگی دارد.

۴-۱ انواع مدل های لباس عروس

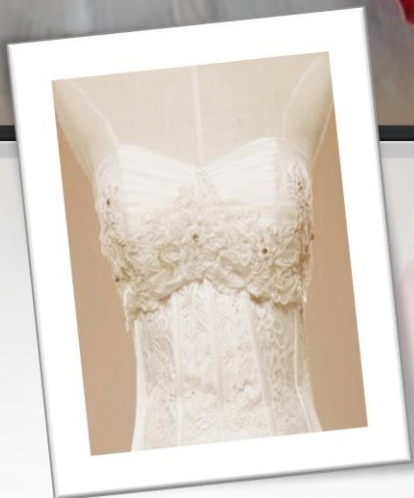









## ۲-۴ شناسایی اصول انتخاب مدل مناسب با انواع اندام، سن، موقعیت و کاربرد لباس

### شناخت اندام نرمال و غیر نرمال

**اندام استاندارد:** انتخاب لباس برای این اندام بسیار راحت است، زیرا تناسبات طولی و عرضی اندام متناسب است، اگر قسمت‌های بالاتنه، باسن و طول پاها متناسب باشد، محل اتصال بین پاها درست در یک دوم بلندی قد قرار می‌گیرد، در اندام متعادل، فاصله‌ی کمر تا زیر بغل و فاصله‌ی کمر تا اتصال دو پایه یک اندازه است. اگر کمر بالاتر از خط اصلی باشد، بالاتنه کوتاه و برعکس، کمر پایین‌تر از خط اصلی بالاتنه بلند است. زانوها وسط فاصله پایه‌ی پا تا خط ران قرار دارند.

### شناسایی اندام‌های مختلف

اندازه‌های استاندارد قد اندام به سه گروه تقسیم می‌شود.

۱. قد زنانه‌ی کوتاه (woman petite) با طول قد ۱۵۲-۱۶۰ سانتی متر

۲. قد زنانه‌ی متوسط (woman medium) با طول قد ۱۶۰-۱۷۰ سانتی متر

۳. قد زنانه‌ی بلند (woman tall) با طول قد ۱۷۸-۱۷۰ سانتی متر

**اندام متناسب:** فاصله کمر تا خط سینه به یک اندازه است و فاصله کمر تا خط باسن یک اندازه است. دور باسن ۶-۵ سانتی متر بزرگ‌تر از دور سینه، عرض شانه‌ها و باسن به یک اندازه و دور کمر حدوداً ۲۴-۲۵ سانتی متر کوچک‌تر از باسن است (شکل ۱-۴).

**باسن بزرگ:** پهنای باسن از عرض شانه‌ها بیش‌تر است دور باسن بیش‌تر از ۲۹ سانتی متر با کمر اختلاف دارد. دامن‌هایی که در خط کمر آزاد و روی باسن آزادترند، کت‌های بلند که تا زیر باسن می‌رسند و اپل سرشانه مناسب این افراد می‌باشد.\* (شکل ۲-۴)

\* صنعتی فاطمه-جلد چهارم ص ۱۹-۲۲

**باسن وسینه ی بزرگ:** پهنای سرشانه و باسن بیشتر از اندازه‌ی استاندارد است. به دلیل آن که پهلو ی باسن گرد است در انتخاب مدل باید خطوط باسن کمی آزاد باشد. مدل هایی که تاکید روی کمر دارند باعث می شوند چاق تر به نظر آیند. مدل های دراپه و برش های چپ و راست از جنس پارچه های نرم مناسب این افراد است. (شکل ۳-۴)

**کمر پهن:** پهنای شانه ها و برجستگی پهلو ی باسن در یک خط قرار دارد. اختلاف دور کمر و باطن کمتر از اندازه‌ی استاندارد است. در اصطلاح «گودی کمر» ندارند، به همین دلیل کت یا پیراهن هایی که کمرشان فرورفتگی دارند مناسب این افراد است. (شکل ۴-۴)

**شانه های باریک:** پهنای شانه ها خیلی کمتر از عرض باسن است. دور سینه، بیش تر از ۶-۵ سانتی متر با دور باسن اختلاف دارد، پدهای سرشانه و اپل آستین پفی خط یقه قایقی یا قایقی چاک دار مناسب این افراد است. (شکل ۴-۵)

**شانه های پهن:** شانه های این افراد پهن، صاف و دور سینه بیش تر از اندازه‌ی استاندارد است، آستین رگلان، یقه هفت، روسری گره دار با دسته های بلند و گردن بندهایی بلند، جهت شکستن خط افقی سرشانه مناسب این افراد است\* (شکل ۴-۶)

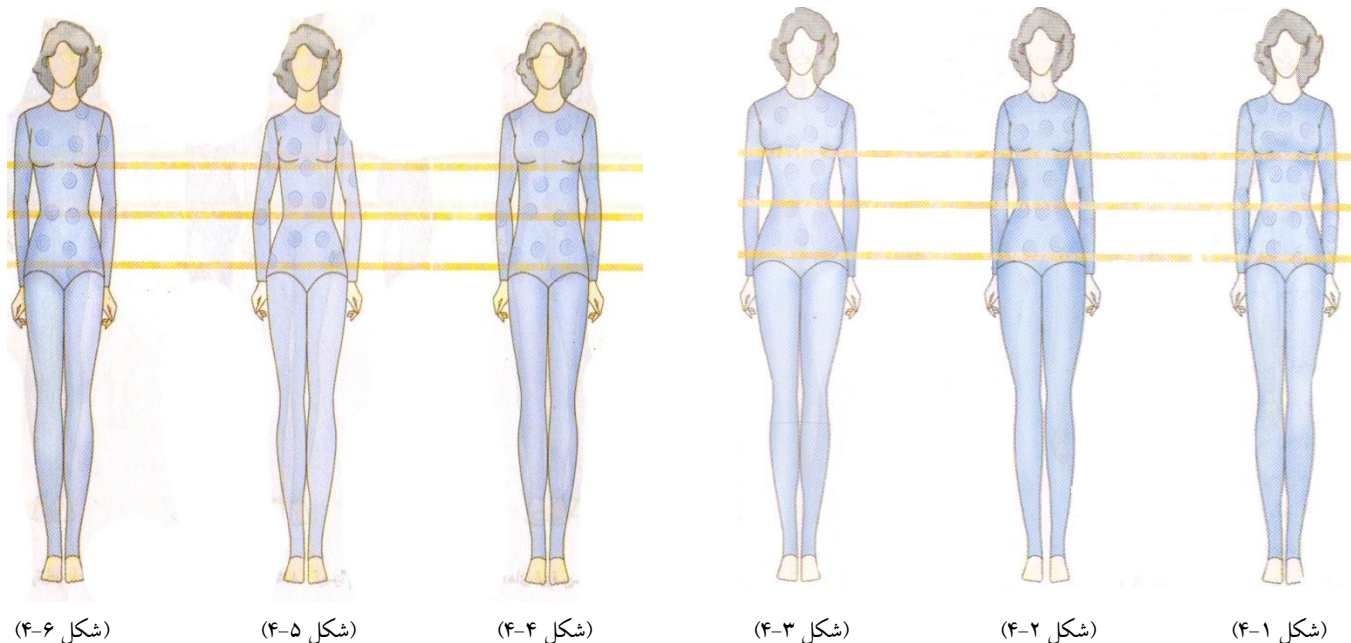

\* صنعتی فاطمه-جلد چهارم ص ۲۳

**بالاتنه های کوتاه:** فاصله کمر تا زیر بغل و فاصله ی کمر تا خط باسن به یک اندازه نیست. کمر بالاتر از خط استاندارد کمر است. لباس های تک رنگ با خطوط ملایم و ممتد پیشنهاد می شود. دامن هایی با برش اریب ، سه گوش، چین دار و حاشیه دوزی مناسب این افراد است. (شکل ۷-۴)

**بالاتنه بلند:** کمر پایین تر از وسط خط باسن تا زیر بغل قرار دارد. بیش تر برش ها باید در قسمت بالاتنه طراحی شود. کت یا ژاکت های کوتاه تا باسن دامن های سر زانو یا قد زمینی مناسب ترند. از دگمه های تزئینی کمر بند، به شرطی که فرد دارای کمر ظریفی باشد- استفاده شود. (شکل ۸-۴)

**سرشانه های غیر قرینه:** معمولا سرشانه های دو طرف این افراد با یکدیگر برابر نیست و شیب یک طرف بیش تر از سمت دیگر است. استفاده از پد و اپل جهت برقراری تعادل بین دو سرشانه پیشنهاد می شود. آستین های رگلان و سرخود مناسب این افراد نیستند\*. (شکل ۹-۴)

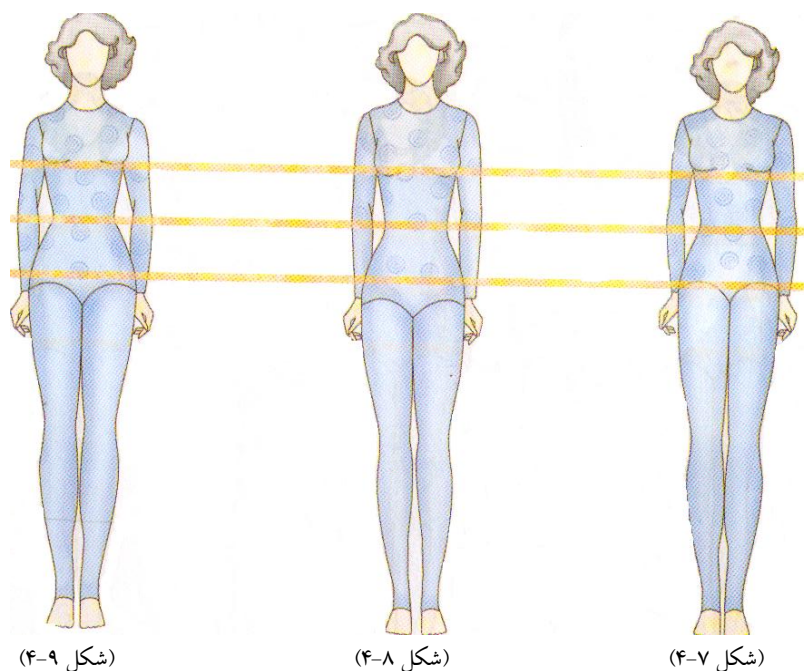

\* صنعتی فاطمه جلدچهارم ص ۲۴

**اندام متناسب:** در حالت نیم رخ فرورفتگی کمر و برآمدگی باسن استاندارد است. برآمدگی تیره پشت و باسن تقریباً در یک امتداد قرار می‌گیرد. شکم دارای فرورفتگی و برآمدگی قفسه‌ی سینه در حد استاندارد بوده بدن متمایل به جلو یا عقب نمی‌باشد. (شکل ۴-۱۰)

**پشت برآمده:** قد بالاتنه‌ی پشت بلندتر از حد استاندارد بوده، گودی کمر بیش از حد معمول است، شکم دارای برآمدگی و خط پهلو در دامن به سمت جلو متمایل است، خط تیره‌ی پشت و باسن در یک امتداد قرار نمی‌گیرد. (شکل ۴-۱۱)

**قفسه‌ی سینه برآمده:** خط سینه بالاتر از حد معمول می‌باشد، در هنگام ترسیم پنس سرشانه نیاز به انحنا‌ی خارجی پنس نیست، جهت ترسیم الگوی بالاتنه مقدار پنس سرشانه باید کمتر از اندازه‌ی استاندارد سایز استفاده شود. (شکل ۴-۱۲)

**اندام چاق:** سینه پائین‌تر از حد معمول است، برآمدگی شکم و باسن زیاد بوده در هنگام ترسیم الگوی دامن طول پنس جلو و پشت باید کم شود، در قسمت دیافراگم<sup>۴</sup> پنس زیر سینه نیاز به انحنا‌ی خارجی پنس نیست\*. (شکل ۴-۱۳)

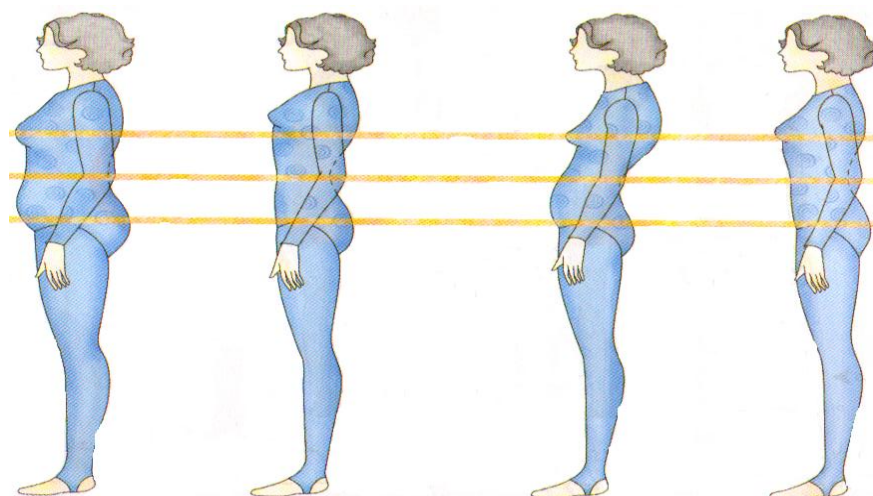

(شکل ۴-۱۳)

(شکل ۴-۱۲)

(شکل ۴-۱۱)

(شکل ۴-۱۰)

<sup>۴</sup> Diaghrame در فارسی به پرده‌ی دل نیز معروف است.

\* صنعتی فاطمه جلد چهارم ص ۲۵

## علائم قراردادی فرم اندام

**ساعت شنی:** این اندام دارای گودی کمر مشخص، بغل باسن کمی گرد و فرم سرشانه ملایم است، پهنای باسن و سینه مشخص بوده انحنای لازم را دارد. معمولاً اختلاف دور کمر و دور باسن (۲۵ سانتی

متر) می‌باشد. نام‌های دیگر آن عبارتند از: اندام ساعت شنی و اندام X



**مثلث:** در بالاتنه‌ی این اندام خط سینه و پهنای شانه کوچک‌تر و در قسمت‌های پهلوهای باسن پهن‌تر است، دور باسن نسبت به دور کمر بزرگ‌تر، و از جدول سایز بزرگ‌تر است، در بعضی موارد ران‌هایی بزرگی دارند، نام‌های دیگر آن عبارتند از: اندام مثلثی شکل، اندام گلابی شکل و اندام A.

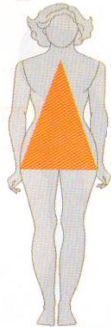

**چهار گوش:** در نمای روبرو، پهنای شانه، باسن و کمر در یک خط قرار می‌گیرند. اختلاف بین دور کمر و دور باسن کمتر از ۱۵ سانتی‌متر است، دست‌ها هنگام کشیده شدن از گودی کمر به روی برجستگی بغل باسن، گودی و قوس پهلو را احساس نمی‌کند، باسن در نیم رخ صاف است، نام‌های دیگر آن عبارتند از: اندام صاف، جعبه‌ای شکل و اندام H.



**مثلث معکوس:** اندام این گروه به دو دسته تقسیم می‌شود: ۱- اندام پسرانه یا ورزشکارانه، خط شانه از خط باسن پهن‌تر است. ۲- شانه‌های پهن و سینه‌های بزرگ‌تر از باسن، پهلوهای باسن صاف است، نام‌های دیگر آن عبارتند از: اندام مثلث وارثگون یا معکوس و اندام V

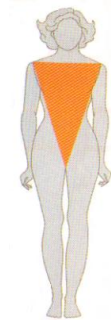

**دایره:** وزن این گروه زیاد و به نسبت طول، عرض اندام زیاد است. تمام قسمت‌های بدن، بازوها، پاها، سینه، کمر، ران و باسن گرد است. سرشانه‌های نرم، گرد و فاصله‌ی کمر تا سینه کم است نام‌های دیگر آن اندام صاف، جعبه‌ای شکل و اندام O\*



**اندام در سنین مختلف:** تمام موسسات تهیه‌ی الگوهای آماده، اندازه‌های استاندارد خود را برای حداقل چهار گروه سنی زنانه آماده می‌کنند. این چهار گروه از لحاظ عرض اندام، خطوط سینه و باسن، قد بالاتنه‌ی پشت و بلندی باسن با یکدیگر متفاوت هستند.

**اندام زنانه (woman):** از نظر طول قد شبیه یاندام دخترانه است، با این تفاوت که برجستگی سینه پائین تر از خط اصلی سینه و برآمدگی باسن و ران بیشتر است. روی هم رفته عرض اندام پهن تر از اندام دخترانه است.

**اندام دخترانه (miss):** حد میانگین فرم‌های اندامی است، فرم اندام آنان کاملاً پیشرفت کرده، ولی لاغر و باریک است. قد بالاتنه‌ی پشت رشد کرده و میانگین بلندی باسن ۲۰ سانتی متر است.

**اندام جوان (youner):** نوجوانانی که به حد رشد رسیده‌اند، گودی کمر بیش‌تری دارند و طول میانگین بلندی باسن آنان ۲۰ سانتی متر است، ولی قد بالاتنه‌ی پشت کوتاه است. قفسه‌ی سینه بالاتر از خط سینه قرار دارد.

**اندام نوجوان (teen):** مرز بین جوانی و کودکی است. خطوط کمر و سینه روی خط اصلی قرار نمی‌گیرد. برجستگی سینه و گودی کمر کم و طول باسن کمتر از ۱۷ سانتی متر است.

### ۳-۴ شناسایی اصول استفاده از خطوط (عمودی، افقی، مایل و منحنی) برای اندام‌های مختلف

خطوط یکی از مهم‌ترین و اساسی‌ترین ابزار طراحی لباس برای بدست آوردن مدل‌های متنوع و ایده آل هستند. آن چه ما به عنوان طرح مدل و مدل لباس مشاهده می‌کنیم در واقع مجموعه‌ای است از خطوط، انواع برش‌ها، طرح‌ها و مدل‌ها، یقه‌ها، آستین‌ها، پنس‌ها و لبه‌های دامن، ویژگی‌ها و حالات خطوط و نیروی آن‌ها، اندام‌ها را به گونه‌ای دیگر نمایان می‌سازند، در طراحی لباس، خطوط به دو دسته‌ی «خطوط مستقیم و خطوط منحنی» تقسیم می‌شود، ولی در عمل تنوع بسیاری دارند.

**خطوط مستقیم:** نوع حرکت و جهت «خطوط مستقیم» خواص ظاهری آن‌ها را کاملاً متفاوت جلوه می‌دهد، ولی به طور کلی این خطوط خشک و جدی هستند، خطوط افقی، عمودی و مایل، زیرمجموعه‌ی خطوط مستقیم اند. این خطوط می‌توانند به \*

صورت ممتد، شکسته یا زاویه دار تغییر شکل یابند. (شکل ۴-۱۴)



(شکل ۴-۱۴)

**خطوط مستقیم عمودی:** خط عمودی خطی ایستا است، احساس ابهت یا شکوهمندی ایجاد می کند و نشانه‌ی نیرومندی قدرت و ثبات است، وقار و تناسب موقرانه‌ای به لباس می بخشد، به همین دلیل، برای لباس های رسمی



(شکل ۴-۱۵)

کاربرد بیشتری دارد، به دلیل هدایت چشم ها به سمت بالا و پایین اندام را بلند و باریک نشان می دهد. (شکل ۴-۱۵)

**خطوط مستقیم افقی:** خطی آرام و غیرفعال است. خط افقی احساس آرامش و راحتی ایجاد می کند، به همین دلیل



(شکل ۴-۱۶)

در لباس های بچه گانه و راحت منزل- خواب- بیش ترین کاربرد را دارد، به دلیل حرکت چشم ها به سمت کناره ها ، اندام را پهن و کوتاه نشان می دهد، در طراحی لباس از خطوط افقی برای افزایش عرض بدن استفاده می شود. (شکل

۴-۱۶)



(شکل ۴-۱۷)

**خطوط مستقیم مایل:** خط مایل خصوصیات هر دو خط عمودی و افقی را دارد، وقار و آرامش و در عین حال،

زیبایی و لطافت را یک جا به وجود می آورد در طرح لباس جلوه‌ی جوانی و شادابی را به شخص می دهد، به دلیل حرکت چشم ها در جهت بالا و پائین اندام را باریک و بلند نشان می دهد. درجه‌ی شیب یک خط مایل، باعث

می شود به خط عمودی یا افقی نزدیک شود و ویژگی های آن خط را پیدا کند. (شکل ۴-۱۷)



(شکل ۴-۱۸)

**خطوط مستقیم شکسته:** از ترکیب خطوط مستقیم خط شکسته بوجود می آید. جزء خطوط تاکید کننده است و توجه

را به آن نقطه جلب می کند. بسیار مهیج و تحریک کننده اعصاب است و تا اندازه ای خصوصیات خط مایل را دارد، با این تفاوت که تکرار آن در طرح لباس خسته کننده می شود، خط شکسته افراد را بلندتر و لاغرتر از خطوط منحنی

نشان می دهد، معمولاً برای برش های مابین کمر و باسن یا برش های بالاتنه استفاده می شود.\* (شکل ۴-۱۸)

<sup>۰</sup> در طراحی لباس ممکن است به شکل و دکمه های جلوی لباس، برش، نوارهای باریک، خطوط چایی، پیلی، پیلی با کراوات باشد.

\* صنعتی فاطمه جلدچهارم ص ۴۲-۴۷





**خطوط منحنی:** این خط به لباس احساس آرامش و موزونی می دهد و حسی از جنبش و تحرک را القا می کند، با توجه به تشابه خطوط طبیعی بدن با این خط ظرافت و نرمی را نیز القا می کند و در طرح لباس، کاربرد زیادی دارد، ولی باید در ترسیم آن نهایت دقت را کرد، زیرا اندامها را درشت تر و چاق تر نشان می دهد، هم چنین قسمتی از اندام که در فضای داخلی انحنا قرار می گیرد بیش تر جلب توجه می کند. این خطوط در لباس های بچه گانه و طرح های

میهمانی و شب بیش ترین کاربرد را دارد. (شکل ۱۹-۴)

## ۴-۴ شناسایی اصول رسم الگوی اولیه برای انواع مدل لباس شب و عروس و تهیه پاترون

### الگوی اساس بالاتنه دکلته: گام اول

#### الگوی اساس بالاتنه

۱ → ۰ = ۱/۵ سانتی متر (اندازه ی ثابت)

#### اصلاحیه

۲ → ۱ از «نقطه ی ۱» به اندازه ی «۱/۱۰ دور سینه به اضافه ی ۱۲/۳ سانتی متر (اندازه ثابت) به اضافه ی آزادی (در این جا ۰/۵ سانتی متر)» پایین آمده؛ «نقطه ی ۲» به دست می آید.

۳ → ۱ از «نقطه ی ۱» به اندازه ی «قد بالاتنه ی پشت» پایین آمده؛ «نقطه ی ۳» به دست می آید.

۴ → ۳ از «نقطه ی ۳» به اندازه ی بلندی باسن پایین آمده؛ «نقطه ی ۴» به دست می آید.

نقاط «۰، ۱، ۲، ۳، ۴» را به سمت راست گونیا کنید.

(شکل ۲۰-۴)

۵→۲ از «نقطه‌ی ۲» به اندازه‌ی « $1/2$  دور سینه به اضافه‌ی حداقل  $3-2/5$  سانتی متر (آزادی)» به سمت راست آمده؛ «نقطه‌ی ۵» به دست می‌آید. (شکل ۲۰-۴)

## اصلاحیه

۷→۴:  $1/2$  دور باسن به اضافه‌ی  $2/5$  سانتی متر

۸→۵ مساوی خط ۲ تا ۴ (برای سایزهای بالاتر از  $14,3$  سانتی متر اضافه می‌کنیم) از نقطه‌ی ۴ خطی عمود در عرض الگو رسم می‌کنیم.

از «نقطه‌ی ۵» با خط کش گونیا و موازی با خط مرکزی پشت، خطی به پایین الگو رسم کرده تا با خطوط کمر و باسن برخورد کند؛ نقاط «۶ و ۷» به دست می‌آید.

۸→۶ از «نقطه‌ی ۶» روی خط کمر به اندازه‌ی «قد بالاتنه‌ی جلو»

بالا رفته؛ «نقطه‌ی ۸» به دست می‌آید خطی را با خط کش گونیا به سمت چپ رسم کنید.

## پشت بالاتنه

۹→۰ روی خط راهنمای گردن از «نقطه‌ی ۰» به اندازه‌ی « $1/5$

دور گردن» منهای  $0/2$  سانتی متر، خط منحنی دور گردن را رسم می‌کنیم. (شکل ۲۱-۴)

۱۰→۱ مقدار پهنای دور گردن:  $1/5$  بلندی کف حلقه‌ی آستین

(بدون محاسبه آزادی) منهای  $0/7$  سانتی متر پایین آمده؛ خط را

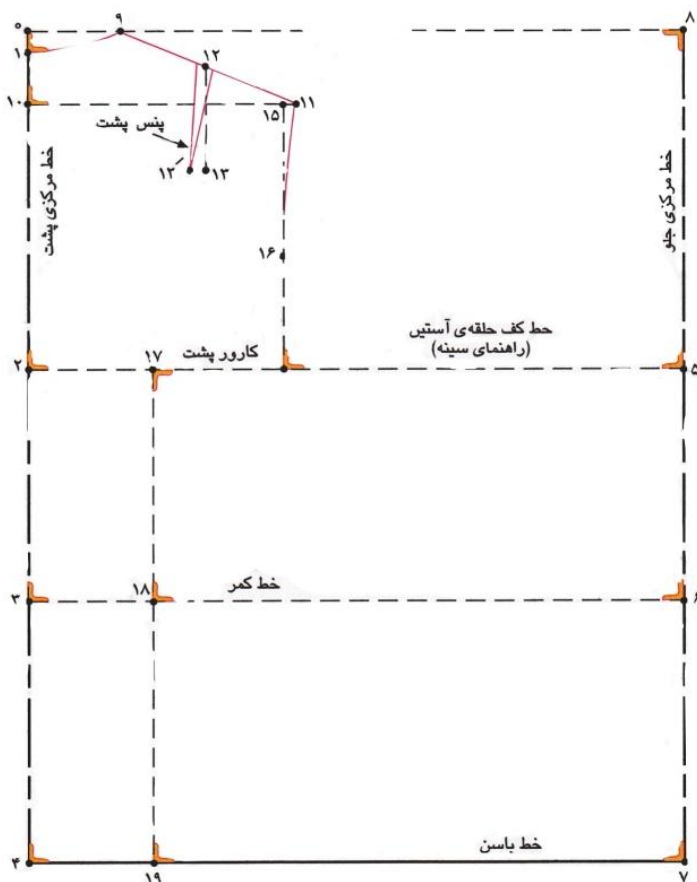

تا نیمه الگو ادامه دهید.

۹→۱۱ اندازه‌ی سرشانه به اضافه‌ی ۱ سانتی متر خط سرشانه‌ی پشت را رسم می‌کنیم تا خط با ۱۰ برخورد.

۱۲: «نقطه‌ی ۱۲» ۱/۲ فاصله‌ی ۹→۱۱.

از «نقطه‌ی ۱۲» با خط کش گونیا خطی موازی با خط مرکزی پشت به طول «۵ سانتی متر» رسم کرده؛ «نقطه‌ی ۱۳» به دست می‌آید.

آید و از این نقطه به اندازه‌ی «۱ سانتی متر» به طرف خط مرکزی پشت رفته و نقطه‌ی ۱۳' → ۱۳ به دست می‌آید.

۱۴→۲ «۱/۲» کارور پشت به اضافه‌ی حداقل ۰/۵ سانتی متر (آزادی) علامت زده و از نقطه‌ی ۱۴ عمودی به بالای الگو تا نقطه

۱۵ رسم می‌کنیم.

۱۶→۱۴: ۱/۲ فاصله‌ی ۱۴→۱۵ است.

نقطه‌ی ۱۷: «نقطه‌ی ۱۷» را علامت زده؛ «نقطه‌ی ۱۷» به دست می‌آید.

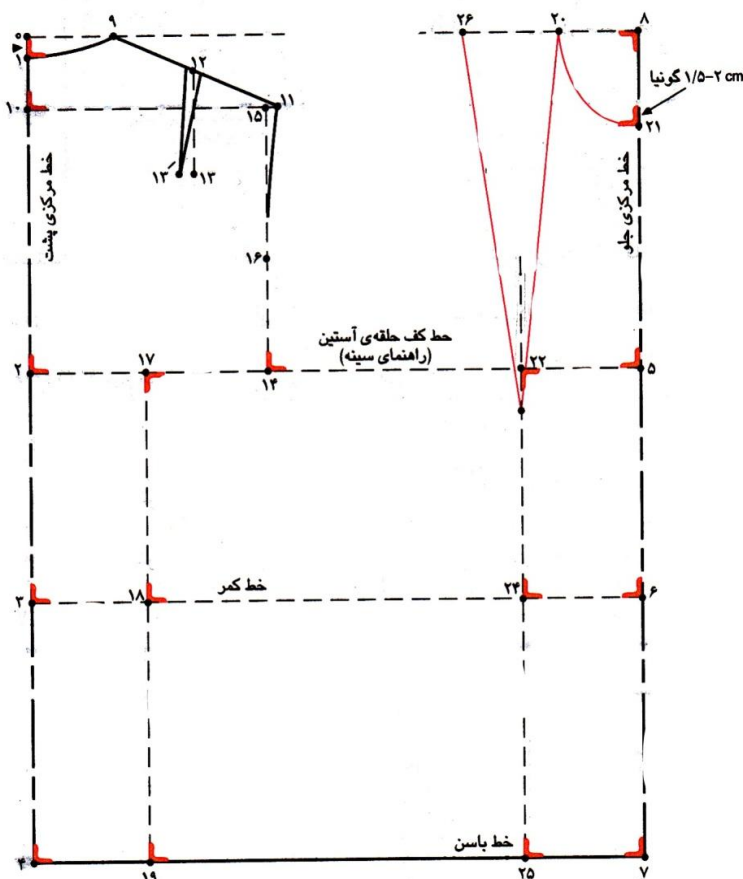

از «نقطه‌ی ۱۷» با خط کش گونیا، خطی به طرف پایین رسم

کرده تا با خطوط کمر و باسن برخورد کند؛ نقاط «۱۸، ۱۹»

به دست می‌آید. (شکل ۲۱-۴)

## جلو بالاتنه

۸→۲۰: «۱/۵» دور گردن منهای ۰/۷ سانتی متر»

(شکل ۲۲-۴)

۲۱→۸: به اندازه‌ی «۱/۵ دور گردن منهای ۲/ سانتی متر حلقه دور گردن جلو از نقطه «۲۱ به ۲۰» را با خطی منحنی به یکدیگر وصل می‌نماییم.

۲۲→۵: به اندازه‌ی ۱/۲ فاصله‌ی سینه

۲۰→۲۳: از «نقطه‌ی ۲۲» با خط کش گونیا خطی به طرف بالا رسم کنید از «نقطه‌ی ۲۰» به اندازه‌ی طول سینه روی خط آمده، از «نقطه‌ی ۲۲» علامت گذاشته؛ «نقطه‌ی ۲۳» به دست می‌آید. از «نقطه‌ی ۲۲» با خط کش گونیا خطی به پایین رسم کرده تا با خطوط «باسن و کمر» برخورد کند؛ نقاط «۲۴، ۲۵» به دست می‌آید.

۲۶→۲۰: پهنای ساسون

## اصلاحیه

۲۷→۵: ۱/۲ کارو جلو به اضافه‌ی ۱/۲ پهنای ساسون

۲۸→۱۱: از نقطه‌ی ۱۱ به اندازه‌ی ۱/۵ پایین آمده.

۲۸→۲۹: از نقطه‌ی ۲۷ خطی عمود در عرض الگو به طول ۱۰ سانتی متر تا نقطه‌ی ۲۹ رسم کنید.

۳۰→۲۶: خطی را از نقطه‌ی ۲۶ به اندازه‌ی پهنای سرشانه تا نقطه‌ی ۳۰ به روی خط ۲۸-۲۹ رسم می‌کنیم.

۳۱→۲۷: ۱/۳ فاصله‌ی ۲۱→۵

۳۲→۲۷: ۱/۲ فاصله‌ی ۲۷→۱۴

از نقطه‌ی ۳۲ با خط کش گونیا خطی موازی با مرکز جلو رسم کرده تا با خطوط کمر و باسن برخورد کند؛ نقاط «۳۳، ۳۴» به دست می‌آید.

روی خط کف حلقه‌ی آستین

سایز	پشت	قسمت	قسمت جلو ۲۷→۳۶
		۱۴→۳۷	
۳۴-۴۰		۲/۵Cm	۲ Cm
۴۲-۴۸		۳Cm	۲/۵Cm
۵۰-۵۶		۳/۵Cm	۳Cm

«نقاط ۲۷، ۱۴» به ترتیب یک نیم‌ساز

برای هلال حلقه‌های آستین جلو و

پشت را با خط کش مخصوص

(حلقه‌ی آستین) رسم کنید. روی

خط کف حلقه‌ی آستین «نقاط ۲۷،

۱۴» پشت رسم کرده، «نقاط ۳۶ و ۳۷» به دست می‌آید. حال نمودار حلقه آستین را در نقاط ۳۰-۳۱-۳۶-۳۲-۳۷-۱۶-۱۱ به

یکدیگر وصل می‌کنیم تا حلقه آستین بدست آید. (شکل ۲۲-۴)

**شکل دادن خط کمر در الگوی:** در الگوی بالاتنه ساده اندازه‌ی کمر مساوی «۱/۲ دور کمر+حداقل آزادی ۲-۱ سانتی

متر منهای فاصله‌ی «۲→۵» کرده عدد به دست

آمده، مقدار مجموع پنس‌های کمر را نشان

می‌دهد.

**شکل خط کمر (وضع ساسون**

**ها):** برای الگوی اولیه در خطوط نقطه چین کمر

، تمام سایزها، ساسون پشت ۲/۵ سانتی متر

، ساسون پهلو در پشت و ساسون پهلو در جلو

۲ سانتی متر و بالاخره ساسون جلو ۳/۵ سانتی متر

است\*. (شکل ۲۳-۴)

(شکل ۲۳-۴)

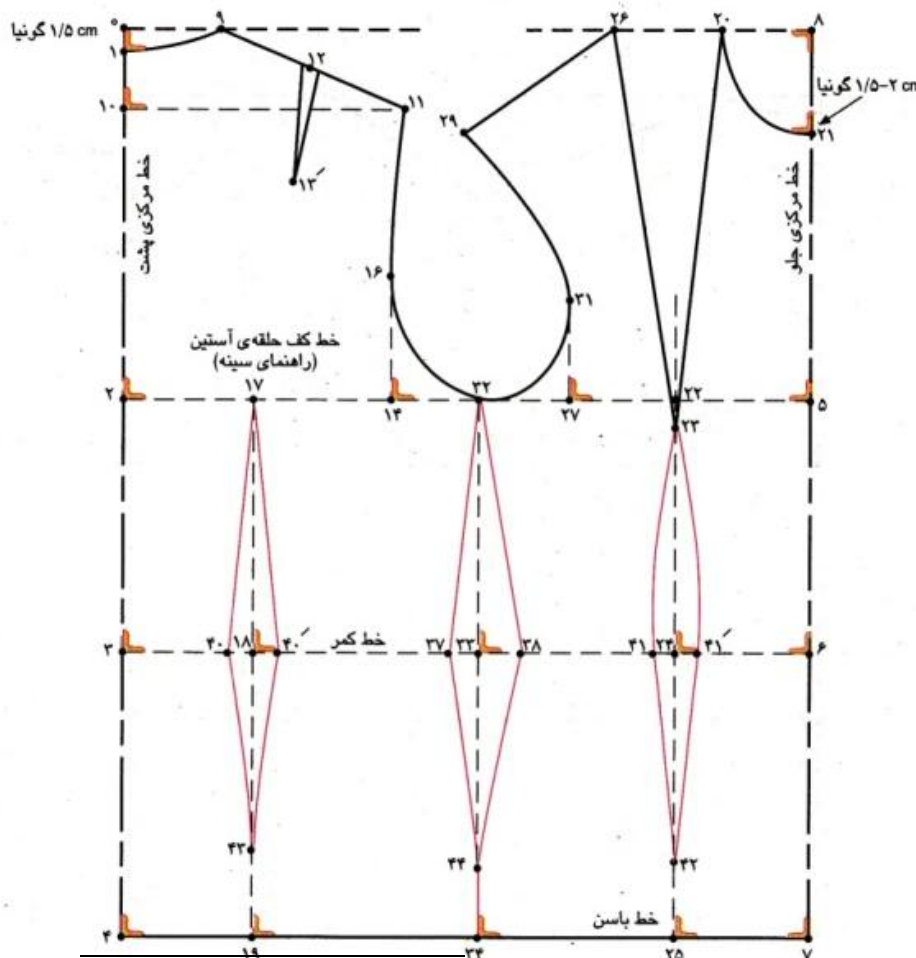

\*شهیرمفرح پیری ص ۲۶

## الگوی اساس آستین

### اندازه های مورد نیاز :

- دور حلقه ی آستین جلو و پشت الگوی بالاتنه ...سانتی متر
- طول آستین از سر شانه تا مچ...سانتی متر
- دور بازو... سانتی متر
- بوسیله متر به صورت ایستاده دور حلقه ی آستین الگوی بالاتنه را اندازه گیری کنید
- ۱→۲۷: « $\frac{1}{3}$  دور حلقه آستین الگوی بالاتنه برای سایز «۴۰-۳۴» منهای « $\frac{1}{5}$  سانتی متر» سایز «۴۸-۴۲» منهای « $\frac{1}{3}$  سانتی متر» رسم کرده؛ «نقطه ی ۱» به دست می آید
- **نقطه ۲:**  $\frac{1}{4}$  فاصله ی «۱-۲۷»، از این نقطه خط عمودی خارج می کنیم، تا نقطه ۴ را در خط داسی شکل حلقه آستین پشت قطع کند و آن را ادامه می دهیم تا نقطه موازنه حلقه آستین پشت مشخص شود.
- **نقطه ۵:**  $\frac{1}{4}$  فاصله ی ۲-۲۷
- **نقطه ی ۶:** محل موازنه ی زیر بغل.
- ۷→۵: از «نقطه ی ۵» به اندازه ی فاصله ی « $30 \rightarrow 5A$ » + «۱ سانتی متر» برای سایز ۴۰-۳۴، « $\frac{1}{25}$  سانتی متر» برای سایز ۴۸-۴۲ و « $\frac{1}{5}$  سانتی متر» برای سایز ۵۶-۵۰ محاسبه کنید، این اندازه را از «نقطه ی ۵» به طرف بالا روی خط «۳→۱» علامت زده؛ «نقطه ی ۷» به دست می آید.
- «**نقطه ی ۷**» محل موازنه ی کاپ حلقه ی آستین با خط سرشانه ی الگوی بالاتنه است.
- ۹→۷: اندازه ی فاصله ی « $11 \rightarrow 4$ » به اضافه ی «۱ سانتی متر» برای سایز ۴۰-۳۴، « $\frac{1}{25}$  سانتی متر» برای سایز ۴۸-۴۲، « $\frac{1}{5}$  سانتی متر» برای سایز ۵۶-۵۰ محاسبه کنید
- **نقطه ی ۹:** از «نقطه ی ۷» روی «خط ۴→۲» علامت زده؛ «نقطه ی ۹» به دست می آید.
- ۱۰→۵: فاصله ی « $5 \rightarrow A6$ » را منهای « $\frac{1}{3}$  سانتی متر» اندازه بگیرید؛ از «نقطه ی ۵» به سمت خط کف حلقه آستین، رسم کرده؛ «نقطه ی ۱۰» به دست می آید.

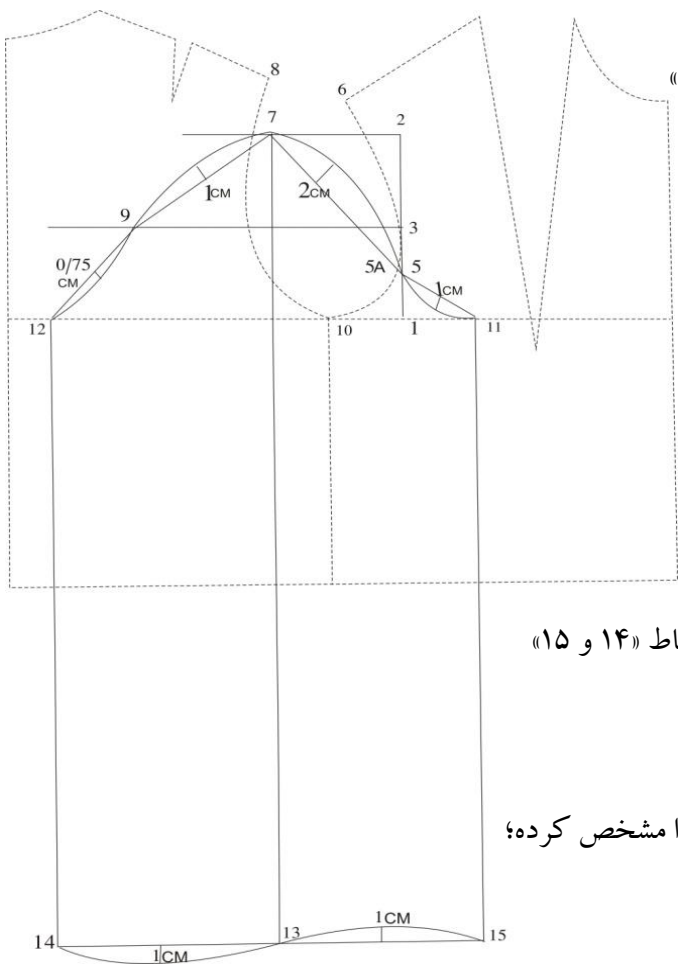

(شکل ۲۴-۴)

➤ ۹→۱۲: فاصله ی «۶→۴» منهای «۰/۳ سانتی متر»؛ از «نقطه ی ۹»

به سمت خط کف حلقه آستین رسم کرده «نقطه ی ۱۲» به

دست می آید.

➤ ۷→۱۳: بلندی قد آستین

➤ ۱۴→۱۵: از «نقطه ی ۱۳» با گونیا خطی به دو طرف این نقطه

رسم کنید از نقاط «۱۲ و ۱۰» خطی به پایین (موازی با خط

مرکزی آستین) رسم کرده تا با خط لبه ی آستین برخورد کند؛ نقاط «۱۴ و ۱۵»

به دست می آید

➤ روی خط لبه ی آستین ۱/۲ فاصله ی «۱۳→۱۵» و «۱۴→۱۳» را مشخص کرده؛

نقاط «۱۶ و ۱۷» به دست می آید.

➤ ۱۸→۱۹: در اندام استاندارد خطوط آرنج و کمر بالاتنه در یک مکان قرار دارد.

➤ **نقطه ی ۲۰:** ۱/۳ فاصله ی ۵→۷

➤ ۱/۲ فواصل «۷→۹»، «۹→۱۲» و «۵→۱۰» را محاسبه کرده؛ نقاط «۲۲، ۲۳ و ۲۱» به دست می آید.

➤ از «نقطه ی ۱۶» «۱ سانتی متر» داخل الگو شده و از «نقطه ی ۱۷» «۱ سانتی متر» از الگو بیرون بیاید.

➤ خطوط لبه ی جدید آستین را رسم کنید به گونه ای که از نقاط «۱ سانتی متر» رسم شده بگذرد. به ترتیب از نقاط «۲۱ و

۲۲» و «۲ و ۱ سانتی متر» بیرون بیاید. به ترتیب از نقاط «۲۰ و ۲۳» و «۱ و ۰/۷۵ سانتی متر» داخل شوید. هلال کاپ آستین

را مطابق شکل ترسیم کنید. نقطه ۵A: از «نقطه ی ۵» خطی تا حلقه ی آستین جلورسم کنید؛ «نقطه ی ۵A» به دست می آید.

➤ «نقطه ی ۵» نقطه ی موازنه وصل آستین به الگوی آستین و «نقطه ی ۵A» نقطه ی موازنه ی آستین الگوی بالاتنه جلو

است\*. (شکل ۲۴-۴)

## تاپ و دامن عروس

برای درست کردن این تاپ و دامن به دو الگوی جدانیاز داریم.

الف- الگوی آستری با پارچه ساتن ب- الگوی رویه لباس با پارچه حریر

### مرحله اول :

➤ درست کردن الگوی آستری با پارچه ساتن :

۱- الگوی اولیه بالاتنه متریک رولت کنید.

۲- پنس سرشانه را ۲ برابر کنید.

۳- مدل دکلته لباس را طراحی کنید (دقت کنید که بازی دکلته را به دلخواه می توان تغییر داد)

۴- پنس سرشانه بسته و وبه زیر بغل منتقل شود.

۵- از خط کمر (۷-۸cm) پایین آمده وبه (۳-۴cm) پایین تراز خط باسن کوچک (بین کمر وباسن بزرگ) مانند شکل رسم کنید.

تذکر: الگو را دو قسمت کرده کنترل کمر را انجام دهید و ساسون ها را ماهیچه ای کنید و پنس لقی وسط جلو دکلته را به میزان ۱-۵ / cm. رسم کنید. (بسته به نوع سینه) (شکل ۲۵-۴)

### پشت بالاتنه

۶- در قسمت بالای ساسون پشت ۱ سانتی متر لقی گرفته شود. الگورا از قسمت پنس بزرگ وسط پشت برش داده و به قسمت ۱ و ۲ تقسیم کنید دکلته پشت لباس و پایین آن را نیز مانند شکل آماده نمایید.

(شکل ۲۵-۴)

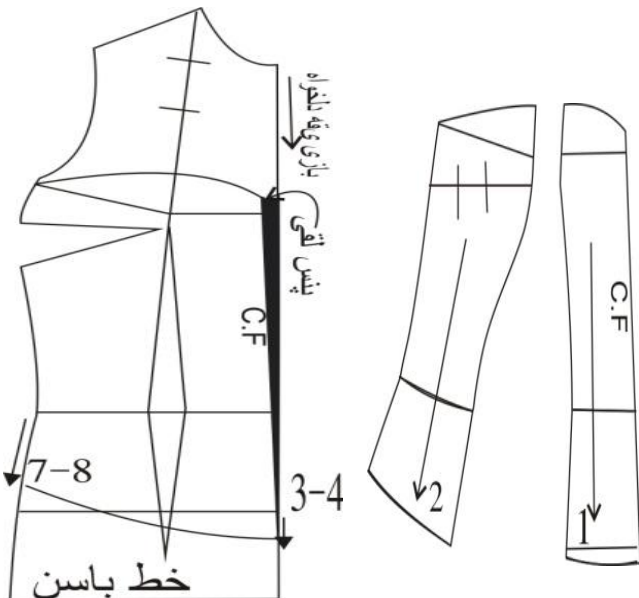



تذکر مهم: در این قسمت تکه های شماره ۱ و ۲ الگوی جلو و پشت را به هم دوخته و برای بهتر ایستادن حالت تاپ ازفرداخل درزهای برش خورده استفاده می کنیم.  
(شکل ۲۶-۴)

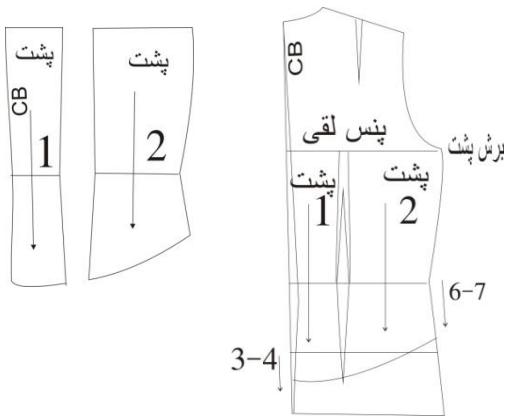

(شکل ۲۶-۴)

## مرحله دوم:

➤ الگوی رویه با پارچه حریر:

۱- الگوی بالاتنه جلو را کامل کنید (روی دولای بسته کاغذالگورسم کنید)

۲- پنس سرشانه و به پنس زیرسینه منتقل کنید.

تذکر مهم: دقت کنید که بعد از بستن پنس ها خط دکلته (بازی یقه) و خط پایین لباس و خط پهلو تغییر شکل می دهد که باید مجدداً آرایش شود.

۳- خطوط کمکی اوزمان را رسم کرده (مانند شکل) این خطوط را قیچی زده و به هر کدام آن ها (۳-۲ cm) اوزمان دهید دقت شود ساسون های زیر سینه بسته شود.

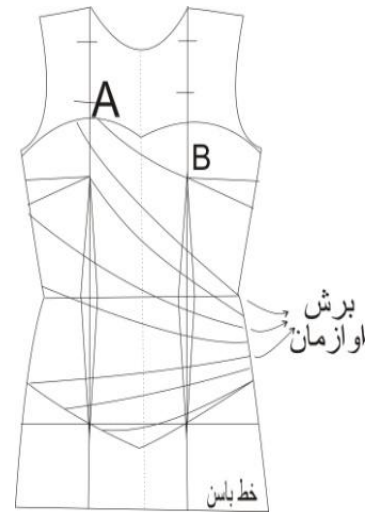

(شکل ۲۷-۴)

۴- دقت کنید که خط اوزمان داخل دکلته از نقطه A به سمت نقطه B قیچی می شود (این کار جهت ایجاد فضای لازم برای قرار دادن فنر به داخل سمت برش خورده آستر انجام می گیرد تا قالب سینه به راحتی روی تن قرار گیرد). (شکل ۲۷-۴)

۵- برای سمت پشت الگونیازاز پارچه حریر استفاده نمایید. با این تفاوت که قسمت پشت الگو اوزمان ندارد.

تذکر: به سمت قیچی زدن خطوط کمکی اوزمان دقت کنید.

تذکر مهم: دقت کنید اوزمان هایی که به سمت نوک سینه قیچی می شوند به طور طبیعی باز می شوند، بقیه اوزمان ها را به دلخواه (۲-۳ cm) و یا بیشتر تعیین کنید.

(شکل ۲۸-۴)

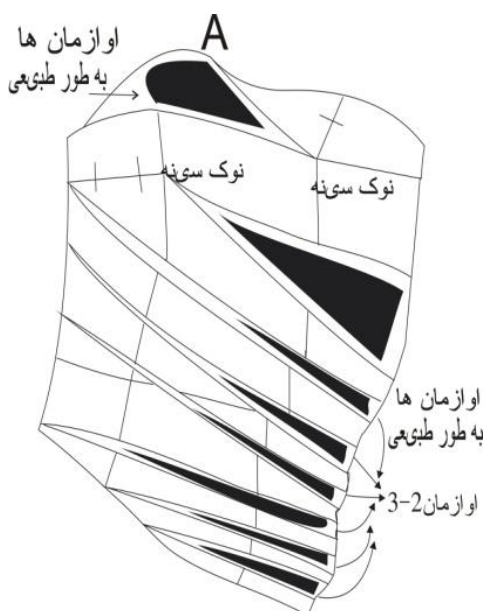

(شکل ۲۸-۴)

## مرحله سوم:

➤ الگوی دامن با پارچه ساتن

۱- الگوی اساس دامن را رولت کنید.

۲- از قسمت کمر به اندازه بلندی از کمر تا زانو پایین آمده خطی ترسیم کنید ( $A-A'$ ) و از این خط به اندازه ۷-۸ سانتی متر به بالا بروید خط ( $B-B'$ ) بر روی این خط به اندازه ۱-۲ سانتی متر داخل شوید، در پایین دامن نیز به اندازه ۵-۱۰ سانتی متر اضافه کنید حال خط جدید پهلورا رسم نمایید.

۳- به خط  $CB$  در قسمت وسط پشت دامن (۴۰-۵۰ cm) برای دنباله به قد دامن اضافه کنید. (شکل ۴-۲۹)

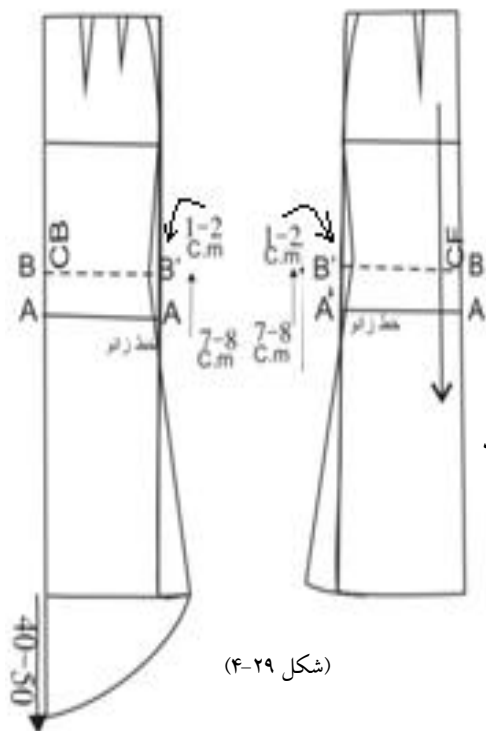

(شکل ۴-۲۹)

۴- خطوطی از انتهای ساسون ها به پایین دامن رسم کنید. در قسمت خط  $B$  پنسی ۲ سانتی متری ایجاد کرده و خطوط رسم شده را برش داده و با بستن ساسون ایجاد شده خطوط را در پایین دامن اوزمان طبیعی بدهید.

نکته مهم: مقدار فضایی که بر روی الگو بسته شده را در پایین دامن اضافه نمایید و دوباره پایین دامن را آرایش دهید. (شکل ۴-۳۰)

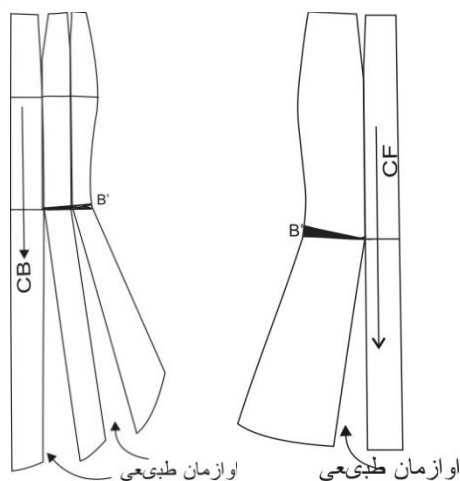

(شکل ۴-۳۰)

## مرحله چهارم:

➤ طریقه درست کردن دامن رویه لباس با پارچه حریر:

الف- جلوی الگو

۱- یک جلوی کامل دامن را رولت کامل کنید.

۲- خطوط کمکی اوزمان را در قسمت پهلو مانند شکل رسم کنید. (شکل ۴-۳۱)

۳- ساسون ها را بسته و به داخل خطوط کمکی اوزمان منتقل کنید.

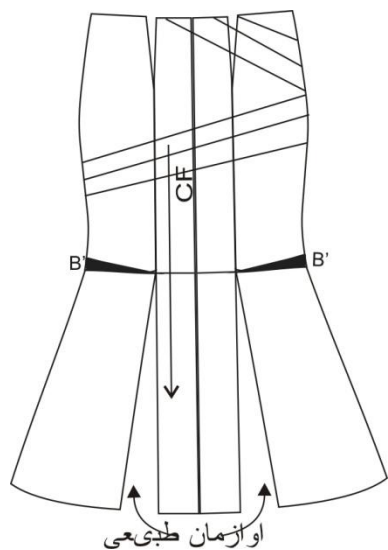

(شکل ۴-۳۱)

۴- برای خطوط کمکی که به ساسون ها برخورد نمی کنند به هر کدام از خطوط (۲-۵/۱ cm) اوزمان دهید. (شکل ۴-۳۲)

ب- پشت الگو:

۱- برای درست کردن رویه حریر پشت دامن از الگوی دامن ماهی (قسمت پشت الگو) استفاده کنید.

ج- درست کردن گوده دامن:

۱- بلندی قد گوده از نقطه C تا نقطه D را اندازه گرفته و مانند شکل به صورت نیمساز رسم کرده (تیزی گوشه ها را در آورید).  
گشادی گوده دلخواه می باشد\*. (شکل ۴-۳۳)



(شکل ۴-۳۲)

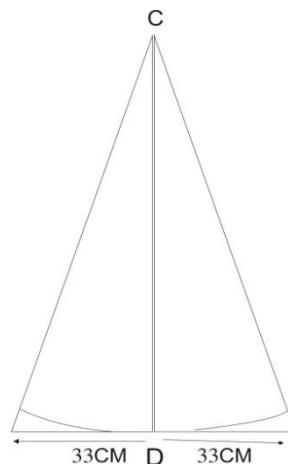

(شکل ۴-۳۳)

## طریقه دوخت تاپ :

۱- پارچه ساتن را فنردوزی نموده و آماده می کنیم.

۲- برای پارچه حریراوازمان ها را مطابق شکل از کمر به سمت بالا حالت داده و با اطو به یک سمت ثابت نگه می دارید.

۳- دقت کنید که اوازمان داخل یقه دکلته تاپ از نقطه A به نقطه B به صورت دو یا سه عدد پیلی کوچک به سمت نوک سینه طرف مقابل حالت داده می شوند.

۴- پارچه حریروساتن را روی هم قرار داده و از آستری (جنس بوئژه) برش زده و روی خوب آستر بوئژه را به روی خوب پارچه حریر و ساتن قرار داده با همدیگر دوخت زده و از سمت زیپ برمی گردانیم.

۵- برای دوخت زیپ از زیپ مخفی استفاده می کنیم.

## طریقه دوخت دامن :

۱- گوده را از محل تعیین شده به وسط پشت دامن وصل می کنیم.

۲- جلو و پشت دامن را به همدیگروصل می کنیم.

۳- برای دوخت پارچه ساتن و آستر بوئژه نیز همین کار را انجام می دهیم.

۴- سه لایه را از کمر برمی گردانیم و با دوخت زیپ و کمری ثابت نگه می داریم.

تذکر مهم: در واقع این مدل تاپ و دامن دو آستری دارد، یکی با پارچه ساتن و دیگری با پارچه آستری (بوئژه) و لباس سه لایه می باشد که به آستر دوم، آستر محافظ نیز می گویند که برای تمیزی بیشتر کارآماده می گردد.

مقدار پارچه موردنیاز:

پارچه حریر عرض ۱۲۰ cm الی ۱۵۰ cm، ۵/۵ الی ۵ متر

پارچه ساتن عرض ۱۵۰ cm، ۴ متر

پارچه آستری بوئژه ۱۵۰ cm، ۴ متر\*

## پیراهن عروس

در این لباس احتیاج به ۳ الگوی جداگانه برای بالاتنه داریم:

الف- الگوی آستری با پارچه ساتن

ب- الگوی رویه بالاتنه با پارچه حریر

ج- الگوی زیرین بالاتنه و دامن اصلی با پارچه تور

### مرحله اول

➤ آماده سازی الگوی آستری با پارچه ساتن (در قسمت بالاتنه)

۱- الگوی اولیه متریک را آماده نمایید.

۲- پنس سرشانه را دو برابر کرده و روی الگو ببندید و به زیر بغل منتقل نمایید.

۳- برش دکلته لباس را مانند مدل رسم کنید.

۴- خط برش را روی الگو مشخص کرده پنس لقی ۰/۵-۰/۷۵ سانتی متر در جلو یقه گرفته شود.

۵- از خط وسط جلو ۲-۲/۵ سانتی متر داخل شده نقطه A به دست

می آید به نقطه B واقع در خط برش به صورت اریب وصل کنید (تکه ای که از تور برش میخورد و در وسط برش جلو دوخته میشود) خط آن را کنترل کرده و الگو را از این خط قیچی کنید. (شکل ۳۴-۴)

۶- برش از سرشانه را رسم کنید و الگو را به قسمت (۲) تقسیم کنید پنس زیربغل را بسته نوک سینه قیچی زده و روی الگو ببندید.

**تذکره:** الگو برش خورده و به دو قسمت ۲ و ۱

تقسیم شده است. (شکل ۳۵-۴)

(شکل ۳۵-۴)

(شکل ۳۴-۴)

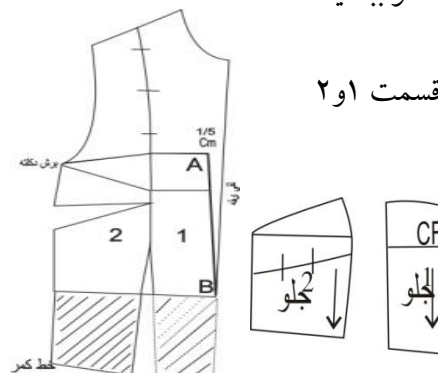
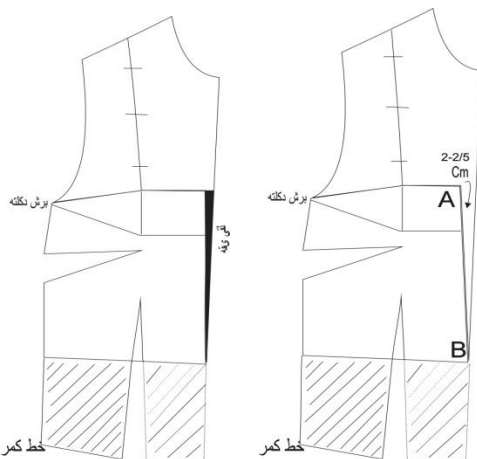
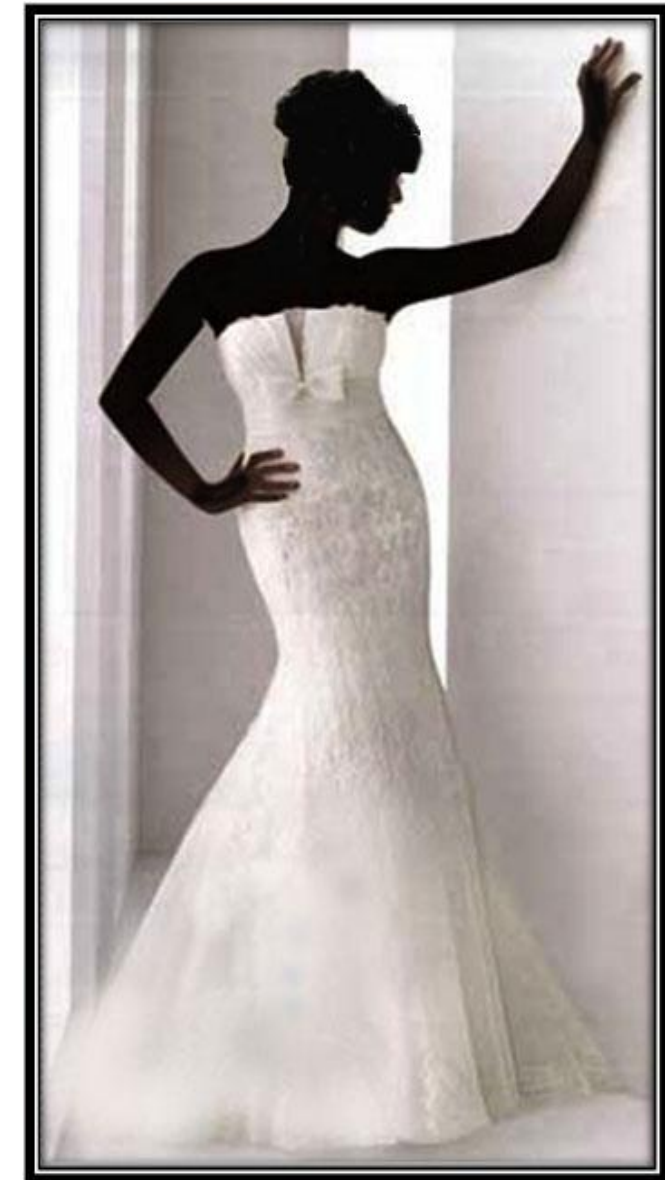

## طریقه آماده سازی الگوی قسمت پشت

۱- مانند جلو برش دکلته و بلندی خط برش را مشخص کنید.

۲- کنترل خط برش را انجام داده و ساسونها را ماهیچه‌ای (سایز قسمت برش خورده) کنید.

۳- پنس لقی پشت برش را به میزان ۰/۷ رسم کرده و در موقع قیچی زدن در آورید (شکل ۴-۳۶).

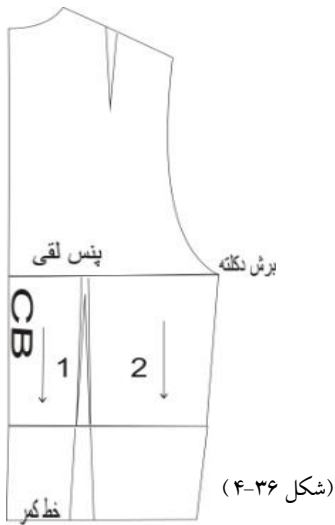

### مرحله دوم

#### ➤ الگوی رویه بالاتنه با پارچه حریر

۱- پنس‌های اصلی الگو را بسته و خطوط کمکی اوزمان را مانند شکل رسم می‌کنیم.

۲- خطوط کمکی اوزمان را قیچی زده و پنس‌ها را به داخل خطوط کمکی اوزمان منتقل می‌کنیم.

۳- مقدار اوزمانها (۲-۳ سانتی‌متر) می‌باشد (شکل ۴-۳۷).

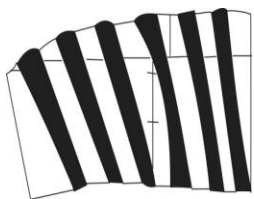

(شکل ۴-۳۷)

### مرحله سوم

#### ➤ الگوی زیرین بالاتنه با پارچه تور

۱- این قسمت در موقع دوخت در قسمت زیر لباس قرار گرفته و تکه مثلثی جلو را پُر می‌کند. (شکل ۴-۳۸)

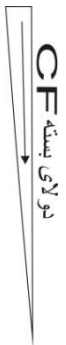

(شکل ۴-۳۸)

### مرحله چهارم

۱- قسمت برش تا خط کمر را از روی الگوی اصلی جدا می‌کنیم (در قسمت جلو و پشت).

۲- ساسونها را در این قسمت الگو می‌بندیم. (شکل ۴-۳۹)

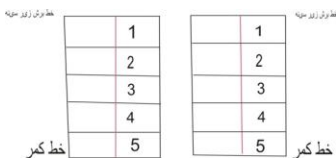

(شکل ۴-۳۹)

۳- قسمت جلو و پشت را به ۵ قسمت تقسیم کرده، خطوط فوق را قیچی می‌زنیم و مابین

قطعات جدا شده از دو طرف (۲-۳ سانتی‌متر) اوزمان می‌دهیم.

تذکره: دقت کنید که هر تکه را تا زده، اوزمان داده و قسمت بعدی را می‌چسبانیم. (شکل

(۴-۴۰)

(شکل ۴-۴۰)

#### برش زیر سینه

#### زیر سینه

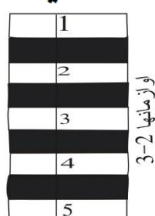
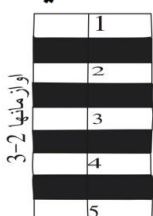

خط کمر

خط کمر

۴- پیل‌ها را حالت داده، رو به سمت بالا می‌خوابانیم و با زانفیکس و یا کوک بست ثابت نگه می‌داریم.  
مرحله پنجم:

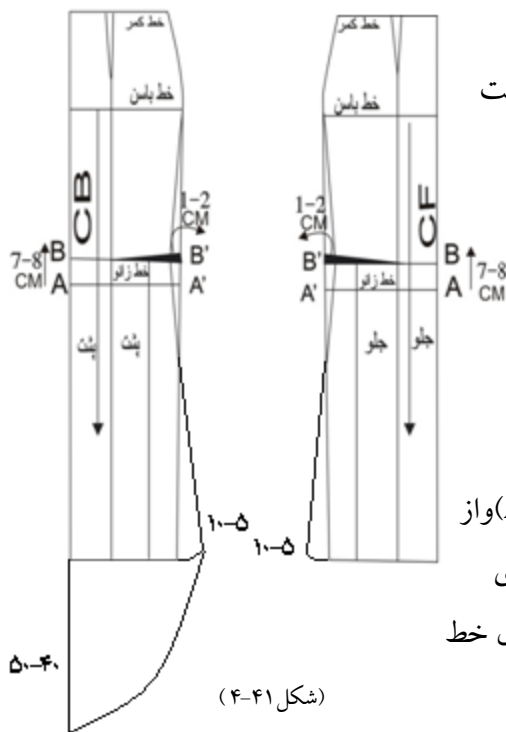

(شکل ۴-۴۱)

➤ طریقه آماده نمودن دامن مدل ماهی

۱- الگوی اساس دامن را رولت کنید.

۲- از قسمت کمر به اندازه بلندی از کمر تا زانو پایین آمده خطی ترسیم کنید (A-A') و از این خط به اندازه ۷-۸ سانتی متر به بالا بروید خط (B-B')، بر روی این خط به اندازه ۱-۲ سانتی متر داخل شوید، در پایین دامن نیز به اندازه ۵-۱۰ سانتی متر اضافه کنید حال خط جدید پهلورا رسم نمایید.

۳- به خط CB در قسمت وسط پشت دامن (۴۰-۵۰ cm) برای دنباله به قد دامن اضافه کنید. (شکل ۴-۴۱)

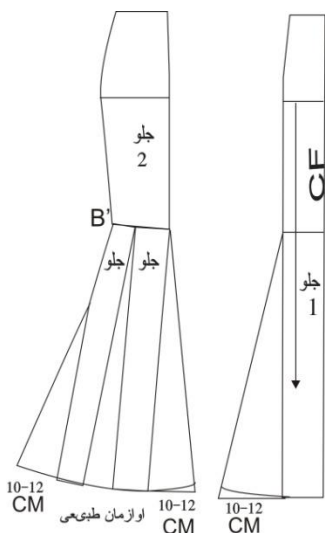

(شکل ۴-۴۲)

۴- خطوطی از انتهای ساسون‌ها به پایین دامن رسم کنید. در قسمت خط B پرسی ۲ سانتی متری ایجاد کرده و خطوط رسم شده را برش داده و با بستن ساسون ایجاد شده خطوط را در پایین دامن اوزان طبیعی بدهید.

۴- از انتهای ساسون بزرگ جلو، خطی مستقیم تا پای دامن رسم می‌کنیم.

۳- در این حالت الگو به قسمت ۱ و ۲ تقسیم شده و حالت پرنسی به خود می‌گیرد. (شکل ۴-۴۲)

۴- قسمت پایین دامن را مدل ماهی کرده و به آن یک اوزان طبیعی می‌دهیم.

۵- الگو را از خط برش جدا کرده و مابین هر تکه الگو (۱۰-۱۲ سانتی متر) اوزان تا خط فرضی زانو می‌دهیم.

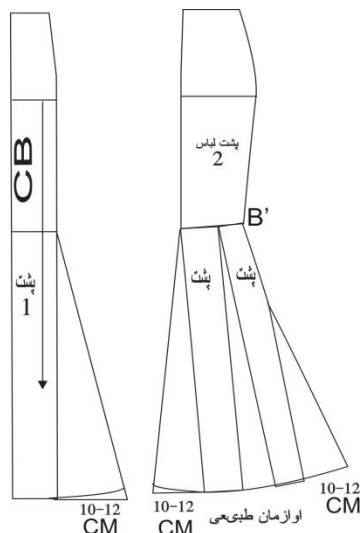

(شکل ۴-۴۳)

۶- در قسمت پشت نیز عیناً همین کار را انجام داده و دامن مدل ماهی اوزان دار و برش خورده را رسم می‌کنیم.

**تذکر مهم:** الگوی پشت دامن را مانند جلو آماده نمایید. با این تفاوت که خط CB روی تایی باز پارچه قرار می‌گیرد. (شکل ۴-۴۳)

## طریقه دوخت



(شکل ۴-۴۴)

۱- در قسمت بالاتنه دکلته از کاپ سینه استفاده می‌کنیم. (مانند شکل ۴-۴۴).

۲- اوزانهای بالاتنه را به صورت پیلی‌های ریز حالت می‌دهیم و برای ثابت نگه داشتن آنها از کوک بست استفاده می‌کنیم

۳- آستری و رویه را روی همدیگر قرار داده، به سمت داخل برمی‌گردانیم.

۴- برای قسمت زیر بالاتنه اصلی از پارچه تور که آن را از الگوی اصلی برش داده‌ایم استفاده می‌کنیم، پارچه تور را زیر لباس قرار داده و لبه‌های آن کمی از بالاتنه اصلی بالا قرار می‌گیرند (در جلو و پشت) و پارچه تور را با کوک از قسمت داخل به پارچه اصلی ثابت کرده و در خط برش با پارچه حریر و آستری دوخت می‌زنیم.

۵- پیلی‌های قسمت برش را حالت داده و در محل خود ثابت می‌کنیم.

۶- آستری و رویه دامن مدل ماهی را آماده کرده و در خط کمر به بالاتنه وصل می‌کنیم.

۷- برای قسمت پایین آستری می‌توانید از ژیبون با یک ردیف چین کم برای بهتر ایستادن حالت دامن استفاده کنید.

۸- با یک پایون وسط بالاتنه لباس برش را تزئین کنید. برای دوخت زیپ در قسمت وسط پشت از زیپ مخفی استفاده کنید.\*

## پیراهن عروس

### مرحله اول: درست کردن الگوی اولیه جلوی بالاتنه

۱- از الگوی اولیه بالاتنه متریک استفاده کنید.

۲- پنس سرشانه را  $1/5$  برابر کرده و روی الگو ببندید

۳- بازی دکلته لباس را مانند مدل مشخص کنید و یک پنس لقی



۰/۷ سانتی متر در جلوی یقه بگیرید.

۴- یقه را از کنار سرشانه ۰/۵ سانتی متر گشاد کنید نقطه A به دست می آید.

۵- از کنار گردن در قسمت جلو خطی به اندازه  $\frac{1}{4}$  دور گردن پشت بالا رفته و ۳ سانتی متر به سمت راست علامت بزیند از آن نقطه خطی گونیا کرده به طول ۳-۴ سانتی متر و یقه در قسمت پشت طراحی شود.

۶- از زیر حلقه آستین نقطه C نیز (۳-۴) سانتی متر پایین بیایید و برش هالتر جلو را مانند شکل رسم کنید

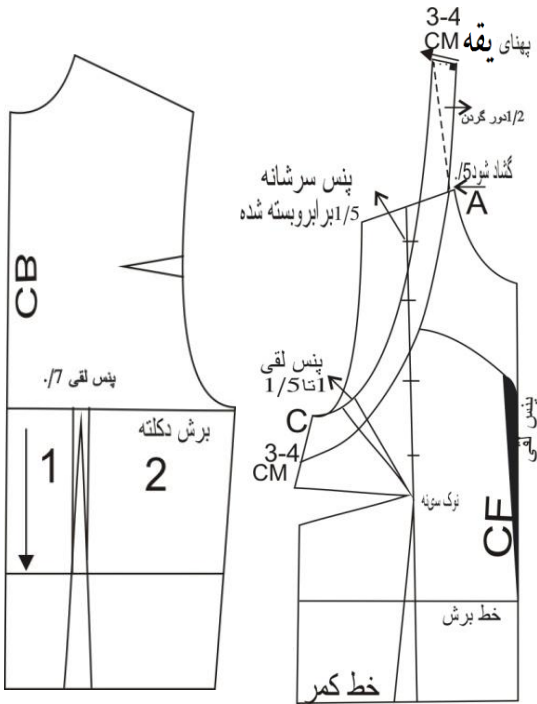

(شکل ۴-۴۵)

۷ خط برش را مشخص کنید.

۸- در گود ترین قسمت هالتر جلوی بالاتنه پنس لقی به میزان ۱ سانتی متر رسم کرده و آن را روی الگو ببندید.

### مرحله دوم: درست کردن الگوی پشت بالاتنه:

۱- برش دکلمه پشت را نیز مشخص کنید .

۲- پنس لقی پشت لباس را به میزان ۰/۷ سانتی متر رسم کرده و الگو را به قسمت ۱ و ۲ تقسیم کنید. (شکل ۴-۴۵)

### مرحله سوم: طریقه آماده سازی برش جلو:

۱- از پارچه حریر با استفاده از تکنیک گریت پارچه را به صورت چروک آماده می نمایم.

۲- به دو صورت می توان بالاتنه را آماده نمود:

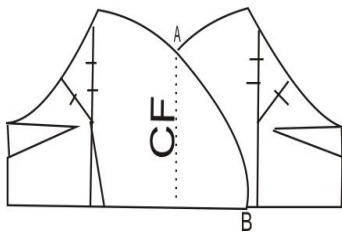

(شکل ۴-۴۶)

الف) الگوی جلوی بالاتنه را روی کاغذ پوستی رولت کرده و به پنس زیر سینه منتقل می کنیم و الگو را روی پارچه چروک شده آماده قرار دهید در موقع جمع کردن چروکها پنس زیر سینه را به صورت قالب سینه در میآوریم که بتوان داخل آن از کاپ سینه استفاده نمود. (شکل ۴-۴۶)

ب) با استفاده از روش مولاژ (الگو ساز حجمی) پارچه را روی تن مانکن قرار داده و برش میزنیم که این حالت برش بهتر است.

## مرحله چهارم:

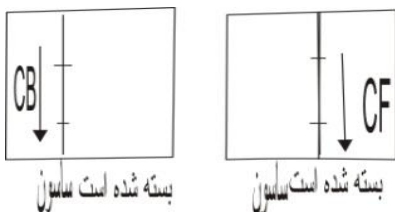

(شکل ۴-۴۷)

۱- الگو را از خط کمر قیچی زده جدا می کنیم.

۲- پنس قسمت جلو و پنس قسمت پشت را مانند شکل روی الگو می بندیم.

۳- خط CF را روی تای بسته پارچه و خط CB روی تای باز پارچه در آورده می شود. (شکل ۴-۴۷)

## مرحله پنجم:

### آماده سازی دامن لباس:

۱- پنس بزرگ جلو را بسته و خطی مستقیم تا پای الگو رسم کرده و به این خط اوزمان طبیعی داده و یا به میزان ۲۰-۱۵ سانتی متر گشاد می کنیم.

۲- الگوی پشت دامن را نیز به همین طریق اوزمان داده و به قد اصلی پشت در خط CB (۵۰-۷۰ سانتی متر) برای دنباله اضافه می کنیم. (شکل ۴-۴۸)

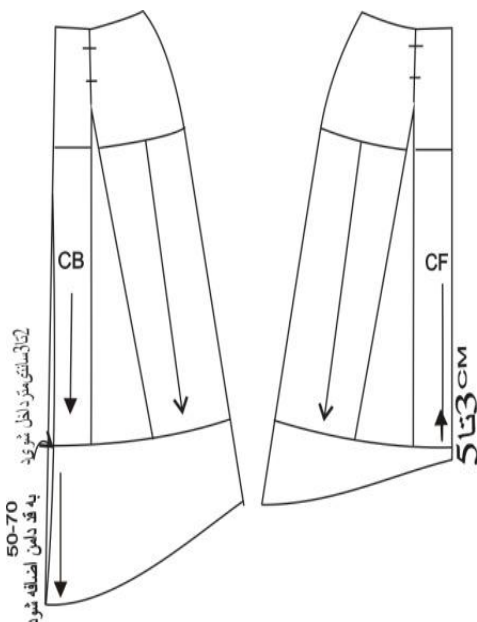

(شکل ۴-۴۸)

## مرحله ششم:

### آماده سازی الگوی آستری:

۱- الگوی آستری در قسمت جلو برش از کارور دارد به قسمت ۱ و ۲ تقسیم می شود.

۲- الگوی آستری پشت نیز برش دارد و به دو قسمت تقسیم می شود.

۳- قسمت‌های جدا شده آستری بهم دوخته می شوند و در جلواز کاپ سینه و در قسمت پشت از فنر استفاده می کنیم. (شکل ۴-۴۹)

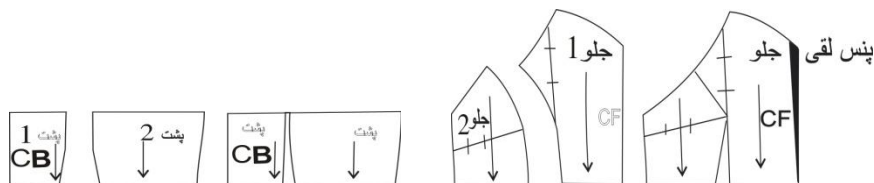

(شکل ۴-۴۹)

## طریقه دوخت آستری:

۱- قطعات پشت را در آستری بالاتنه بهم دیگر دوخت بزنید، در قسمت جلو از کاپ سینه و در قسمت پشت از فنر استفاده کنید.

۲- تکه های آماده شده را به تکه پایینی وصل کنید.

۳- آستری دامن را به دو تکه فوق وصل کنید. دقت کنید که در این مدل آستری نیز دنباله دارد.

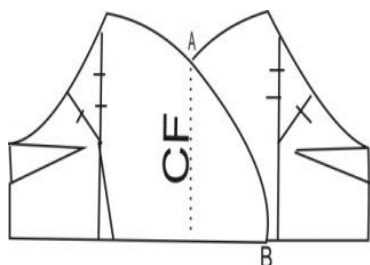

(شکل ۴-۵۰)

## طریقه دوخت رویه لباس:

۱- قسمت جلوی سینه را مانند شکل روی هم آورده و آماده می کنیم. (شکل ۴-۵۰)

۲- برش را به بالاتنه وصل نمایید.

۳- دامن را وصل کنید.

۴- آستری را از قسمت یقه بالاتنه اصلی وصل کرده و جا می اندازیم و به سمت داخل برمی گردانیم.

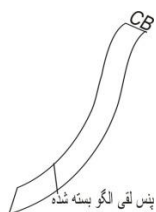

(شکل ۴-۵۱)

۵- هالتر یقه را آماده کرده از قسمت یقه و حلقه دوخت زده و قسمت برش را آزاد بگذارید و از قسمت برش به بالاتنه و آستری به صورت یک لا دوخت زده و طرف دیگر آنرا پس دوزی کنید. (شکل ۴-۵۱)

۶- در قسمت زیر دامن از یک ژپون ساده استفاده کنید\*.

۷- قد تو دامن ۵ الی ۷ سانتی متر بلند تر از آستری دامن می باشد.

۸- از سنگدوزی برای تزئین لباس استفاده کنید.

۹- برش هالتری را نیز می توانید از پارچه چروک که قبلاً آماده کرده بودید برش بزنید.

## مقدار پارچه مورد نیاز\*:

پارچه آستری از جنس ساتن لطیف: عرض ۱۴۰ الی ۱۵۰ سانتی متر - ۴/۵ متر

پارچه اصلی از جنس حریر: عرض ۱۴۰ الی ۱۵۰ سانتی متر - ۵ الی ۵/۵ متر



## لباس عروس

### مرحله اول: آماده سازی الگوی جلوی بالاتنه:

۱- از الگوی بالاتنه متریک، استفاده کنید.

۲- پنس سرشانه را ۲ برابر کرده و روی الگو ببندید.

۳- پنس سرشانه را ببندید و به زیر حلقه و در خط کمر منتقل کنید

۴- برش دکلته یا بازی یقه لباس را مانند شکل رسم کنید و پنس لقی را بگیرید. (شکل ۵۲-۴)

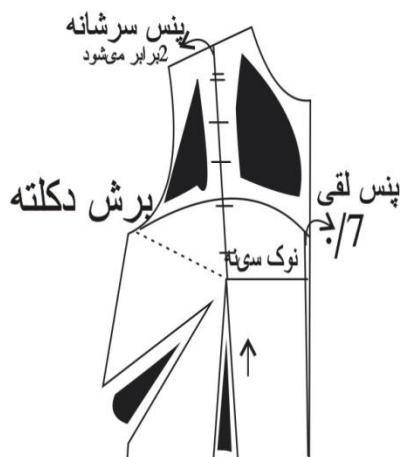

(شکل ۵۲-۴)

۵- الگوی جلوی بالاتنه را به الگو کامل تبدیل کنید.

۶- به دو طرف لبه پایین دامن ۱۰-۱۵ سانتی متر اضافه شود.

۷- در قسمت جلوی لباس نیاز به دو برش دارید، مانند شکل خطوط برش را ترسیم کرده و بالاتنه را از نقطه A تا B یک برش و از نقطه C تا D برش دیگر را ترسیم کنید.

۸- کاغذ پوستی روی الگو قرار داده و قسمت ABCD را جداگانه رولت کنید.

۹- قطعات الگو را شماره گذاری کنید

قطعات جلوی الگو شماره های ۱ و ۲ و ۳ را از همدیگر جدا نموده و خطوط کمکی اوزمان را قیچی بزنید (شکل ۴-۵۳)

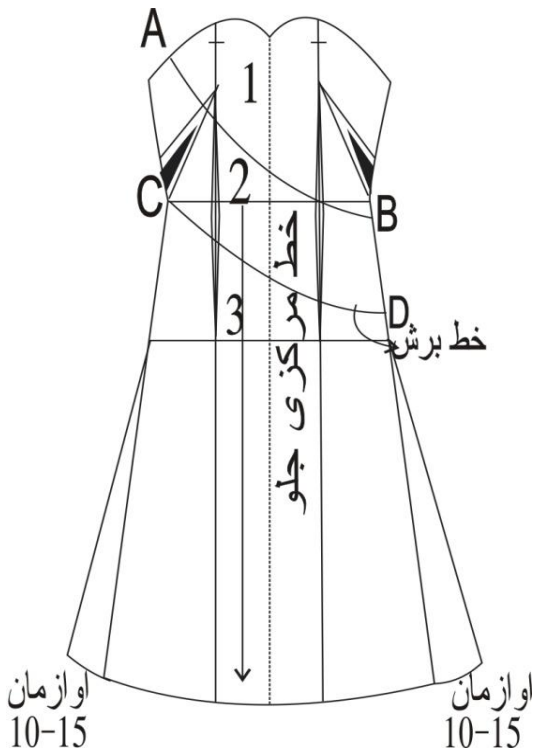

(شکل ۴-۵۳)

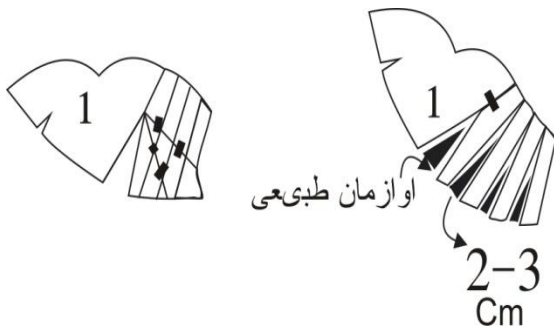

(شکل ۴-۵۴)

۱۰- خطوط کمکی اوزمان را رسم کنید.

۱۱- خطوط کمکی اوزمان را قیچی زده پنس زیر حلقه و پنس زیر سینه به داخل خطوط کمکی اوزمان انتقال دهید و بقیه خطوط را ۲ تا ۳ سانتی متر اوزمان دهید. (شکل ۴-۵۴)

۱۲- خطوط کمکی برش شماره ۲ را رسم کنید، خطوط را تا ساسون زیر سینه

ختم کنید.

در این مرحله ساسون را بسته و خطوط اوزمان را مانند شکل به طور طبیعی باز کنید. (شکل ۴-۵۵)

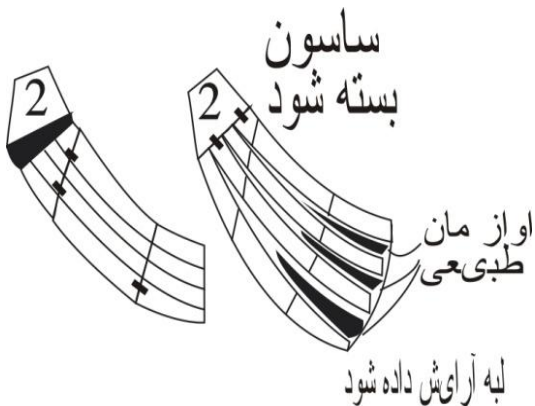

(شکل ۴-۵۵)

بستن ساسون انتقال آن  
به پایین دامن

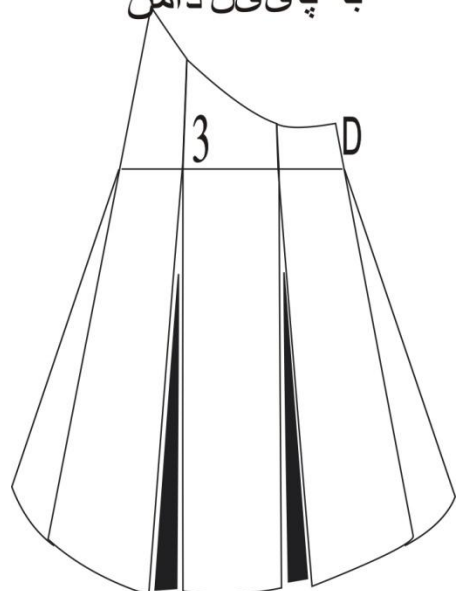

در قسمت خط زانو ۱ تا ۲ سانتی متر دامن تنگ شود این کار را در قسمت پشت دامن نیز انجام دهید.

چون در زیر دامن لباس از ژپیون استفاده می کنیم به قد اصلی دامن نیز (۵-۱۰ سانتی متر) اضافه نمایید.

از انتهای ساسون بالاتنه به پایین دامن برش دهید و با بستن ساسون در پایین دامن اواز مانی طبیعی ایجاد کنید.

پس از این مرحله بین هر برش ۲ تا ۳ سانتیمتر اوازمان دهید در انتها لبه دامن را آرایش دهید. (شکل ۴-۵۶)

خطوط برش

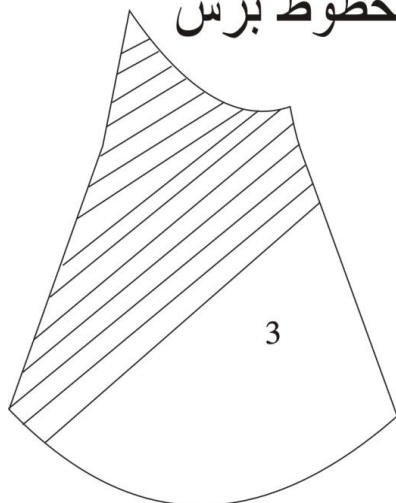

لبه دامن  
آرایش داده شود

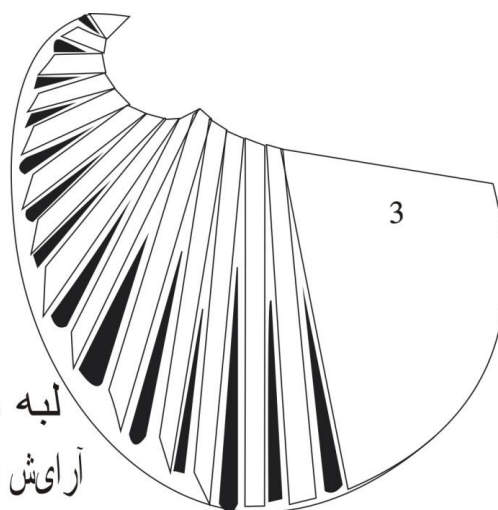

اوازمان ۲-۳

(شکل ۴-۵۶)

مرحله دوم: آماده سازی الگوی پشت بالاتنه:

۱- بازی یقه لباس را مانند شکل رسم کنید .

۲- برش پرنسی را تا پایین الگو امتداد دهید.

۳- قطعات الگو را شماره گذاری کرده و جدا کنید.

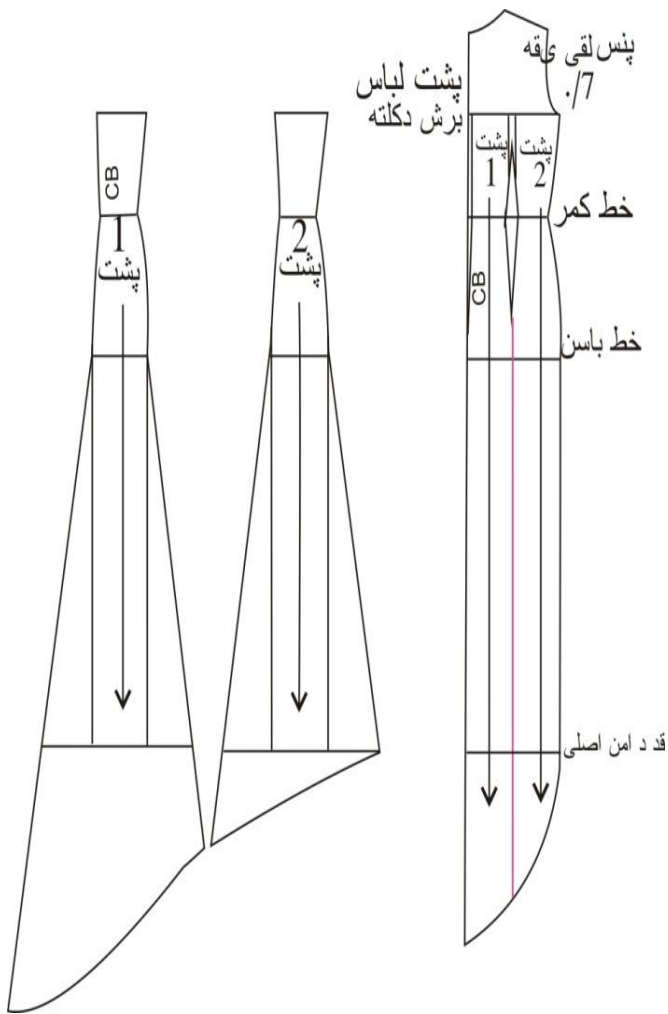

(شکل ۴-۵۷)

۴- به خط CB (خط مرکزی وسط پشت) به قد اصلی لباس (۷۰-۱۰۰ سانتی متر) اضافه کرده و اوزمان هابه هر طرف ۱۰ تا ۱۵ سانتی متر را مانند شکل رسم کنید. (شکل ۴-۵۳)

**تذکره ۱:** دامن را نیز مانند قطعات ۱ و ۲ می توانید با اوزمان آماده کنید و یا با استفاده از روش مولاز روی تن مانکن آماده نمایید، اوزمانهای دامن تا روی خط زانو حالت می گیرند.

**تذکره ۲:** دقت کنید که تکه شماره ۲ الگو را یکبار به صورت ساده و بدون اوزمان در آورید سپس با استفاده از پارچه حریر این قسمت را اوزمان داده و روی قسمت اصلی سوار کنید. (شکل ۴-۵۷)

### مرحله سوم: طریقه آماده سازی آستین جلو و پشت بالاتنه :

۱- از الگوی بالاتنه جلو و پشت رولت کنید.

۲- الگوی آستین را از وسط به دو قسمت تقسیم کنید.

۳- قسمت جلوی آستین را مانند شکل از نقطه موازنه به بالاتنه جلو وصل کنید.

۴- قسمت پشت آستین را مانند شکل از نقطه موازنه به بالاتنه پشت وصل کنید.

۵- از نقطه A واقع در سرشانه (۳-۴ سانتی متر) به سمت راست و (۳-۴ سانتی متر) به سمت چپ (مانند شکل) رسم کنید.

۶- روی قسمت دکلته لباس از نقطه B واقع در زیر بغل ۳ سانتی متر داخل شوید.

۷- از نقطه به دست آمده (۲-۳ سانتی متر) برای پهنای آستین داخل شوید و نقاط به دست آمده را مانند شکل بهم وصل کنید.

۸- کاغذ پوستی قرار داده و شکل آستین جلو و پشت را جداگانه رولت کنید.

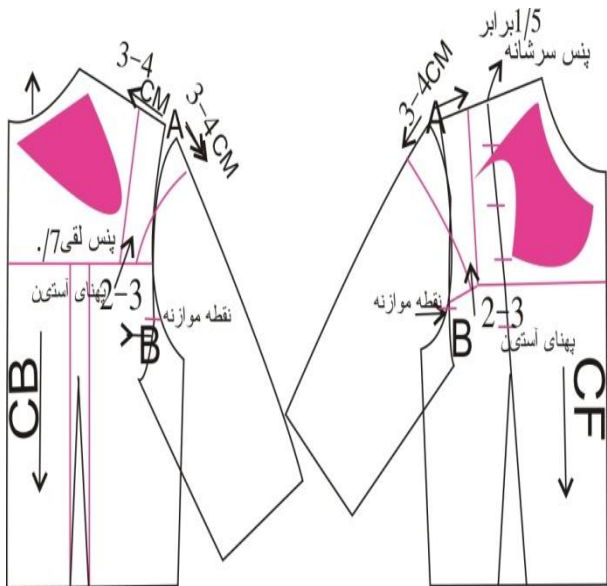

(شکل ۴-۵۸)

۹- برای اینکه آستین کاملاً روی سرشانه بخوابد به قسمت سرشانه درز دهید.

۱۰- در صورتی که می خواهید سرشانه درز نداشته باشد تکه های جدا شده الگو را از سرشانه به همدیگر چسبانیده و قسمتهای اضافی گوشه های آن را روی الگو ببندید .

۱۱- برای هلالی شدن لبه آستین می توانید (۲-۳ سانتیمتر) دیگر به بلندی آستین اضافه نموده و آن را هلالی آرایش کنید.

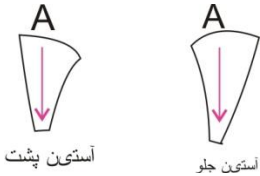

### طریقه آماده سازی الگوی آستین جلو و پشت بالاتنه:

تکه های جدا شده سرشانه جلو و پشت الگو (آستین لباس) می باشد. (شکل ۴-۵۸)

(شکل ۴-۵۸)

### طریقه دوخت:

۱- برای دوخت آستری این لباس احتیاج به یک پیراهن برش پرنسسی از سرشانه داریم که بهتر است از جنس ساتن باشد، این پیراهن را از خط برش جدا کنید تا بتوانید در داخل آن از کاپ سینه استفاده کنید، دقت کنید که آستری این لباس دنباله دارد.

۲- قطعات جدا شده برش آستری را به همدیگر دوخت بزنید و دامن را به آن وصل کنید.

۳- برای دوخت قسمت های اوزمان دار لباس از پارچه حریر استفاده کنید، پیلی های قسمت جلو بالاتنه را مانند مدل حالت داده و

پیلی های دامن را نیز حالت دهید. در قسمت ۲ جلو از پارچه حریر اوزمان داده شده روی قسمت اصلی قرار دهید و با کوک بست

ثابت کنید که حالت برجسته داشته باشد. به آنها حالت داده، اتو زده و با کوک بست و یا زانفیکی ثابت می کنیم.

۴- آستین لباس را مابین آستری و پارچه تور قرار داده و به سمت داخل برگردانید.

۵- در قسمت پشت برش پرنسسی را دوخت زده و پیراهن را از یقه به سمت داخل برگردانیده و برای دوخت زیپ از زیپ مخفی استفاده کنید.

۶- از تکه های پارچه گیپور، گلها را جدا نموده و به صورت اپلیکه دوزی قسمت روی سینه لباس را تزئین کنید .

۷- از یک ژیبون ساده برای زیبایی و جلوه دادن به لباس در زیر پیراهن استفاده کنید.

در این مدل آستر کشی ها برای پیدا نبودن درز دوخت ها از زیر پارچه تور می توانید از زیرساز نیز استفاده کنید که در این صورت لباس سه لایه می شود.



## مقدار پارچه مورد نیاز:

پارچه آستری: از جنس ساتن مات با عرض ۱۵۰ سانتی متر - ۴/۵ متر.

پارچه اصلی: از جنس حریر با عرض ۱۲۰-۱۵۰ سانتی متر. ۶ الی ۶/۵ سانتی متر.

پارچه گیپور: ۵۰ الی ۶۰ سانتی متر با عرض ۱۱۰ یا ۱۲۰ سانتی متر\*

## دوخت کت لباس عروس

اغلب مدل لباس عروس دارای طرح های دکلته هستند و با دوخت یک کت کوتاه شیک برای لباس عروس می توانید ان را جذاب و پوشیده کنید. (شکل ۴-۵۷)

## مقدار پارچه مورد نیاز برای کت لباس عروس

۷۰ سانتی متر ساتن با عرض ۱۵۰ سانتی متر

آستری ۶۰ سانت پارچه با عرض ۱۵۰ سانت (شکل ۴-۵۹)

۱- از الگوی اولیه بالاتنه متریک رولت کنید

۲- پنس سرشانه را بسته و به پنس بزرگ زیر سینه منتقل کنید.

(شکل ۴-۵۹)



**تذکره:** در صورتی که کت برش از کارور داشته باشد می توانید پنس ها را به داخل برش عصایی انتقال دهید.

۳- از کنار گردن در بالاتنه جلو: نقطه (A ← ۱ سانتیمتر) داخل شوید.

۴- از نقطه A' هلالی پشت گردن را مانند شکل بالا رفته و با زاویه قائمه ۳ سانتیمتر خارج شوید. از نقطه A' در امتداد سرشانه نیز ۲/۵ سانتیمتر خارج شوید.

۵- از زیر بغل (۷-۸ سانتیمتر) پایین آمده و هلالی یقه و برش گرد جلوی کت را رسم کنید. (شکل ۴-۶۰)

**الگوی بالاتنه پشت:** وسط پشت را روی دولای باز قرار داده و از زیر بغل (۷-۸ سانتیمتر) پایین آمده و برش پشت کت را رسم کنید.

از کنار گردن در بالاتنه پشت: نقطه (B ← ۱ سانتیمتر) داخل شده و از نقطه (C ← ۰/۵ سانتیمتر) پایین بیایید، هلالی پشت گردن جدید را با متر ایستاده اندازه بزنید

**تذکره ۱:** از خط پهلوی جلو و پشت گشادی را به میزان ۱/۵ سانتیمتر داخل شده و تنگ کنید. (شکل ۴-۶۱)

**تذکره ۲:** در قسمت جلوی بالاتنه: سه عدد پنس لقی ۰/۵ تا ۰/۷ سانتیمتر رسم کرده آنها را روی الگو ببندید و سپس هلالی جلوی کت لباس عروس (چون تغییر می کند) را مجدداً آرایش کنید.\*

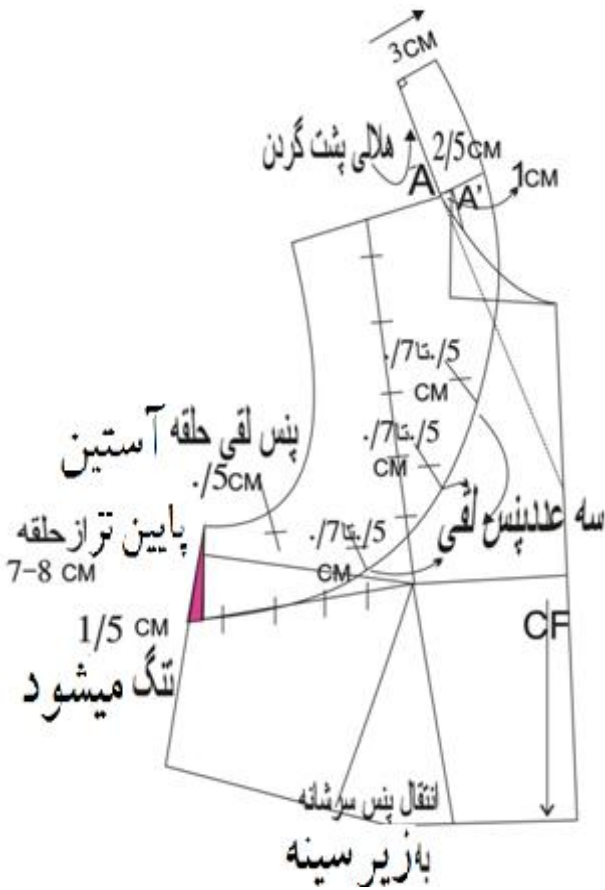

(شکل ۴-۶۰).

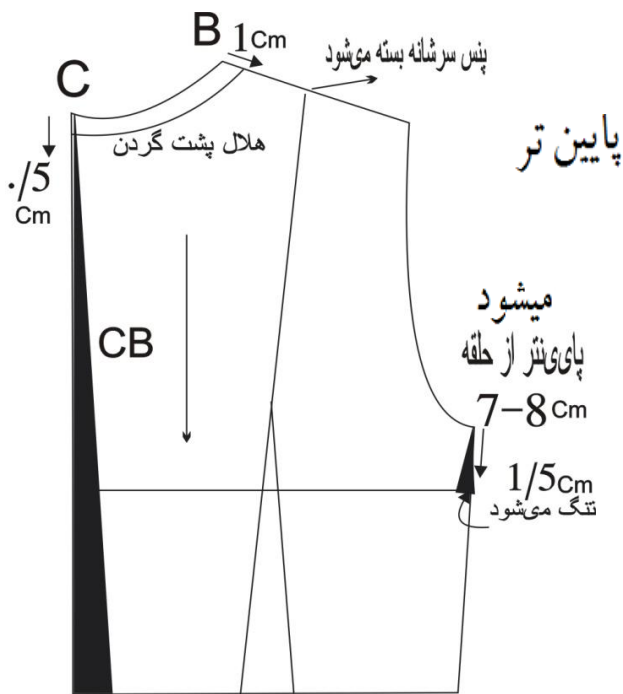

(شکل ۴-۶۱)

## الگوی آستین

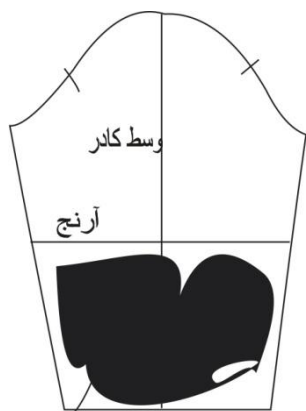

(شکل ۴-۶۲)

۱- از الگوی آستین ساده بدون چین رولت کنید و قد آستین را تا آرنج کوتاه کنید. (شکل ۴-۶۲)

۲- برای چین سر آستین: دو ردیف چین به بلندی (۸-۱۰ سانتیمتر برای ردیف اول) و بلندی (۱۲-۱۴ سانتیمتر، ردیف دوم) در آورید. چون چین ها به صورت چین سوزنی در آورده شده اند گشادی آنها را (۲ الی ۳) برابر دور آرنج آستین تعیین کنید. (شکل ۴-۶۳)

**تذکره:** برای چین روی آستین می توانید از چین سوزنی نیز استفاده کنید.

## طریقه دوخت

۱- به اندازه کت اصلی از پارچه آستری، آستر برش بزنید.

۲- رویه و آستر را از لبه و هلالی گردن به همدیگر دوخته و به طرف اصلی برگردانید. برای زیباتر شدن حالت پارچه می توانید از لایی حریر برای بالاتنه اصلی

استفاده کنید. **تذکره:** دقت کنید که پس از بستن پنس لقی در قسمت جلوی کت هلالی آن را مجدداً آرایش کنید.\*

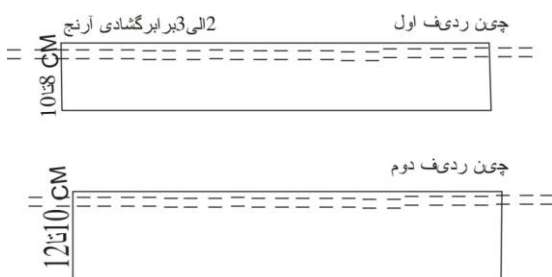

(شکل ۴-۶۳)

## پیراهن مجلسی

رسم الگوی پیراهن

۱- از الگوی اولیه بالاتنه، متریک استفاده کنید.

۲- پنس سرشانه به زیر بغل منتقل شود.

۳- از خط کارور ۲ سانتی متر به طرف پایین علامت زده بازی دکلمه لباس را مانند مدل مشخص کنید و یک پنس لقی ۰/۷ سانتی متر در جلوی یقه بگیرید.

۴- ساسون سرشانه جلورا ۵/۲ سانتیمتر در قسمت برش بزرگتر در نظر گرفته شود.



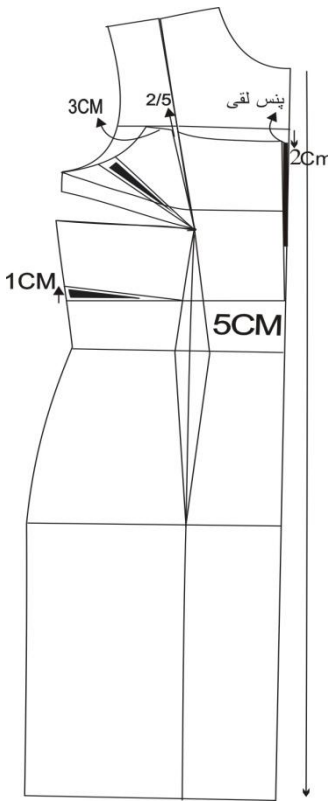

(شکل ۴-۶۴)

۵- بر روی خط کاروراز قسمت حلقه آستین ۳ سانتی متر داخل شوید و خط حلقه ی جدید را طراحی کنید و ساسونی در قسمت حلقه ایجاد شود با بسته شدن ساسون سرشانه هم ساسون زیر سینه و هم ساسون حلقه باز می شود.

۶- در خط برش ۱ سانتی متر کم می شود.

۷- بلندی پیراهن را مشخص کنید. (شکل ۴-۶۴)

## رسم الگوی کت رو :

۱- از کنار گردن ۵ سانتی متر داخل شده نقطه ی شکست را علامت گذاشته و از خط مرکزی جلو (۴ سانتی متر بالاتر از خط سینه)  $1/5$  تا ۲ سانتی متر خارج و خط شکست را رسم کنید.

۲- ساسون های زیر سینه را ۱ سانتی متر تنگ تر کنید.

۳- خط برش کت را مشخص کنید. (۴ سانتی متر بالاتر از خط کمر)

۴- برای رسم یقه از خط شکست ۲ سانتی متر خارج شده و از انتهای سرشانه به اندازه ی ۵-۶ سانتی متر خارج شده و طراحی یقه انجام شود.

۵- شکل یقه جلو و پشت یقه را روی کاغذ پوستی جداگانه رولت کرده و از خط سرشانه بهم دیگر می چسبانیم. (شکل ۴-۶۵)

## طریقه آماده سازی برش پشت:

۱- قد کت را مشخص کرده و از گوشه گردن ۵ سانتی متر داخل شوید.  $1/5$  سانتی متر از خط وسط پشت پایین بیاید.

۲- از خط شکست ۲ سانتی متر خارج شوید و در قسمت خط مرکزی پشت در خط برش کت  $1/5$  کم شود (شکل ۴-۶۶)

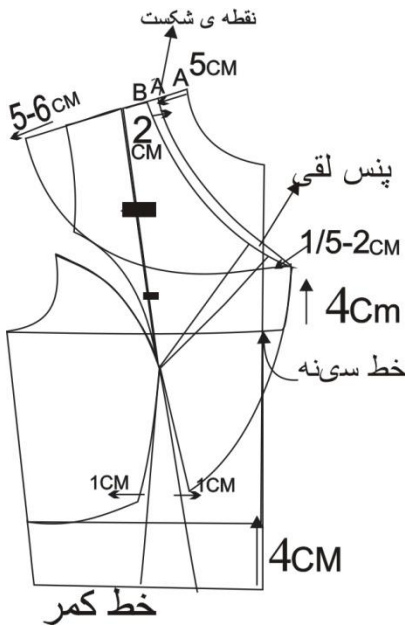

(شکل ۴-۶۵)

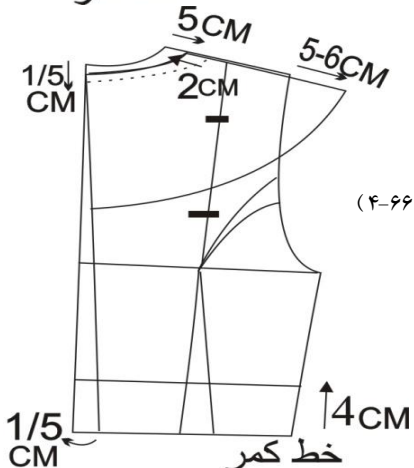

(شکل ۴-۶۶)

۳) الگوی یقه جلو و پشت بالاتنه را روی کاغذ پوستی رولت کرده و در قسمت سر شانه ۴-۶ سانتی متر روی هم بیاورید (شکل ۴-۶۷) اساس آستین را ترسیم کرده و قد آستین را علامت زده و آستین را برش زنید. (شکل ۴-۶۸)

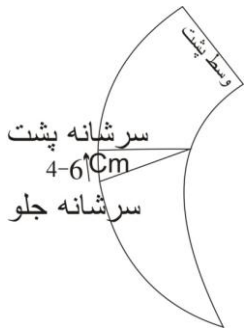

(شکل ۴-۶۷)

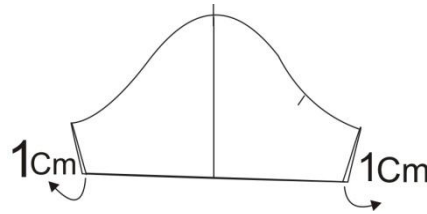

(شکل ۴-۶۸)

## لباس شب و نامزدی

۱- الگوی اولیه متریک جلو و پشت آماده نمائید و قد پیراهن را اضافه کنید.

۲- پنس سرشانه را دو برابر کرده ببندید و وبه زیر بغل منتقل نمایید.

۳- از خط کمر ۴ سانتی متر به سمت خط سینه علامت زده خط برش را ترسیم کنید. ساسون ها را در محل برش ماهیچه ای نمایید.

۴- بازی یقه را مطابق شکل تعیین کرده و از خط مرکزی جلو (۳-۵cm) داخل شده و به خط برش وصل نمائید.

۵- از خط برش زیر سینه تا باسن بزرگ را روی الگوی جلو و پشت مشخص کرده، ساسونهای این قسمت را بسته و این فاصله را به قسمتهای مساوی تقسیم کرده و به آن اوزمان دهید (۲-۳ سانتی متر) در قسمت پشت لقی یقه در نظر گرفته شود.

**تذکره ۱:** پس از رسم دکلمه و هلالی آن، پنس زیر سینه را بسته و این پنس را به خط برش منتقل می کنیم.

**تذکره ۲:** قطعات الگو را از همدیگر جدا می کنیم و سپس خط برش تا خط باسن بزرگ را از الگو جدا کرده مانند شکل شماره گذاری نموده و اوزمان می دهیم. (شکل ۴-۶۹) (E.C.F.D)

**تذکره ۳:** در موقع اوزمان دادن قطعات مورد نظر، کنترل کمر کرده و ساسونها را روی الگوی جلو و پشت ببندید. و در خط کمر پنسی ۱ سانتی متری را بگیرد.



**تذکره ۴:** پس از دادن اوزمان قسمتهای موردنظر را چین سوزنی می‌دهیم.

**تذکره ۵:** بلندی خطوط (CD - EF) در قسمت جلو و (E'F' - C'D) در قسمت پشت را اندازه بنزید که بعد از چین سوزنی دقیقاً دوباره همین اندازه‌ها را بدست آورید و به هر یک از خطوط (۲ الی ۳) اوزمان دهید. (شکل ۴-۷۰)

**تذکره ۶:** بعد از بستن پنس پهلو در خط کمر، کنترل قد پهلو را انجام دهید. (تا قد لباس تغییر نکند)

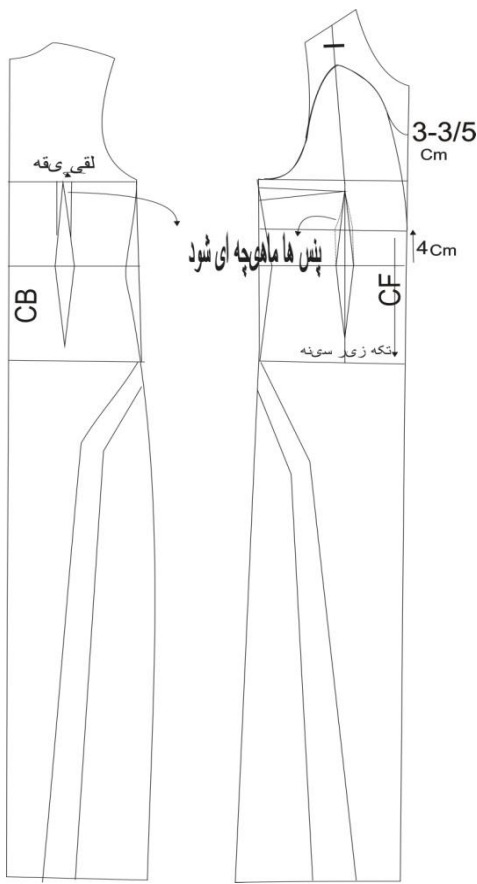

(شکل ۴-۶۹)

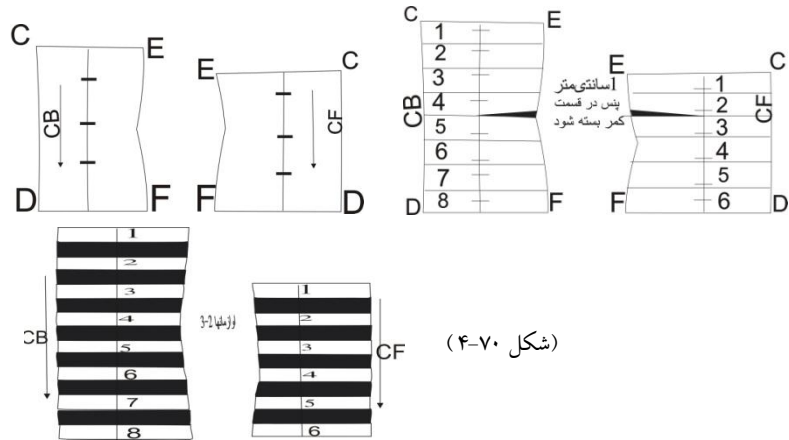

(شکل ۴-۷۰)

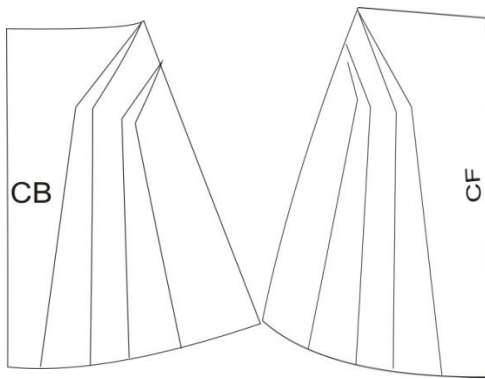

(شکل ۴-۷۱)

## رسم الگوی دامنی

در قسمت پایین پیراهن دو خط برای ایجاد اوزمان رسم کنید، خط اول در انتهای خط برش باسن و خط دیگر ۴ سانتی متر پایین تر از خط اول، این خطوط را برش زده و اوزمان داده و به صورت نیم کلوش، ترسیم نمایید. اوزمان دادن خط پای دامنی و خط کمر را مجدداً آرایش می‌کنیم. (شکل ۴-۷۱)

### - طریقه درست کردن قسمت رویه دامنی اصلی:

ابتدا یک الگوی کامل جلوی دامنی را رسم کنید و الگوی پشت را در یک پهلو به آن متصل نمایید مانند شکل از انتهای خط کمر در پهلو جلوی دامنی به اندازه ۱۵-۲۰ سانتی متر خارج شوید دقت کنید در صورت تمایل می‌توانید به دراپه دامنی نیز اوزمان دهید. پس از اوزمان دادن خط کمر و پای دامنی به آرایش مجدد دارد. (شکل ۴-۷۲)

(شکل ۴-۷۲)

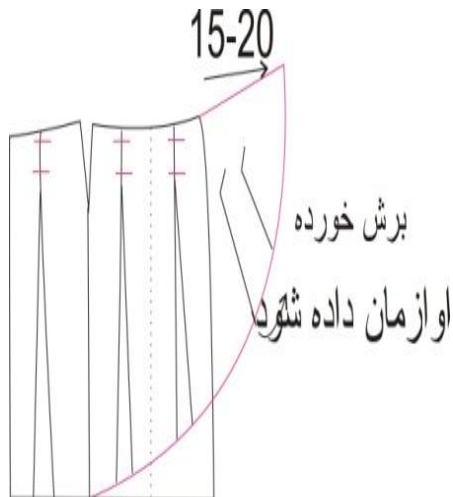

## طریقه دوخت

۱- برای قسمت زیر لباس آستری را آماده نمائید

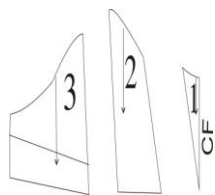

(شکل ۷۳-۴)

۲- به تکه شماره ۱ لایی چسبانیده و روی دولای بسته پارچه برش بزنید.

۳- قسمت شماره ۲ و ۳ الگوی جلو را از نقاط موازنه به هم وصل کرده سپس به تکه شماره ۱ وصل کنید. (شکل ۷۳-۴)

۴- دامن اصلی و دامن رویه را وصل کنید.

۵- لبه دامن را دوخت گردونه زده و در قسمت پهلو کمی رو به قسمت جلوی الگو در یک نقطه مانند مدل جمع کرده و شکل دهید.

۶- با استفاده از سنگ دوزی و گل‌های پارچه‌ای لباس را تزئین نمائید.

### مقدار پارچه مورد نیاز:

۲/۵ - ۲ متر پارچه ساتن عرض ۱۵۰ cm ( بستگی به گشادی پایین دامن اصلی دارد )

۳/۵ متر پارچه حریر عرض \* ۱۲۰ cm



## لباس شب و نامزدی

### بالاتنه جلو: قسمت روی تاپ

۱- از الگوی اولیه بالاتنه متریک استفاده کنید. پنس سرشانه جلو را  $1/5$  برابر می کنیم.

۲- پنس سرشانه رابه پنس زیر بغل منتقل نمایید.

۳- الگوی بالاتنه جلو را کامل کنید ( روی دولای بسته کاغذ الگو الگوی بالاتنه پشت را از قسمت سرشانه با سرشانه جلو مماس کنید) نکته طوری سرشانه ها را روی هم مماس کنید که از انتهای سرشانه به اندازه  $1$  سانتیمتر روی هم بیاید.

۴- از کنار گردن نقطه  $A$ ،  $1/5$  cm خارج شده،  $3$  cm داخل می شویم و هلالی حلقه آستین را مانند مدل به زیر بغل رسم می کنیم. ( در این قسمت برش دو عدد پنس لقی  $0.7$ cm رسم می کنیم )

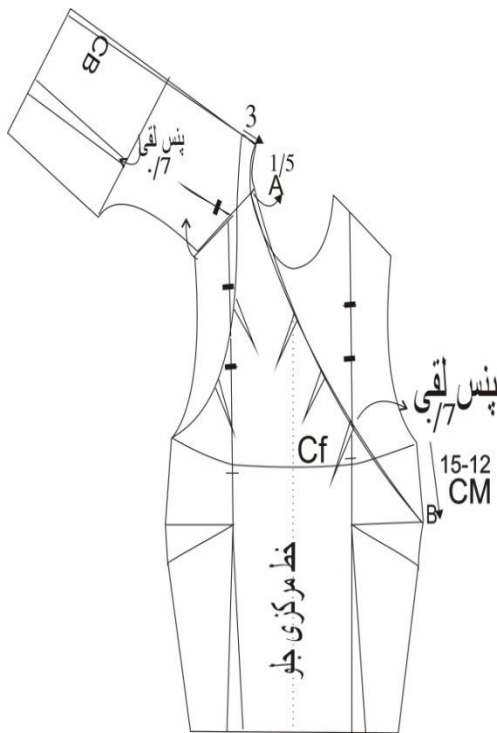

(شکل ۷۴-۴)



۵- از زیر بغل سمت مخالف ( ۱۲-۱۵ cm ) پایین آمده و شکل یقه را به نقطه B وصل می کنیم. ( در برش یقه نیز سه عدد پنس لقی ۰/۷ cm رسم می کنیم )



**تذکره:** پنس های لقی حلقه آستین و یقه را مانند شکل روی الگو ببندید. (شکل ۴-۷۴)

### پشت الگو

➤ دکلمه پشت لباس را مانند مدل رسم می کنیم. (شکل ۴-۷۵)

(شکل ۴-۷۵)

### قسمت جلو ( روی الگو )

بعد از رسم هالتر یقه جلو و اضافه کردن پشت یقه به آن خطوط کمکی اوزمان را برای قسمت جلوی الگو رسم می کنیم در قسمت ساسون های سینه اوزمان طبیعی دارد، هر کدام از خطوط (۳-۴ cm) اوزمان می دهیم که در موقع دوخت به صورت پیلی حالت می گیرند. (شکل ۴-۷۶)

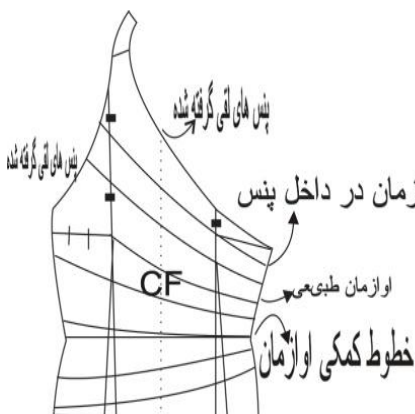

### قسمت جلوی الگو ( زیر تاپ )

از الگوی قبلی یک عدد دیگر روی کاغذ پوستی آماده می کنیم و از این الگو برای قسمت زیر تاپ استفاده می کنیم. (شکل ۴-۷۷)

### طریقه دوخت تاپ

برای آماده نمودن الگوی آستری از تکه زیر الگو که به آن برش داده ایم استفاده می کنیم. برای دوخت برشها در قسمت آستری از فتر استفاده کنید تا برشها جلوه بیشتری داشته باشد. (شکل ۴-۷۷)

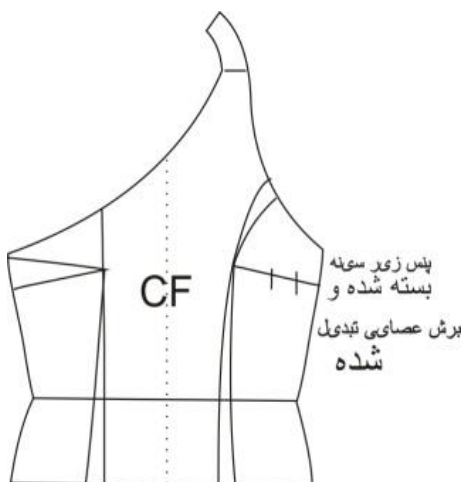

تکه روی لباس را در محل اوزمانها به صورت پیلی به سمت بالا و از کمر به پایین به سمت پایین اتو کنید و در صورت نیاز با نخ نامرئی با کوک بست روی پیلی ها را دوخت بزنید تا پیلی ها مرتب بماند. (شکل ۴-۷۸)

آستر و رویه را به هم وصل کرده و از محل دوخت زیپ برگردانید و زیپ مخفی را بین آستر و رویه قرار دهید، برای بستن پشت یقه از قزن قفلی استفاده کنید. در موقع دوخت یقه، تورار گانزا را به پهنای ( ۷-۸ cm ) و به اندازه سه برابر قسمت مورد نظر برش زده چین سوزنی بزنید و مابین یقه و آستری قرار دهید و برای تزئین یقه از گلکهای پارچه ای استفاده کنید و از سرشانه به سمت وسط یقه دوخت بزنید.



(شکل ۴-۷۸)

### طریقه رسم الگوی دامن

برای تهیه الگوی دامن احتیاج به یک دامن تمام کلوش برای آستر و یک دامن تمام کلوش از تور ساده و یک دامن مدل دار از جنس پارچه اصلی داریم.

ابتدا آستری را به اندازه دور کمر شخص و به بلندی قد دامن اصلی با استفاده از الگوی تمام کلوش یک درز آماده نمایید و از همین الگو پارچه تور را نیز برش بزنید.

### رسم الگوی قسمت تزینی جلوی دامن

الگوی جلوی دامن را کامل کنید. برای درست کردن دامن اصلی به جلو و پشت الگو اوزمان داده و آنها را به اندازه طبیعی گشاد کنید. سپس الگو را از خط پهلو به قسمت پشت بچسبانید. (مانند شکل ۴-۷۶)

به وسط پشت الگو (۹۰-۱۰۰ cm) اضافه کنید\*.

خط برش را روی ساسون بزرگ جلو مشخص کنید (نقطه A) و هلالی پای دامن را از وسط پشت مانند شکل به نقطه A رسم کنید.

از نقطه A به بالا خطوط کمکی اوزمان را مانند شکل رسم کنید. پس از اوزمان دادن قسمت جلو پایین دامن را مجدداً آرایش می دهیم.

(شکل ۴-۷۹)

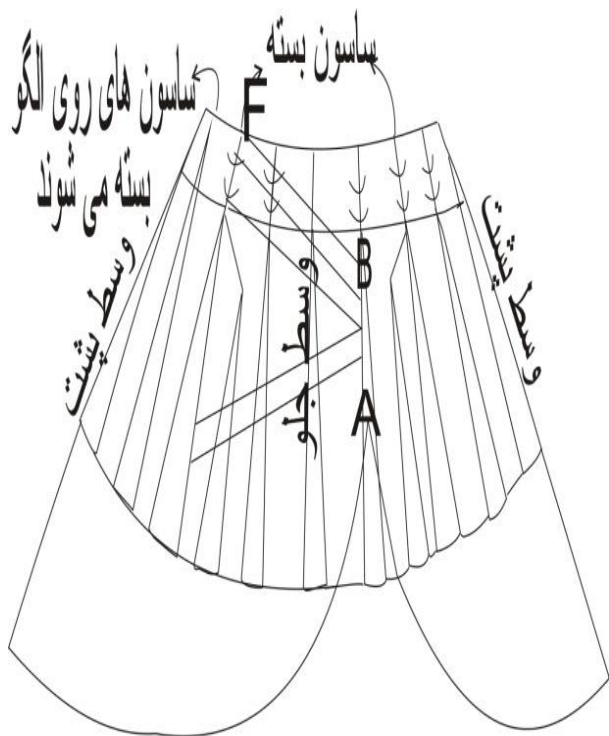

(شکل ۴-۷۹)

## طریقه دوخت دامن

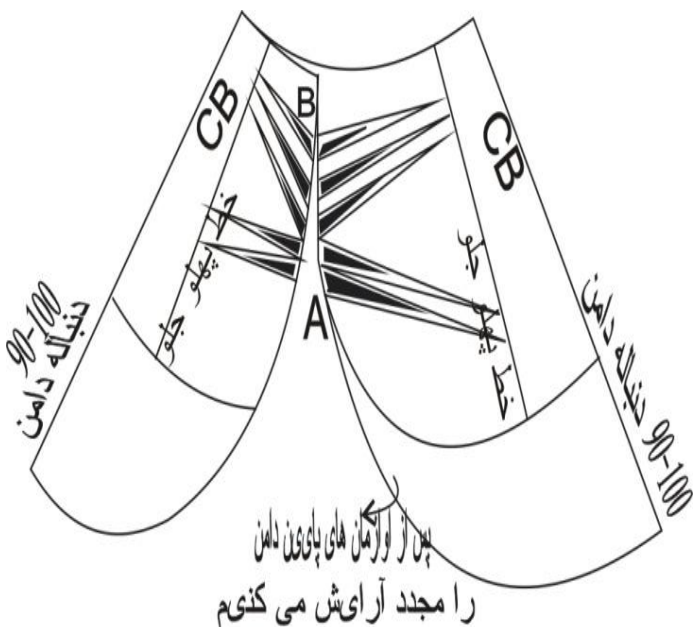

اوازمهای داده شده را مانند شکل به بالا و پایین دامن حالت دهید.

برای دوخت قسمت جلوی دامن از دوخت لب شکن استفاده کنید.

قسمت پشت دامن را با استفاده از تکنیک گریت و با کمک کوک بست و یا مارک زن به سمت بالا جمع کنید.

اوازمان را مانند شکل قیچی زده و به اندازه ۲-۳ سانتی متر اوازمان را باز کنید، خط پهلو را به سمت خط (CB) در وسط پشت کشیده، آرایش کرده، قیچی بنزید. (شکل ۴-۸۰)

(شکل ۴-۸۰)

از گل‌های پارچه‌ای تزئینی به صورت اریب از قسمت باسن کوچک تا نقطه A روی

دامن دوخت بنزید و از تک گل‌های زیبا برای تزئین قسمت جلوی دامن استفاده کنید. در صورت تمایل می‌توانید از ژپون برای قشنگ تر شدن حالت دامن استفاده کنید\*.

## مقدار پارچه مورد نیاز

۴/۵ متر پارچه تافته کاغذی عرض ۱۵۰ cm

۳-۳/۵ متر پارچه آستر عرض ۱۲۰ الی ۱۵۰ cm

## کت کوتاه



۱- در ابتدا یک بالاتنه و یک آستین آماده می‌کنیم. آستین را از حلقه به بالاتنه وصل کرده و آستین رگلان را طراحی می‌کنیم. (شکل ۴-۸۱)

۲- بعد از طراحی، آستین را برش داده و از بالاتنه جدا می‌کنیم. آستین پشت و جلو را کنار هم قرار داده و مانند شکل فضایی برای پیلی می‌دهیم و بعد نیم کت را روی بالاتنه طراحی می‌کنیم. (شکل ۴-۸۲)

۳- بعد از آماده‌سازی الگوها آنها را روی پارچه قرار داده و برش می‌زنیم (خط راستا در حین برش رعایت شود).

۴- در این مرحله نقاط پیلی روی الگو را روی پارچه مشخص می‌کنیم. (شکل ۴-۸۳)

۵- بعد از برش، پیلی‌های مشخص شده روی پارچه را مانند شکل در جهت پیلی تازه و با سوزن ثابت می‌کنیم. (شکل ۴-۸۴)

۶- بعد از ثابت کردن پیلی‌ها، ساسون وسط آستین را که روی دست قرار می‌گیرد بالا و پایین آن را

ثابت کرده و وسط آن را در حالت آزاد رها می‌کنیم. (شکل ۴-۸۵)

۷- در این مرحله پیلی‌ها را از داخل با توجه به سلیقه خودتان با زانفیکس یا بست ثابت کرده. (شکل ۴-۸۶)

۸- در آخر آستین را به بالاتنه وصل کرده و اتو می‌زنیم.\*

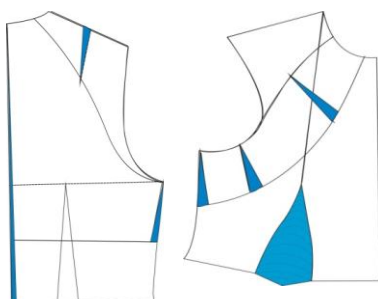

(شکل ۴-۸۱)

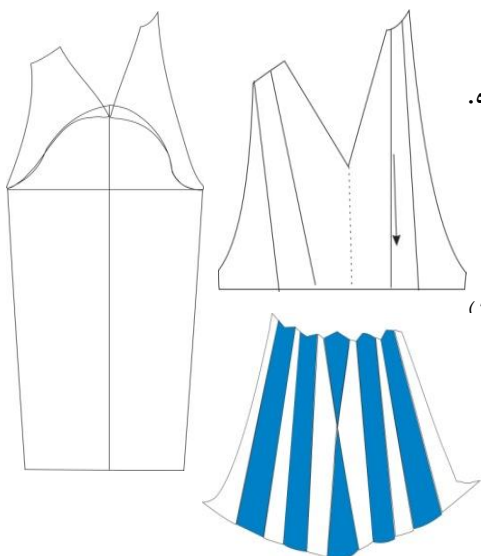

(شکل ۴-۸۲)

3  
1/2 دور گردن



(شکل ۴-۸۳)



(شکل ۴-۸۴)



(شکل ۴-۸۵)



(شکل ۴-۸۶)

## انواع یقه لباس عروس \*

### ۱- یقه مستطیل



این سبک یقه لباس عروس تقریباً برای همه عروس خانم‌ها مناسب است. علاوه بر این در قسمت جلو سینه، پوشیده تر هم هست.

### ۲- یقه هفت



لباس عروس‌های یقه هفت مناسب عروس خانم‌هایی هستند که سایز قفسه سینه آنها متوسط است. خصوصیت این لباس عروس این است که توجه را بیشتر به گردن و نیم تنه بالایی جلب می‌کند.

### ۳- یقه هالتر



مدل یقه هالتر نوعی یقه گرد است که بند یقه در پشت گردن است. در این طرح برش یقه پایین است بنابراین بهتر است از لباس زیر استفاده نشود. این مدل یقه لباس عروس برای خانم‌هایی که شانه‌های بزرگ دارند مناسب تر است.

### ۴- یقه یو شکل



این مدل یقه گرد، در پشت و جلو لباس مشابه است. این سبک یقه برای همه عروس خانم‌ها مناسب است.

### ۵- یقه دکالته



معروف ترین مدل یقه است. این سبک برای عروس‌هایی که شانه‌های پهن دارند بسیار مناسب است.

### ۶- یقه مدل شانه‌های افتاده



این مدل مانند این است که لباس تا بالای بازو و پایین شانه‌ها، پایین افتاده باشد. در این مدل شانه‌ها و استخوان‌های یقه دیده می‌شوند. این مدل برای عروس‌هایی که قفسه سینه آنها سایز متوسط دارد مناسب است اما برای کسانی که شانه‌های پهن دارند، ایده آل نیست.

#### ۷- یقه مدل دلبر



در مدل دلبر یا Sweetheart، برش یقه کمی پایین است و ارتفاع آن در پشت و جلو یکسان است. تقریباً مشابه مدل ملکه آن است اما انحناى قلب مانند و آستین های کوتاه را ندارد.

#### ۸- یقه ملکه آن



همانطور که از نام این مدل پیداست، این یقه یادآور سبک لباس در طول سلطنت ملکه آن در انگلستان در قرن هجدهم است. طرح یقه در جلو و پشت لباس شبیه به قلب است و اغلب شانه های پوشیده و پفدار دارد.

#### ۹- یقه بندی



این یقه شبیه به یک قایق است که دو شانه را به هم متصل می کند. در برخی مدل ها قسمت جلو و پشت لباس عروس، در شانه ها توسط یک بند نازک به هم متصل شده اند. این نوع یقه نیز برای عروس هایی قصد دارند پیش سینه آنها پوشیده باشد مناسب هستند.

#### ۱۰- یقه رومی



همانطور که از نام این مدل پیداست، یقه درشانه چپ و راست، متفاوت است. یک شانه بند دارد و شانه دیگر حالت دکلته است. این مدل برای عروس خانم هایی مناسب است که نمی خواهند از لباس زیر استفاده کنند. این مدل یقه به یقه رومی نیز مشهور است.

#### ۱۱- یقه قایقی



این یقه شبیه به یک قایق است که دو شانه را به هم متصل می کند. در برخی مدل ها قسمت جلو و پشت لباس عروس، در شانه ها توسط یک بند نازک به هم متصل شده اند. این نوع یقه نیز برای عروس هایی قصد دارند پیش سینه آنها پوشیده باشد مناسب هستند.

#### ۱۲- یقه گرد جواهری



یقه های با برش گرد که یقه آن کمی بالا و نزدیک گلوست، به یقه جواهری معروف است. عروس هایی که بالاتنه و قفسه سینه آنها کوچک است و یا به هر دلیلی مایل هستند جلو سینه آنها پوشیده باشد، این مدل یقه لباس عروس برای آنها مناسب است.

## ۴-۵ شناسایی اصول رسم الگوی انواع دستکش، ژیبون، کلاه و شل

الگوی دستکش: طریقه اندازه گیری:

- (۱) دور دست: متر را از نقطه ۱ به ۲ از رو و پشت دست عبور دهید
- (۲) انگشت شست: از ناخن تا انتهای برجستگی دست می باشد. (خط ۳ به ۴)
- (۳) بلندی کف دست: اندازه خط ۵ به ۶
- (۴) بلندی انگشت شست: اندازه خط ۷ به ۸

### رسم الگوی دستکش

۲ → ۱: اندازه عرض دست به طور مثال ۱۸ سانتی متر

۳ → ۱: بلندی کف دست به طور مثال ۱۷ سانتی متر

۴ → ۳: از نقطه ی ۳ خطی افقی رسم کرده و نقطه ۴ را به شماره ۲ وصل کنید

(نقطه ی ۵): نصف اندازه ی ۱-۲

(نقطه ی ۶): نصف اندازه ی ۳-۴

۷ → ۲: ۱/۴ اندازه ی (۵-۲) منهای ۰/۵ سانتی متر

فاصله ی (۷-۵) را تقسیم بر سه می کنیم اندازه انگشتان بدست می آید

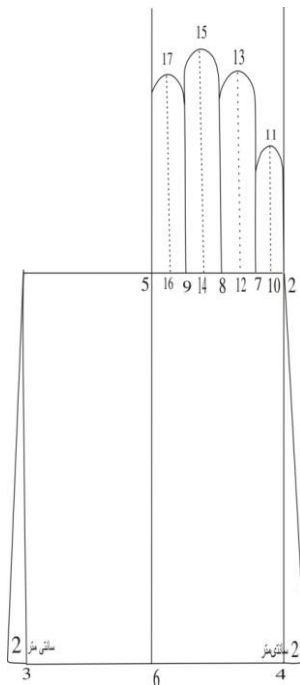

(شکل ۸۹-۴)

$$10-11 = 1 \text{ سانتی متر} + \text{بلندی انگشت شماره ۱} = 1$$

$$12-13 = 2 \text{ سانتی متر} + \text{بلندی انگشت شماره ۲} = 2$$

$$14-15 = 3 \text{ سانتی متر} + \text{بلندی انگشت شماره ۳} = 3$$

$$16-17 = 4 \text{ سانتی متر} + \text{بلندی انگشت شماره ۴} = 4 \text{ (شکل ۸۹-۴)*}$$

\* روزگار نسرين خياطي جامع دستکش و کلاه ص ۷۰

## الگوی محل اتصال انگشت شصت

$$\left\{ \begin{array}{l} (5 - 22) = 0.5 \text{ cm} \\ (22 - 24) = 1 \text{ cm} \\ (24 - 26) = 1.5 \text{ cm} \end{array} \right.$$

$$\left\{ \begin{array}{l} (24 - 28) = 2 \text{ cm} \\ (28 - 29) = 0.25 \text{ cm} \end{array} \right.$$

(28 - 30) = 8 cm → برای دور دست 18 cm

$$(28 - 31) = 28 - 30 \cdot \frac{1}{2} + 1 \text{ cm}$$

$$(31 - 33) = 3 \text{ cm} \quad (26 - 27) \text{ خط روی}$$

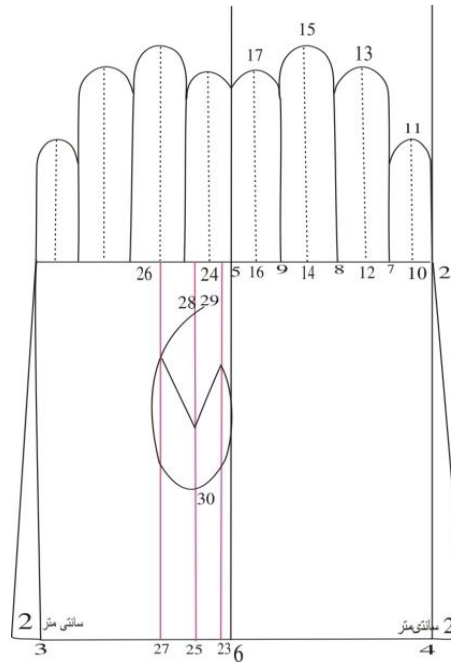

(شکل ۴-۹۰)

## الگوی انگشت شصت

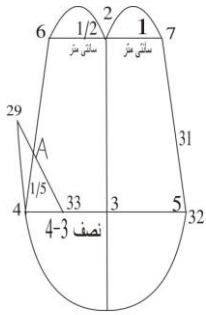

(شکل ۴-۹۱)

$$\left\{ \begin{array}{l} (1-2) = \text{بلندی خارجی انگشت شصت} \\ (2-3) = 1 + \text{بلندی داخلی انگشت شصت} \\ (4-5) = \text{پهنای انگت شصت} \\ (6-7) = \text{محیط انگشت شصت} \end{array} \right.$$

(شکل ۴-۹۱)

## قطعه ی مابین انگشتان\*

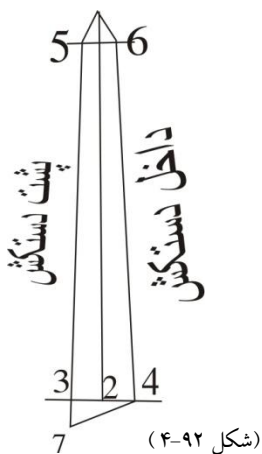

(شکل ۴-۹۲)

$$\left\{ \begin{array}{l} (1-2) = 3 \text{ بلندی انگشت شماره ۳} \\ (3-4) = 1/5 \text{ سانتی متر} \\ (5-6) = 0/5 \text{ سانتی متر} \\ (3-7) = 1 \text{ سانتی متر} \end{array} \right.$$

(شکل ۴-۹۲)

\* روزگار نسرين خياطي جامع دستکش و کلاه ص ۷۰



**نحوه ی دوخت دستکش:** ابتدا الگوی آماده شده را روی پارچه گذاشته برش می زنید

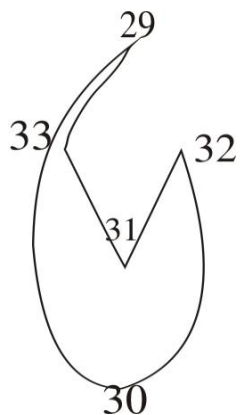

(شکل ۴-۹۱)

محل انگشت شصت را روی دستک خالی کنید (توجه داشته باشید که حلقه شست در قسمت کف دست برش زده شود، جا دوخت اعمال شود)

فاصله ی ۳۱-۳۲ از این الگو به فاصله ۳۱-۳۲ دوخته میشود.

فاصله ی ۳۲-۲۹ از این الگو به فاصله ۳۲-۲۹ دوخته میشود.

فاصله ی ۳۳-۳۱ از این الگو به فاصله ۳۳-۳۱ دوخته میشود. (شکل ۴-۹۱)

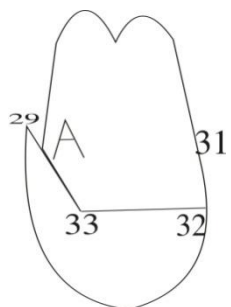

(شکل ۴-۹۲)

خط ۲-۳۱ را روی A-۲ گذاشته چرخ می کنیم (شکل ۴-۹۲)

از پشت پارچه شروع به دوخت ۴ انگشت کنید

دستکش را به طرف رو بر گر دانید و لبه یمچ را به دلخواه تور ۱ سانتی یا کش دوزی کنید .

در صورتی که دستکش دارای ساق باشد، می توانید از زیپ مخفی از مچ تا ساق استفاده کنید

**دوخت زیپ مخفی:** برای دوخت زیپ مخفی از پایه ی ویژه که بر روی میله سوزن چرخ خیاطی نصب می شود، استفاده می کنند

با تو زیپ را باز کنید تا دندانهای آن لوله نشود

دستکش را به طرف پشت بر گر دانید .

دسته زیپ ۱ سانتی متر از ساق دست پایین تر قرار گیرد . زیپ را طوری به لباس وصل کنید که روی زیپ به روی دستکش باشد و نوار زیپ به سمت درز پشت سنجاق شود .

پایه ی زیپ مخفی را به چرخ متصل کنید و دوخت را انجام دهید.

زیپ را از قسمت دسته زیپ به سمت پایین بدوزید . در انتها از دوخت معکوس استفاده کنید .

در بالای زیپ در حفظ ساق دستکش قرن قفلی بدوزید.

## رسم الگوی دستکش شماره ی ۲

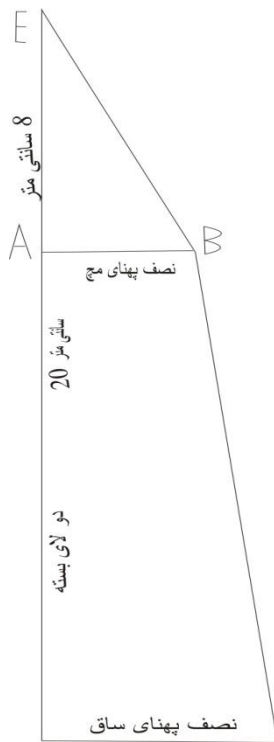

(شکل ۹۳-۴)

$(A-C) = 20$  سانتی متر

$(A-B) =$  نصف عرض مچ

$(C-D) =$  نصف پهنای ساق

$(A-E) = 8$  سانتی متر

## دوخت

۱. خط  $(E-B)$  را لبه دوزی کنید

۲. خط  $(B-D)$  را چرخ کنید

۳. خط  $(C-D)$  را لبه دوزی کنید

۴. از نقطه ی E به اندازه ی عرض انگشت بزرگ با استفاده از قیطان با ریک حلقه ای بدو زید. (می توانید از یک حلقه ی

فلزی یا انگکستر استفاده کنید.) جهت تزئین می توانید قطعه  $(A-B-E)$  را با استفاده از گیپور برش زده و بدو زید. (شکل

۹۳-۴)\*.





## مدل شماره ۱

مقدار پارچه ۵۰ سانتی متر

لایی مر دانه : ۵۰ سانتی متر

گل فانتزی : ۳ عدد

چسب حرارتی و سنگ تزئینی

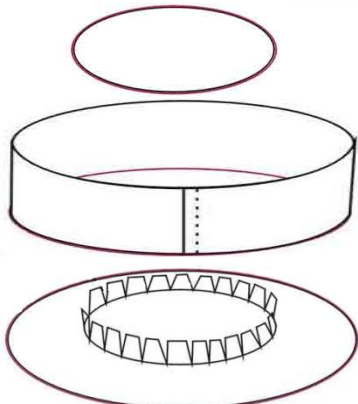

(شکل ۹۴-۴)

➤ دایره ای با قطر ۱۵ سانتی متر الی ۱۶ سانت رسم می کنیم

➤ دور دایره را اندازه بگیرید مثلاً ۶۲ سانت میشود

➤ برای رسم پایه کلاه به اندازه ۱۰ در ۶۲ سانت مستطیلی رسم کنید\_ برای چین دور کلاه

مستطیلی با اندازه ۸یا ۱۰ در ۷۵ سانت رسم کنید (شکل ۹۴-۴)

➤ لایی را به اندازه بالای سر کلاه و پایه کلاه برش بزنید

➤ از پارچه ساتن برای پایه کلاه و آستری برش بزنید

➤ برای چین دور کلاه از ساتن برش بزنید و لایی استفاده نکنید اگر پارچه نازک بود با توجه به لایی بزنید .

## مدل شماره ۲

مقدار پارچه : ۵۰ سانتی متر

لایی مر دانه : ۵۰ سانتی متر

گل فانتزی : ۳ عدد

چسب حرارتی و سنگ تزئینی



(شکل ۹۵-۴)

➤ دایره ای با قطر ۱۵ الی ۲۶ سانتی متر رسم کنید

➤ دور دایره را اندازه بگیرید مثلاً ۶۱ الی ۶۰ سانت\* (شکل ۹۵-۴)

➤ برای رسم پایه کلاه به اندازه ۱۰ در ۶۲ سانت مستطیلی رسم کنید

➤ برای دور کلاه الگوی بالای سر بگذارید سپس به صورت تمام کلوش دور آن را با فاصله ۱۰ سانتی متر خط بکشید سپس ۳-۶ سانت از پایین دور کلاه کم کنید .

➤ دور کلاه را لایی فرانسوی بچسبانید سپس مثل کلاه شماره ۱ بدوزید

### مدل شماره ۳

طرز پوشاندن سربند اسفنجی یا پلاستیکی



۱) یک پارچه ی اریب که ۵ سانتی متر بزرگتر از سربند اسفنجی ویا پلاستیکی است را بریده و وسط

آنرا بر روی سربند قرار دهید و دور تا دور آنرا با سنجاق ثابت کنید



۲) لبه پارچه را به طرف داخل سربند برگردانده وباچسب مایع ثابت کنید. برای این کار اضافه پارچه

را قیچی کرده وبادادن پیلی وزدن چرت به لبه پارچه آنرا تنظیم کنید. سپس روی لبه پارچه را

با استفاده از چسب مایع وبا تور حاشیه بپوشانید.



۳) یک نوار بندینگ کشی را کمی بلندتر از بلندی شانه بریده ودر داخل جلوی سربند وباچسب مایع

بچسبانید به طوری که بندینگ به طرف پشت سربند قرار گیرد. سپس دوبندینگ نیز برای سنجاق

دردو طرف کلاه که با فلش نشان داده سده است بچسبانید.



۴) تورهای گلدار تکه ای (گلهای توری) را برید و از چسب مایع خیاطی برای جلوگیری از ریش شدن

نخهای دور آن استفاده کنید. سپس گلهای توری و تزئین های دیگر را بر روی سربند قرار داده وبا استفاده

از چسب مایع بچسبانید و یابه صورت دست دوزی بدوزید.



۵) مروارید ها و پولک ها با استفاده از چسب مایع بر روی تورهای تزئینی بچسبانید. برای راحتی کار

برداشتن و چسباندن مرواریدها میتوان از موچین کمک گرفت.



۶) دندانه های شانه را در حلقه بندینگ در جلوی سربند و دو سنجاق رانیز دردو بندینگ کنار سربند

قرار دهید\* .

## طرز پوشاندن کلاه گرد و لبه دار

۱) کلاه را بر روی پارچه قرار داده و از دور تا دور لبه آن به اندازه پهنای لبه به اضافه ۲/۵ سانتی متر علامت گذاری کنید. دایره کشیده شده را قیچی کنید.

۲) وسط پارچه بریده شده را بر وسط تاج کلاه به طوری که طرف روی پارچه به طرف شما باشد قرار داده و با زدن چند سنجاق بر تاج کلاه ثابت کنید. سپس یک دایره از وسط بالای کلاه خالی نمایید.

۳) سنجاق ها را در آورده و سپس دور تا دور دایره بالای کلاه را تا جایی قیچی کنید که در گردی پایه ی تاج کلاه قرار گرفته و ۱ سانتی متر بالاتر از پایه ی تاج کلاه را بپوشاند. سپس با سنجاق ثابت کرده و با دست بدوزید.

۴) لبه پارچه در وسط جلوی کلاه را به طرف داخل کلاه برگردانده و با سنجاق به لبه کلاه ثابت کنید. این کار را برای لبه وسط پشت و سپس در دو طرف کلاه تکرار کنید

۵) لبه داخلی کلاه را به صورت پیلی های ریز و روی هم شکل داده و هر پیلی را با یک سنجاق ثابت نمایید. این کار را از یک طرف لبه کناری کلاه شروع کرده و به وسط جلو ادامه دهید به طوری که جهت تای پیلی ها به طرف پشت کلاه باشد.

۶) جهت تای پیلی ها را به طرف دیگر کلاه تغییر داده و از وسط جلو به طرف کنار کلاه و سپس از طرف کنار کلاه به طرف وسط پشت کلاه ادامه دهید به طوری که آخرین پیلی در وسط پشت کلاه و روبروی نخستین پیلی رده شده در مرحله ی ۵ قرار گیرد. هر پیلی را با سنجاق ثابت کنید.

۷) بقیه ی پیلی ها را نیز از وسط پشت به طرف کنار کلاه تا بزنید. پس از ثابت کردن پیلی ها با سنجاق آن ها را ۱/۵ سانتی متر بالاتر از پایه ی تاج کلاه و با دست بدوزید. سپس اضافه ی پارچه را قیچی کنید.

۸) یک پارچه ی اریب و کمی بزرگتر از پایه ی تاج کلاه را بر روی آن قرار داده و با سنجاق ثابت نمایید. با زدن پیلی های کوچک بر پایه ی تاج کلاه اضافه ی پارچه را شکل داده و با دست به پایه ی تاج کلاه بدوزید. سپس اضافه ی پارچه را قیچی کنید\*.



۹) روی لبه ی ناصاف پارچه پارچه در پایه ی تاج کلاه و در داخل کلاه را با گل های توری و یا تزئینهای مورد نظر دیگر بچسبانید . همچنین می توانید به قسمت های دیگر کلاه نیز تزئین های دلخواه تان را بدوزید و یا بچسباند.



### مدل شتل (یقه شکاری)



ترسیم اساس بالاتنه (پهنای ساسون سرشانه نصف شود و به پایین الگو منتقل شود).

گام اول- رسم دو خط عمود بر هم و قرار دادن الگوی پشت و جلو بر روی خط عمود

گام دوم- طوری الگو جلو و پشت روی خط عمود قرار گیرند که در سر شانه پشت و جلو مماس هم قرار گیرند.

گام سوم: خطی به صورت نیمساز از وسط دو خط عمود رسم شود و از انتهای سر شانه به اندازه ۵ تا ۶ سانتی متر علامت زده شود

گام چهارم: از نقطه ی m خطی به قسمت یقه در الگوی پشت و جلو رسم شود. (به عنوان پنس)

گام پنجم: در قسمت یقه به اندازه ی ۲ سانتی متر پایین تر علامت زده شود.

گام ششم: از خط کمر در پشت و جلو الگو ۷ سانتی متر علامت زده شود.

گام هفتم: برای رسم قد شتل رویی از خط سینه به اندازه ی ۶ سانتی متر علامت زده می شود.

گام هشتم: پنس ایجاد شده در سر شانه بسته شده و به آزادی پایین منتقل می شود. \* (شکل ۹۶-۴)

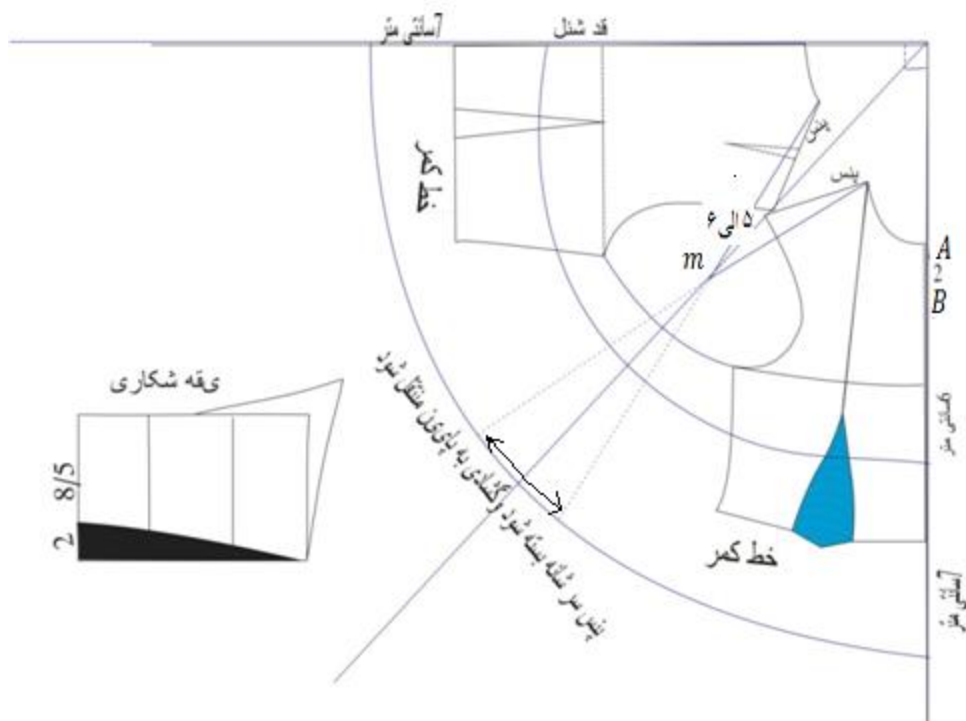

(شکل ۹۶-۴)

### شنل بایقه انگلیسی

ترسیم اساس بالاتنه (پهنای سا سون سرشانه نصف شود و به پایین الگو منتقل شود).

گام اول: ۴ سانتی متر یقه را در قسمت سرشانه پشت و جلو گشاد شود.

گام دوم: گشادی یقه را اندازه زده و خط شکست طراحی شود.

گام سوم: از گوشه گردن به اندازه (پشت یقه در اینجا ۱۳ سانتی متر در نظر گرفته شده) به طرف بالا در امتداد خط شکست خط را

ادامه داده شود از گوشه یقه ۱/۵ کم کرده و نقطه ی A بدست می آید

گام چهارم: خط جدید پشت یقه را طراحی کرده و گونیا را در نقطه ی A قرار داده و پهنای یقه (۸-۹ سانتی متر) را از نقطه A خارج

شوید. (طراحی یقه بنا به سلیقه)

گام پنجم: در نقطه انتهای سرشانه ۲/۵ سانتی متر به طرف بالا رفته و خطی ترسیم شود.

گام ششم از نقطه B-C (اندازه سرشانه + قد آستین) خطی رسم کنید که از خط ترسیم شده در سرشانه عبور کند (شکل ۹۷-۴)\*

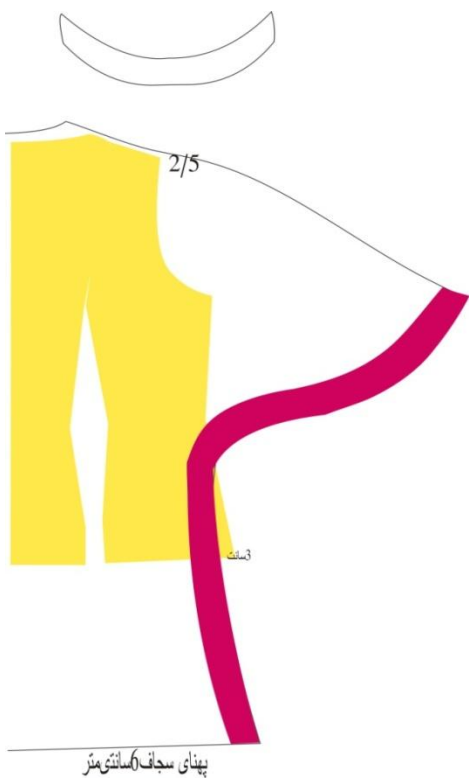

(شکل ۹۷-۴)

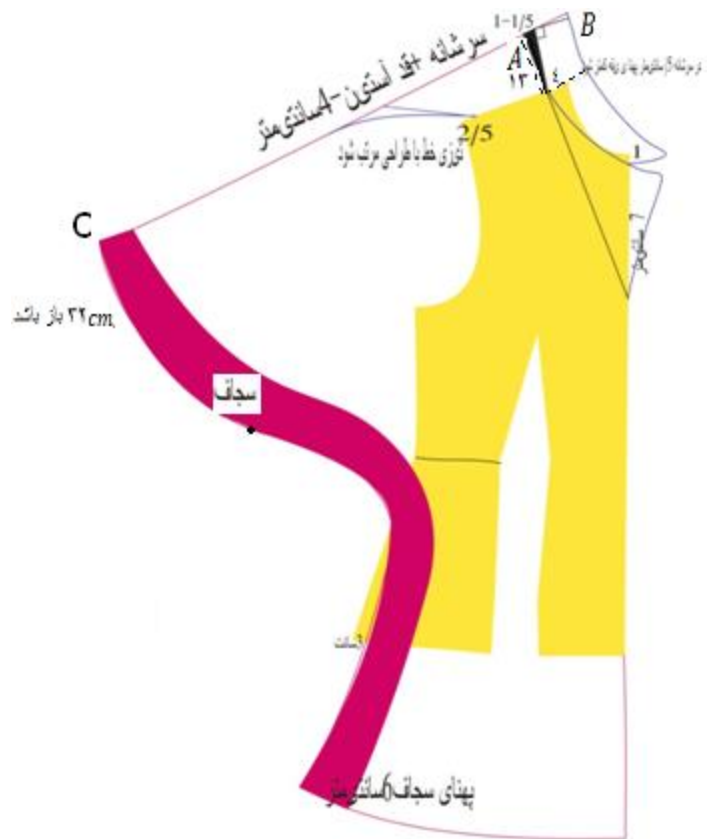

(شکل ۹۸-۴)



(شکل ۹۹-۴)

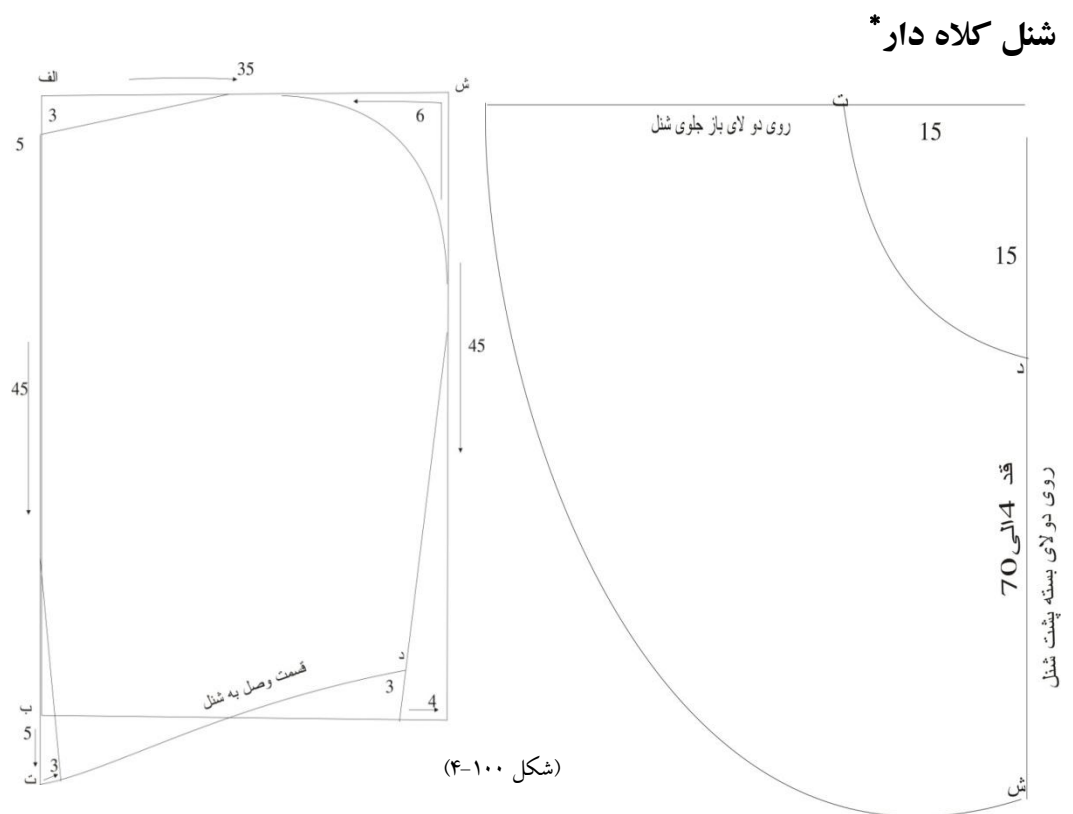

(شکل ۱۰۰-۴)

\* اسفندیاری مهری ص ۱۸۴





تور سر عروس بسیار آسان و با قیمت مناسبی تهیه می شود. به طور معمول هر چه لباس پر نقش و نگارتر باشد تور سر عروس ساده تر می باشد، در حالی که در لباس های ساده تر از رو بند و تور عروس با تزئین های بیشتر استفاده می شود. تور نازک و نایلونی که به تور کریستال مشهور است متداول ترین انتخاب برای تور عروس است که در پهنای ۲۰۰ تا ۲۷۵ سانتی متر موجود است.

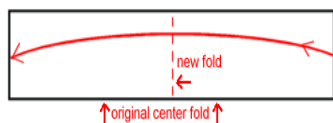

## طرز درست کردن تور سر عروس مدل آبشار با تاج پفکی

ابتدا تعیین کنید که می خواهید بلندی تور سر عروس از سر بند یا تاج تا چه اندازه باشد. جمع این دو اندازه بلندی پارچه تور سر عروس خواهد بود. (برای بلندی رو بند از سر بند تا روی خط سینه اندازه بزنید). خط درز بین این دو اندازه برای دوخت چین سوزنی است.



پس از برش پارچه تور سر و رو بند عروس باید آن را از پهنای و سپس بلندی تا کرده و گوشه های پایینی آن را به صورت گرد برش کنید. سپس در صورت تمایل لبه ی آن را لبه دوزی کنید

این تور سر تا شانه ها افتاده و در عین حال رو بند آن نیز صورت را می پوشاند.

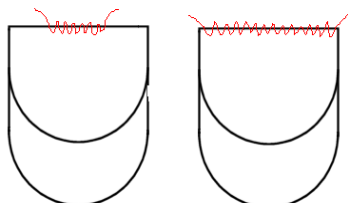

## تور سر عروس مدل آبشار با تاج پفکی در بالای سر

در این مدل تور سر باید پارچه تور را از بلندی دو لا کرده و از ۱۰ تا ۲۰ سانتی متر پایین تر از لبه ی دو لا شده آن را چین داد و به پشت سر بند وصل نمود.\*



۱. یک ردیف و با دست روی وسط مرز بین دو اندازه تور سر و روبند آن را به طول ۱۸۰ سانتی متر چین سوزنی بدهید به طوری که دو لبه ی کناری ۴۰ سانتی متر بدون چین باشد.



۲. پس از روبان دوزی، لایه ی رویی تور عروس را بر روی لایه ی زیری و از خط علامت گذاری شده تا کنید. سپس با نخ دو لاشده روی خط را برای چین سوزنی و با کوک ساده بدوزید.



۳. تور سر را بر روی تاج یا سربند تنظیم کرده و با کوک دستی آن را ثابت نمایید.



۴. تور سر عروس را به بلندی مورد نظر بریده و از بلندی به صورت گرد برش کرده و پایین آن را لبه دوزی نمایید.

با استفاده از نخ دو لا و با دست ۰/۵ سانتی متر پایین تر از لبه ی بالایی تور را بدوزید.\*



## تعریف ژپون

دامن کلوش یا فون که در زیر دامن عروس یا لباس مجلسی استفاده می شود و باعث می شود در لباس حجم ایجاد شود .



## انواع ژپون :

۱) ژپون با فنر      ۲) ژپون با فنرو پا چین      ۳) ژپون با چین

پارچه مخصوص ژپون فیلامنت و تور های محکم و شق می باشد. از خصوصیات آن این است که این پارچه ها دارای وزن بسیار سبک می باشد. برای برش دامن ژپون می توانید از سه روش الگویی استفاده کنید. الگوی دامن کلوش، دامن فون، دامن ترک

## رسم الگوی دامن ژپون بر اساس دامن کلوش

مرحله اول. ابتدا گونیا را روی مدل قرار می دهیم که حدس بزنیم چه مقدار گشادی در لبه دامن کلوش احتیاج داریم. در زاویه ۹۰ درجه تقریباً یک سوم آن حذف می شود .

مرحله دوم : دو گوشه گونیا AB و مقدار لب دامن AC که باید مقدار CB را از AB کم کنیم تا مقدار AC به دست آید. (شکل ۱۰۱-۴)

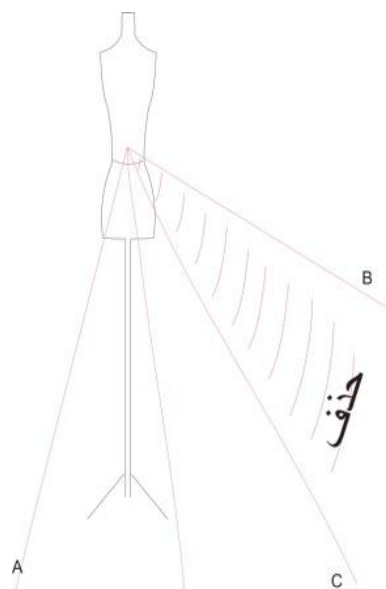
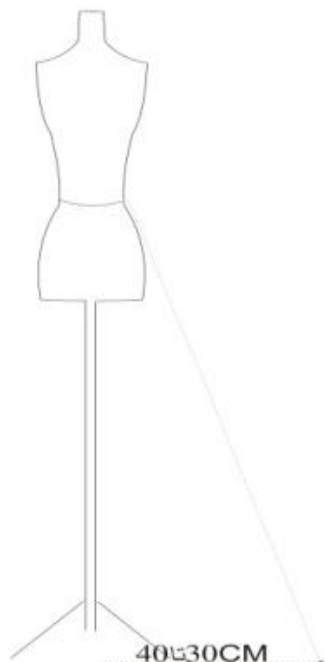

(شکل ۱۰۱-۴)

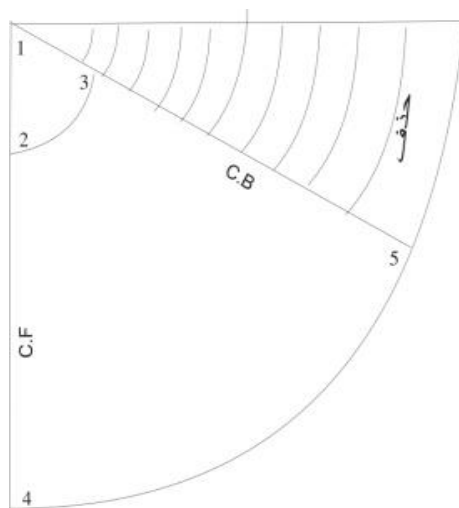

(شکل ۱۰۲-۴)

## مراحل برش دامن ژپون بر اساس دامن کلوش

پارچه را پهن کنید. از قسمت ترکی پارچه مقداری که در تصویر بالا حدس زدیم کم می کنیم .

از شماره ۱ به اندازه ای پایین می آیم که خط هلال ۲-۳ برابر ۱/۲ دور کمر به اضافه ۲ سانت باشد .

خط ۳ تا ۵ تا ۴ برابر با قد دامن منهای ۵-۷ باشد. علت این است که ژیبون باید از دامن اصلی لباس کوتاهتر باشد تا از زیر دامن اصلی دیده نشود. (شکل ۴-۱۰۲)



(شکل ۴-۱۰۳)

برای قد دامن ژیبون متر رادر قسمت کمر قرار می دهیم. سمت دیگر آن را روی زمین به طوری که حدوداً ۳۰ تا ۴۰ سانتی متر از پا فاصله داشته باشد. البته دقت کنید که هنر جو با کفش مورد نظر اندازه گیری نماید. (شکل ۴-۱۰۳)

### برش دامن ژیبون دار بر اساس دامن فون :

برش دامن بر اساس دامن فون که حدوداً یک متر و نیم تا یک متر و هفتاد سانتی متر پارچه مورد نیاز است.

### ترسیم الگو

۱. AB برابر است با  $\frac{1}{4}$  دور کمر به اضافه ۲ سانتی متر (جهت جادرز در پهلو)
۲. DC برابر است با  $\frac{1}{4}$  دور کمر به اضافه ۳ (جهت جادرز در پهلوها و B.C)
۳. AH، CF برابر است با قد دامن ژیبون منهای ۵ تا ۷
۴. اندازه HM با FQ برابر باشد. این ژیبون دارای حجم کمتری می باشد. (شکل ۴-۱۰۴)

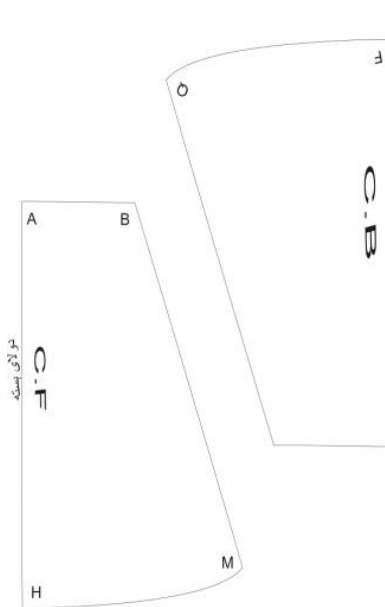

(شکل ۴-۱۰۴)

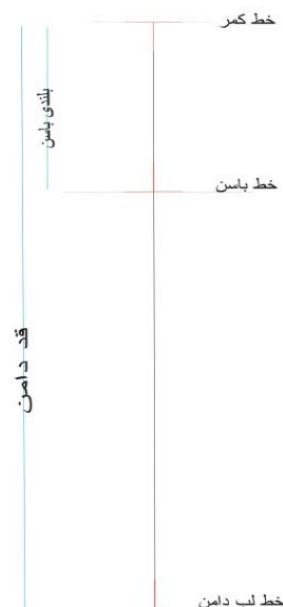

(شکل ۴-۱۰۵)

### برش دامن ژیبون دار بر اساس دامن ترک :

- ابتدا خط عمودی روی کاغذ رسم کنید.
- روی این خط، اندازه ی بلندی باسن و قد دامن (باید از قد دامن اصلی کوتاهتر باشد) را مشخص کنید
- از نقاط «۱ و ۲ و ۳» به وسیله ی گونیا خطی فرضی به به طرفین ترسیم کنید. (شکل ۴-۱۰۵)
- از طرفین نقطه ی یک به اندازه ی  $\frac{1}{2}$  دور کمر به اضافه ی آزادی ۱ سانتی متر تقسیم بر تعداد ترک ها (در زیر دامنی ها از ۶ یا ۸ ترک استفاده میشود) بیرون بیاید، نقاط «۴ و ۵» به دست می آید.

- از طرفین نقطه ی ۲ به اندازه ی ۱/۲ دور باسن به اضافه ی آزادی تقسیم بر تعداد ترک ها بیرون بیاید، نقاط ۷ و ۶ بدست می آید .
- تعداد ترک ها (دور باسن +۳ سانتی متر) = ۷ → ۶
- نقاط «۵-۷ و ۴-۶» را به وسیله ی خط کش مخصوص پهلو به یکدیگر وصل کنید .
- از طرفین «نقطه ی ۳» خط لبه ی دامن بابر فاصله ی «۶-۷» را مشخص کنید ،نقاط « ۸-۹» به دست می آید
- نقاط «۷ → ۹ و ۶ → ۸» را وصل کنید. (شکل ۴-۱۰۶)



(شکل ۴-۱۰۶)

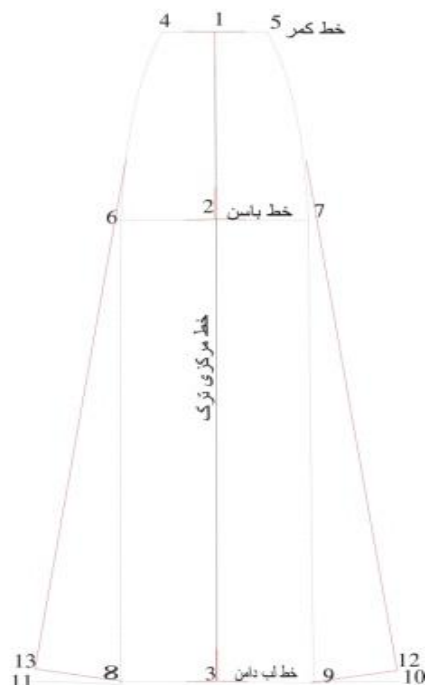

(شکل ۴-۱۰۷)

- از روی الگوی اولیه ی دامن ترک رو لت کنید.
- از نقاط «۱۰ و ۱۱» به اندازه ی (دو برابر پهنای کمر) مشخص شود و برای جلو گیری از افتادگی خطوط اوزمان پهلو ی فاصله ی ۹-۷ و ۸-۶ را اندازه بگیرید همین اندازه را از نقاط «۷ و ۶» به سمت نقاط «۱۰ و ۱۱» علامت بگذارید، نقاط «۱۲-۱۳» به دست می آید.

(شکل ۴-۱۰۷)

- ترک های دامن را به هم وصل کرده سپس دوخته می شود.

در این مرحله جای فنر ها را مشخص کرده و بر اساس مدل دامن رویی در صورت لزوم پاچین دوخته می شود.

## مراحل رسم و دوخت دامن ژپون با فنر ژپون و پاچین - ژپون با پاچین

محل قرار گیری فنر روی دامن بر ژپون چه بر اساس کلوش برش خورده یا فون ووترکی فرقی نمی کند.

- برای اولین فنر خط HF از قسمت کمر نقطه A و B حدوداً بین ۳۵ تا ۴۵ پایین می آییم. که این مقدار بر اساس قد شخص تخمین زده می شود. مثلاً فردی که قد باسن آن ۲۰ سانت است، از خط باسن ۲۰ cm پایین تر می آییم . به خاطر اینکه اول فنر باید زیر خط باسن باشد تا هنگام نشستن شخص اذیت نشود. (شکل ۴-۱۰۸)

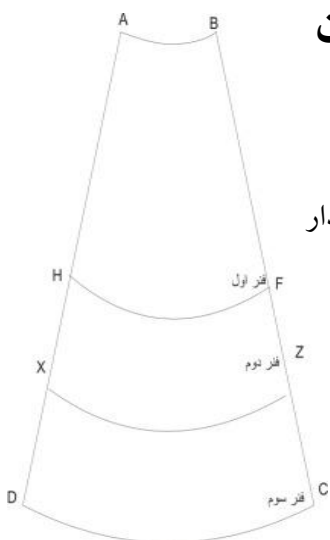

(شکل ۴-۱۰۸)

- فنر دوم باید در لبه دامن در قسمت DC دوخته شود.
- فنر سوم بین خط HD و FC قرار دارد که در انتها خط XZ می شود.

نکته دوخت: از خود پارچه یک نوار ۲/۵ سانتی در آورده و دو سر آن را پاکدوزی کرده و روی خطوطی که برای فنر علامتگذاری کردیم قرار داده و چرخ می کنیم، فضای داخل لیفه به اندازه ای لیفه به اندازه ای باشد که فنر از آن رد شود ولی حرکت نکند یا نچرخد.

## مراحل رسم و دوخت دامن ژپون فنر با پاچین

۱) دامن ژپون را بر اساس کلوش یا فون برش می دهیم\* . (شکل ۴-۱۰۹)

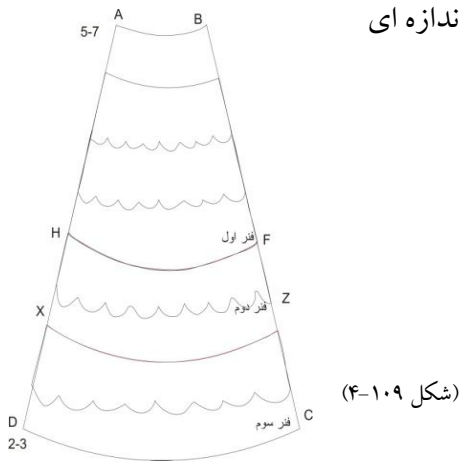

۲) محل فنر را مشخص کرده و نوار لیفه را روی آن بدوزید.

۳) ابتدا نوار به اندازه ۲۰ در آورده با دست پیلی داده پاکدوزی و اتو میزنیم.

۴) از خط کم حدوداً ۵-۷ پایین آمده اولین پاچین قرار گیرد.

۵) پاچین دوم طوری دوخته می شود که حدوداً بالایی قرار گیرد.

۶) پاچین بعدی را مانند مرحله سوم می دوزیم به طوری که هر پاچین زیر پاچین بالای بالایی قرار داشته باشد و آخرین پاچین باید ۳-۲ سانتی متر از لبه دامن ژپون بلند تر باشد. (شکل ۴-۱۱۰)



نکته: این ژپون باعث می شود حجم گردی شکل و زیبایی آن به لباس عروس بدهد.

## مراحل رسم و دوخت ژپون با پاچین

این ژپون فنر ندارد و حجم نسبی به لباس می دهد که می توان از اساس دامن کلوش یا فون استفاده کرد. (شکل ۴-۱۱۱)

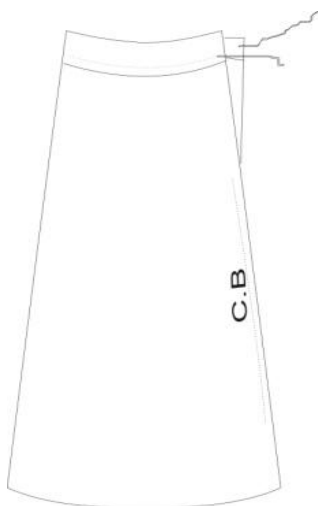

۱) نواری جهت چین های روی ژپون به اندازه ۱۵-۳۰ سانتی متر در آورده و با دست پیلی داده پاکدوزی و اتو می شود.

۲) از خط بالای دامن ۳-۵ سانتی متر پایین آمده اولین پاچین قرار می گیرد.



۳) پاچین بعدی طوری دوخته می شود که حدوداً ۷-۵ سانتی متر زیر پاچین بالایی قرار می گیرد.

۴) پاچین های بعدی را به همین ترتیب ادامه می دهیم . (شکل ۱۱۲-۴)

(شکل ۱۱۲-۴)

۵) آخرین پاچین طوری دوخته شود که پاچین ۲-۳ سانتی متر پایین تر باشد .

## روشهای دوخت کمر دامن ژپون

۱) در قسمت حدوداً ۲۵-۲۰ سانتی متر دوخته نمی شود\* .

۲) در قسمت کمر ۳-۲ سانتی متر را تازه چرخ می کنید و یک لیفه از آن عبور داده که برای بستن و باز کردن دامن ژپون مورد استفاده قرار می گیرد.

۳) کش ۳-۵ سانتی متر به اندازه دور کمر برش زده و در قسمت کمر دوخته می شود و در پشت به وسیله ی قزن بزرگ بسته می شود دقت شود مقدار اندازه کش از اندازه دور کمر دامن ژپون کمتر شود .



## توانایی ۴-۶

### شناسایی اصول شماره گذاری و اسم گذاری قطعات مختلف الگو: تکه های الگو

اعم از قسمت های اساسی مانند الگو جلو، پشت و آستین و الگوهای کوچک تر نظیر سجاف، مچ، جیب و... را شماره گذاری کنید در بیشتر موارد پارچه را دولا (تا) کنید و سپس برش را انجام دهید. به طور کلی، همیشه تکه های الگو را روی سمت پشت پارچه قرار دهید و ببرید؛ مگر لازم باشد برش الگو روی یک لای پارچه انجام گیرد که در آن صورت بهتر است از ابتدا الگو را روی یک لای پارچه پهن و میزان کنید\* . (شکل ۱۱۳-۴)



(شکل ۱۱۳-۴)

\* فیضی اکرم ص ۳

\* صنعتی فاطمه جلد اول ص ۸۲

## توانایی ۷-۴ شناسایی اصول رفع عیب اندام به وسیله ی پاترون

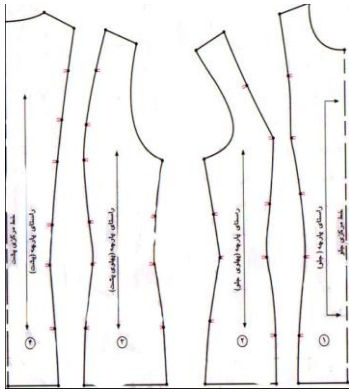

(شکل ۱۱۴-۴)

پس از ترسیم الگوی اساس بالاتنه، به منظور پیش گیری از ایجاد هر نوع عیب اساسی و غیر قابل جبران در برش و دوخت لباس، توصیه می شود ابتدا از الگوی مزبور جهت تهیه ی پاترون استفاده کنید، در تهیه ی آن به نکات ذیل توجه نمایید: الگوی شخصی مورد نظر را آماده کنید. در قسمت جلو و پشت الگو، خطوط راستای پارچه را مشخص کنید؛ برای این منظور خطی موازی بالاتر

از خطوط سینه و پایین تر از کمر به فاصله ی معین خط مرکزی جلو و پشت رسم کنید. اطراف

پنس های سینه، زیر سینه را با خط کش منحنی به طرف بیرون و پنس های دامن جلو و پشت را به طرف داخل رسم کنید. پنس سینه را به خط وسط سرشانه (پنس سرشانه) منتقل کنید. (از روش انتقال پنس استفاده کنید). الگو را روی پنس سرشانه پشت و پنس اصلی، به صورت یک برش سرتاسری دو قسمت نمایید. الگوی قسمت جلو را نیز با یک برش سرتاسری دو قسمت نمایید. قطعات جدا شده ی الگوها را روی پارچه ی چلوار سفید نسبتاً ضخیم قرار دهید. خط مرکزی جلوی الگو را باید روی دولای بسته ی پارچه قرار دهید؛ بدین ترتیب در موقع پرو، پاترون از جلو پوشیده شده و در خط مرکزی پشت یک زیپ سرتاسری دوخته می شود. برای سهولت کار دور تا دور الگو را توسط «کاربن» خیاطی رادگذاری کنید. کافی است کاربن را زیر الگو قرار داده و دور تا دور الگو را رولت کنید. تمام خطوط غیر اصلی نظیر خطوط راهنمای کف حلقه آستین (راهنمای سفید)، کمر، سرسینه را رولت کنید. دقت کنید که پاترون باید کاملاً چسبان اندان و بدون هر نوع گشادی باشد. درزها را توسط بخیه ی درشت چرخ خیاطی یا شلال ریز به یکدیگر بدوزید. پاترون را از سمت پشت پارچه (به گونه ای که درزهای آن دیده شود، به تن کرده و پرو کنید). همه ی ناصافی چروک ها و گشادی ها را روی بدن سنجاق زده و بگیرید. اضافات (گشادی) یا تنگی تقسیم مختلف پاترون روی هر قسمت از پارچه ی چلوار را اصلاح کنید. پاترون را از بدن بیرون آورده، عیوب آن را با دقت روی الگوی اصلی منتقل ساخته و خطوط اصلاحی را مجدداً ترسیم نمایید\* (شکل ۱۱۴-۴)

\* صنعتی فاطمه جلد پنجم ص ۲۱۶



## توانایی ۸- آشناسایی اصول اصلاح الگو

**سینه ی کوچکتر از حد معمول:** در این حالت لباس در ناحیه ی کارور خالی و فرو رفته است. مقداری را که باید کم شود تعیین می کنیم. در جلو گردن و نقطه ی سرشانه به اندازه یمشخص شده پایین می آیم خط گردن را دوباره رسم می کنیم. و خط جدید گردن را به خط شانه وصل می کنیم. (شکل ۴-۱۱۵)

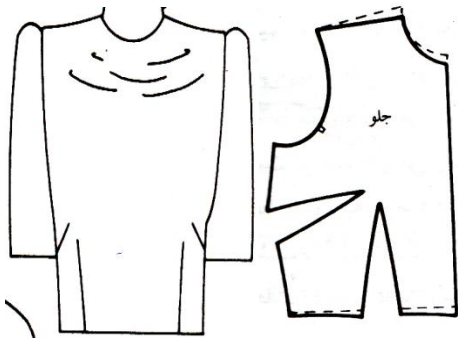

(شکل ۴-۱۱۵)

**سینه ی بزرگتر از حد معمول:** در این حالت لباس روی خط سینه کشیده شده و بالاتر از خط سینه قرار می گیرد. اگر تمام اندازه ها کوچک تر از سایز سینه باشد، باید همان سایز کوچکتر ساخته شود و سپس باید آن را در محل سینه اصلاح کنیم. الگوی بالاتنه را در قسمت افقی و عمودی قیچی می کنیم، و آن را به اندازه مورد لزوم باز می کنیم. این الگو در قسمت سینه و ساسون بزرگ تر خواهد شد.

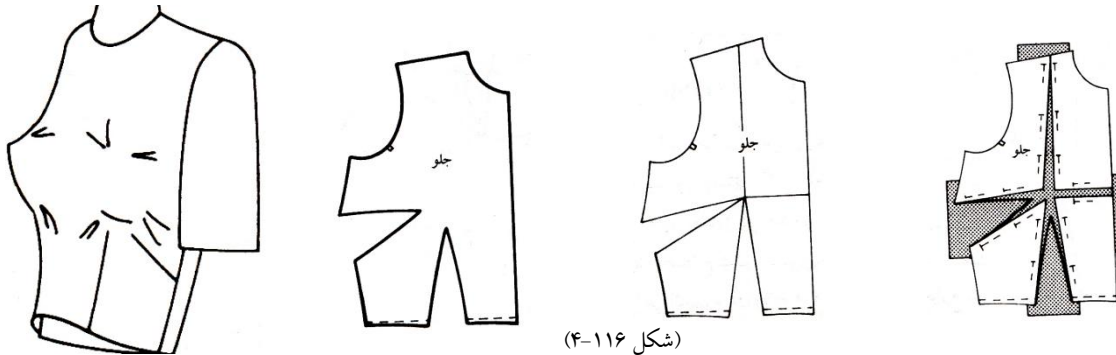

(شکل ۴-۱۱۶)

(شکل ۴-۱۱۶)

**حلقه ی دور گردن گشادتر از حد معمول:** در این حالت حلقه گردن از خط طبیعی حلقه گردن قرار دارد، و به

اصطلاح قدری گشاد است. در جلو و پشت الگو به اندازه لازم به حلقه گردن اضافه می کنیم. (شکل ۴-۱۱۷)



(شکل ۴-۱۱۷)

**حلقه ی دور گردن تنگ تر از حد معمول:** در این دور گردن لباس به گردن می چسبد و چروک دارد. پس در جلو و پشت الگو، به اندازه مورد لزوم از حلقه دور گردن کم می کنیم\*. (شکل

(شکل ۴-۱۱۸)

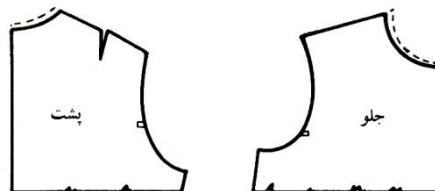

(شکل ۴-۱۱۸)

\* شپیر مفرح پری ص ۵۶

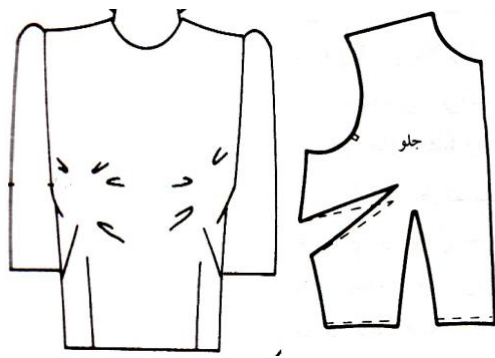

(شکل ۴-۱۱۹)

**سینه بالا ایستاده:** در این وضع روی خط سینه چروک و کشش مشاهده می شود. نوک سینه را کمی بالاتر از محل سینه ی قبلی، تا جایی که لازم است، مشخص می کنیم، و علامت می گذاریم. دوباره خط ساسون را در این جای جدید رسم می کنیم. (شکل ۴-۱۱۹)

**سینه پایین افتاده:** در این حالت لباس در روی خط سینه حالتی فرو رفته و بی شکل

دارد، در محل ساسون کشیده می شود. جای نوک ساسون نوک سینه را به اندازه مورد لزوم پایین می آوریم. و ساسون جدید را به این نقطه منتقل می کنیم، و آن را دوباره رسم می کنیم. (شکل ۴-۱۲۰)

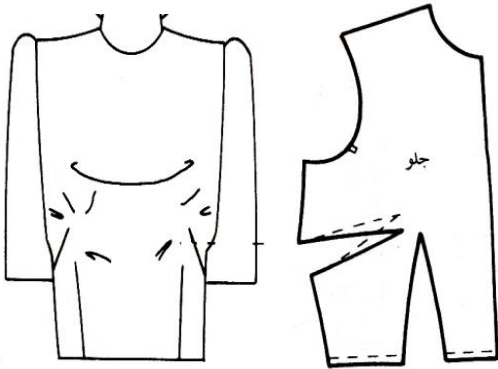

(شکل ۴-۱۲۰)

**بازوی چاق و بزرگ:** آستین دور بازو چین می خورد. الگوی آستین را در خط مرکزی و قسمت عرضی بالای آستین

قیچی می کنیم (نقطه موازنه پشت آستین) به طوری که کاغذ الگو از یکدیگر جدا نشوند، الگو را را به اندازه مورد لزوم مثل نمودار باز می کنیم، و خط بالای الگو را رسم کنید، در نتیجه مقداری به خط بالای آستین اضافه شده است، پس حلقه آستین را در بالاتنه به اندازه یک سانتی متر پایین برده و گشاد می کنیم. چون نقطه های موازنه تغییر می کند آنها را دوباره مشخص کنیم.\*

(شکل ۴-۱۲۱)

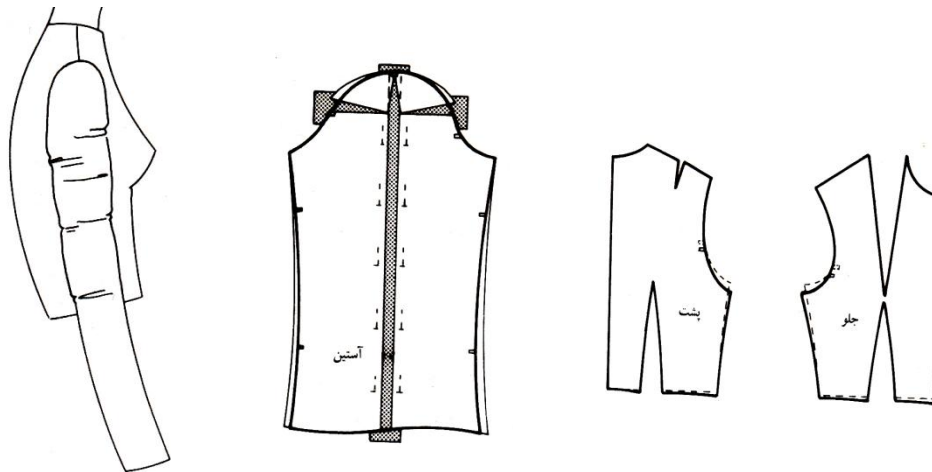

(شکل ۴-۱۲۱)

## بازوی لاغر

بالای آستین حالت پف کردگی و نازیا دارد. خط مرکزی آستین را قیچی کرده، و آن را به اندازه مورد لزوم روی هم بر می گردانیم، دوباره خط بالای آستین را رسم می کنیم. در نتیجه خط بالا (کاپ آستین) کم می شود. سپس حلقه آستین را در زیر بغل بالاتنه یک سانتی متر تنگ می کنیم. نقاط موازنه را دوباره مشخص کنیم. (شکل ۱۲۲-۴)

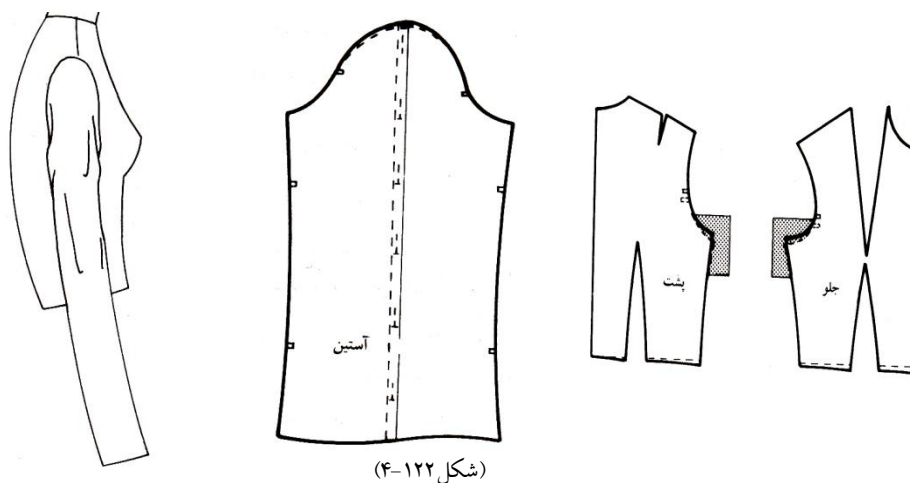

## حالت اندام ایستاده به بالا

الگوی اولیه بالاتنه را در قسمت کارور (قفسه سینه) برش می دهیم، و آن را به اندازه لزوم باز می کنیم، تا خط کمر پایین آمده، در جای خود قرار گیرد. این تغییر ممکن است فقط در خط کارور و یا روی خط سینه مورد احتاج باشد. اطراف الگوی جدید را رولت می کنیم. در نتیجه ساسون سینه پهن تر می شود و درز پهلو بر خط پهلو منطبق می گردد. (شکل ۱۲۳-۴)

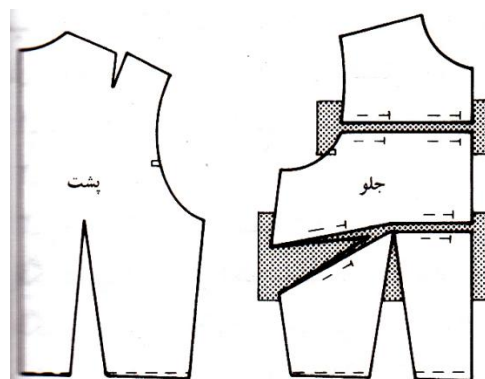

(شکل ۱۲۳-۴)

## حالت اندام خمیده به جلو

عرض الگوی بالاتنه را در قسمت های خط سینه و کارور، همان طور که در بالا گفته شد، قیچی می کنیم، ولی این دفعه در عوض دور کردن آنها از یکدیگر، آنها را به اندازه لزوم روی همدیگر قرار می دهیم. الگوی جدید رارولت می کنیم، در نتیجه ساسون سینه در پهلو کوچک تر می شود، و طول درز پهلو کوتاه تر می شود، این مورد لزوم است.\* (شکل ۱۲۴-۴)

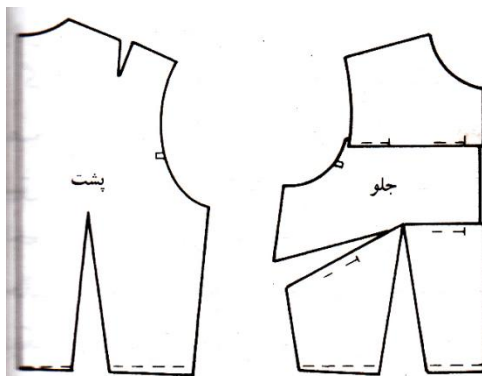

(شکل ۱۲۴-۴)

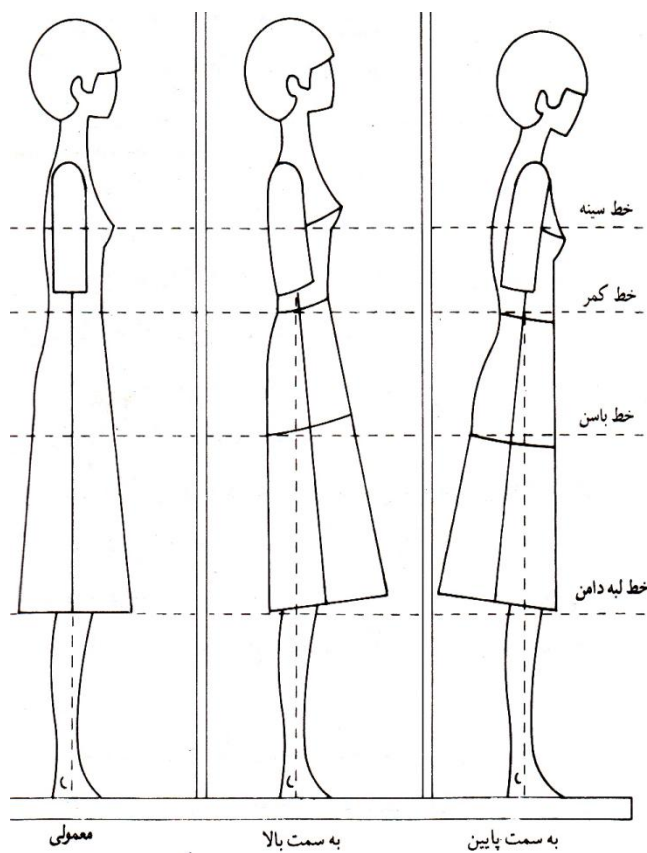

\* شهپیر مفرح پری ص ۵۴

## سایز به سایز کردن ۴ سایز (Grading)

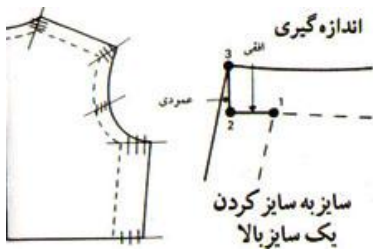

سایز به سایز کردن یعنی تکنیکی که الگوی لباس را یک سایز یا چند سایز بزرگتر و یا کوچکتر می کند. این تکنیک باید خیلی دقیق باشد، چون کمترین اشتباه یا بی دقتی در تبدیل یک سایز به سایز دیگر باعث می شود که مشکلات بیشتری فراهم شود. اول کوچکترین سایز را می سازیم و بعد بزرگترین سایز را و سپس سایزهای بین را درست می کنیم. به دیاگرام نگاه کنید. سایز به سایز کردن به وسیله ماشین یا کامپیوتر در دسترس همه است، اما هنرجویان باید اساس الگوی ساخت سایز به سایز کردن را خوب بفهمند. کارخانه های تولیدی لباس هر کدام برای خود روشی دارند، یکی از اصول آموختن این روش جدید سرعت عمل آن است.

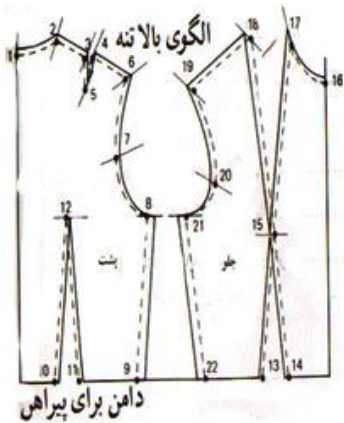

**توجه:** خطوط خط چین الگوی اولیه هستند.

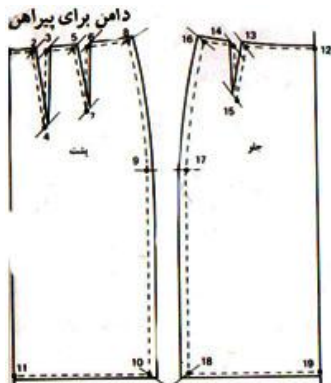

(شکل ۱۲۵-۴)

همان طور که در شکل نشان داده شده است باید نقطه ای را انتخاب کنیم که به وسیله خطوط عمودی و افقی اندازه گیری شوند، مثلاً نقطه سرشانه، نقطه ۱ است، از نقطه ۱ عمودی به اندازه مورد لزوم بالا می رویم و نقطه ۲ را علامت می زنیم و سپس خطوط افقی را به همان میزان اندازه قبلی اندازه گرفته و نقطه ۳ می نامیم. نقطه ۱ و ۲ را به هم وصل می نماییم، این خط را خط

grading می نامیم و سپس نقاط بیشتری را در امتداد این خط ادامه می دهیم. برای مثال از سایز ۸ تا ۱۴ و از سایز ۱۶ تا ۲۲ و از سایز ۲۴ تا ۳۰. روش هایی که نشان داده شده بیانگر این است که Grading یک الگوی اساسی قابل تعویض است. خطوط بین نقاط اصلی را می توان برای ادامه سایزهای Grading به کار برد و ادامه داد\*.

**Grading یک سایز به بالا:** سایز به سایز کردن یک سایز به بالا برای سایز ۱۴-۸ و ۲۲-۱۶ به کارگیری فیگورها در همه

سایزها، به جز همراه بودن فیگور در خط تیره که فقط به سایز ۲۲-۱۶ تبدیل می شود. (شکل ۱۲۵-۴)

## الگوی بالاتنه ها

### قسمت پشت:

نقطه ۱، ۰/۵ سانتی متر افقی. نقطه ۲، ۰/۵ سانتی متر افقی، ۰/۲ سانتی متر (۰/۲۵ سانتی متر) عمودی. نقطه ۳ و ۴ و ۵، ۰/۴۵ سانتی متر افقی، ۰/۴ سانتی متر (۰/۵ سانتی متر) عمودی. نقطه ۷، ۰/۲ سانتی متر افقی، ۰/۵ سانتی متر (۰/۶ سانتی متر) عمودی. نقطه ۸ و ۹، ۰/۸ سانتی متر (۱ سانتی متر) عمودی. نقطه ۱۱ و ۱۲ و ۱۰، ۰/۲۵ سانتی متر (۰/۳ سانتی متر) عمودی.

**قسمت جلو:** نقطه ۱۵ و ۱۴ و ۱۳، ۰/۴۵ سانتی متر (۰/۵۵ سانتی متر) عمودی. نقطه ۱۶، ۰/۳ سانتی متر (۰/۸ سانتی متر) افقی، ۰/۲ سانتی متر (۰/۲۵ سانتی متر) عمودی. نقطه ۱۷، ۰/۵ سانتی متر (۰/۸ سانتی متر) افقی، ۰/۲ سانتی متر (۰/۲۵ سانتی متر) عمودی. نقطه ۱۸، ۰/۵ سانتی متر (۰/۸ سانتی متر) افقی، ۰/۸ سانتی متر (۰/۸۵ سانتی متر) عمودی. نقطه ۱۹، ۰/۳، ۰/۵ سانتی متر (۰/۵ سانتی متر) افقی، ۱ سانتی متر عمودی. نقطه ۲۰، ۰/۱ سانتی متر افقی ۰/۸ سانتی متر (۱ سانتی متر) عمودی. نقطه ۲۱ و ۲۲، ۱/۲ سانتی متر (۱/۵ سانتی متر) عمودی.

## اساس الگوی دامن برای اساس لباس دو قطعه ای

### قسمت پشت:

نقطه ۱، ۰/۳ سانتی متر افقی. نقطه ۲ و ۳ و ۴ و ۵ و ۶ و ۷ به اندازه ۰/۳ سانتی متر افقی، ۰/۲۵ سانتی متر (۰/۳) عمودی. نقطه ۸، ۰/۳ سانتی متر افقی، ۰/۸ سانتی متر (۱ سانتی متر) عمودی. نقطه ۹، ۱ سانتی متر (۱/۲۵ سانتی متر) عمودی. نقطه ۱۰، ۰/۷ سانتی متر افقی، ۱ سانتی متر (۱/۲۵ سانتی متر) عمودی. نقطه ۱۱، ۰/۷ سانتی متر افقی\*.

نقطه ۱۲، ۰/۳ سانتی متر افقی. نقاط ۱۳ و ۱۴ و ۱۵، ۰/۳ سانتی متر افقی، ۰/۸ سانتی متر (۱ سانتی متر) عمودی. نقطه ۱۶، ۰/۳ سانتی متر افقی، ۱/۲ سانتی متر (۱/۵ سانتی متر) عمودی. نقطه ۱۷، ۱ سانتی متر (۱/۲۵ سانتی متر) عمودی. نقطه ۱۸، ۱ سانتی متر افقی، ۱ سانتی متر (۱/۲۵ سانتی متر) عمودی. نقطه ۱۹، ۰/۷ سانتی متر افقی.

### اساس سايز به سايز کردن آستين

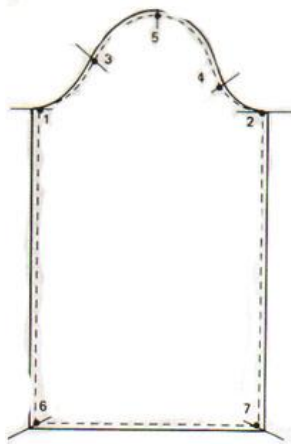

نقاط ۱ و ۲، ۰/۶ سانتی متر (۰/۷ سانتی متر) عمودی. نقطه ۳، ۰/۲ سانتی متر افقی. نقطه ۴، ۰/۱ میلی متر افقی، ۰/۱۵ سانتی متر (۰/۲ سانتی متر) عمودی. نقطه ۵، ۰/۴ سانتی متر (۰/۵ سانتی متر) افقی. نقطه ۶ و ۷، سايز ۱۲ به ۱۴ - اندازه ۰/۲ سانتی متر افقی، ۰/۶ سانتی متر عمودی. سايز ۱۶ تا ۲۲، ۰/۷ سانتی متر عمودی فقط. برای حتی ۵ سانتی متر بزرگ کردن همه سايزها نقاط ۶ و ۷ فقط ۰/۲ سانتی متر افقی و

۰/۷ سانتی متر عمودی بزرگ می شود. تمام الگوها می توانند به هر سايزی متصل بشوند به جز آنهایی که در

داخل پرانتز و به سايز ۲۲-۱۶ منتقل می شوند نمی توانند\*. (شکل ۱۲۶-۴)

### توانایی ۱۰-۴ شناسایی اصول انتقال پنس

هدف از ایجاد پنس در الگو، به وجود آوردن فضای کافی برای حجم بدن در قسمت های بر جستگی سینه، تیره ی پشت، قسمت شکم، باسن و... است. هنگامی که مدل ها و طرح های گوناگون را بنگرید، در بسیاری از موارد، پنس ها به صورت اولیه ی خود نمایان نشده، بلکه بر حسب نوع مدل، تغییر مکان و حتی تغییر شکل داده اند\*.

\*شهیر مفرح پری ص ۲۲۳  
\*صنعتی فاطمه جلد دوم ص ۱۴

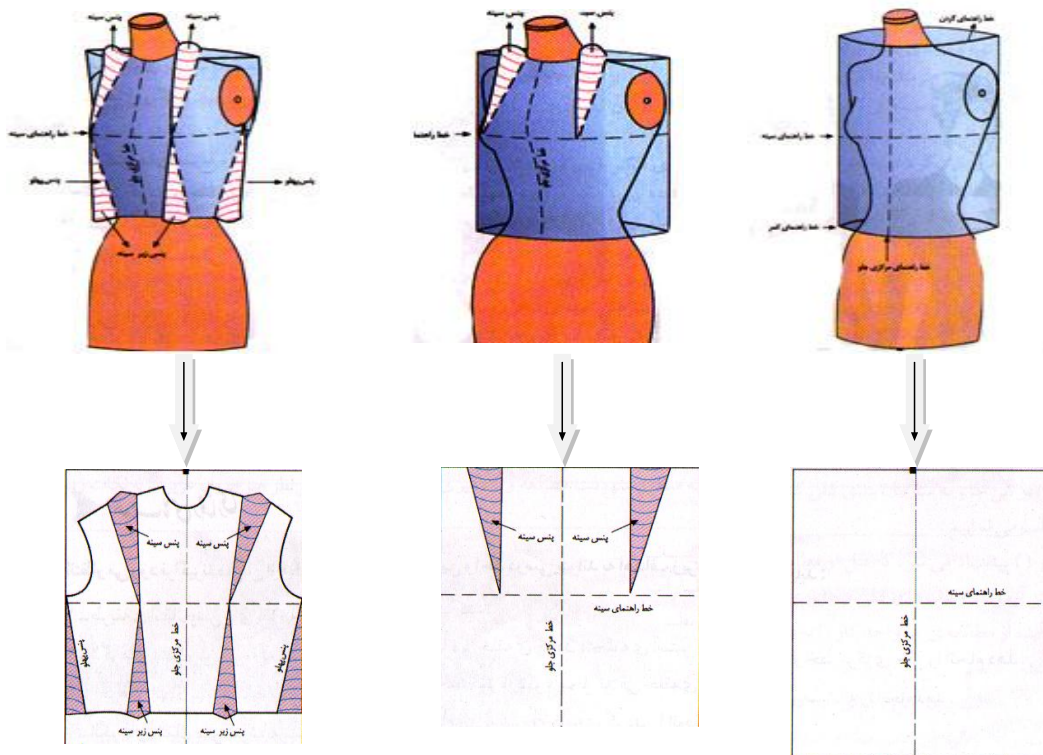

الگوی اساس بالاتنه در قسمت جلو و پشت، دارای پشت، دارای دو پنس است. در قسمت جلو، پنس های سینه و زیر سینه، و در قسمت پشت، پنس های سر شانه و پنس بزرگ قرار گرفته است.\* (شکل های ۱۲۷-۴ الف و ب)

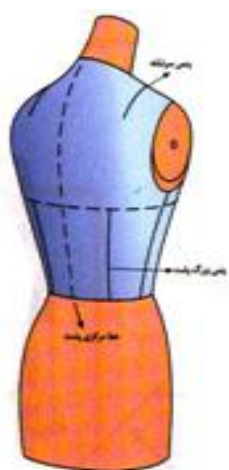

(شکل ۱۲۷-۴ ب)

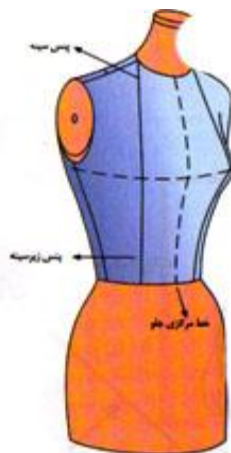

(شکل ۱۲۷-۴ الف)



## طریقه انتقال پنس ها

پنس سینه در قسمت جلو بالاتنه، چهار حالت دارد.

(شکلهای ۱۲۸-۴ الف وب وج ود)



ب) انتقال پنس (جابجایی)



الف) دوخت پنس

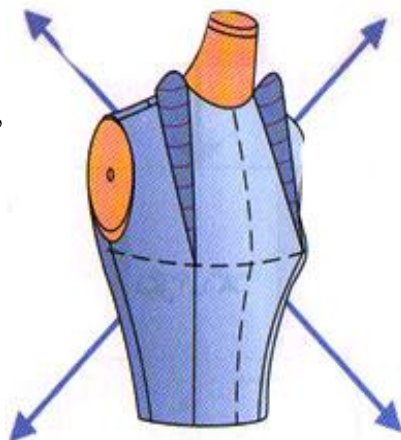

(شکل ۱۲۸-۴)



د) تبدیل پنس به پیلی یا



ج) رد کردن پنس در برش

(پنس)

چین

پنس سر شانه در قسمت پشت الگوی بالاتنه، سه حالت دارد\*.

(شکلهای ۱۲۹-۴ الف وب وج)

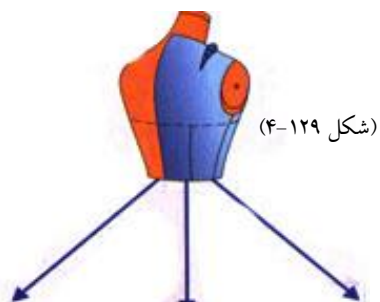

(شکل ۱۲۹-۴)



ج) برش



ب) دوخت پنس



الف) انتقال پنس

\* صنعتی فاطمه جلد دوم ص ۱۶ و ۱۷

## انتقال پنس سینه جلو:

پنس سینه را می توان به (نه نقطه ی) اصلی در الگوی بالاتنه ی جلو منتقل کرده و انتهای کلیه ی این خطوط به صورت مستقیم یا منحنی در (نقطه ی B) سر سینه با یکدیگر تلاقی می کند. (شکل ۴-۱۳۰)

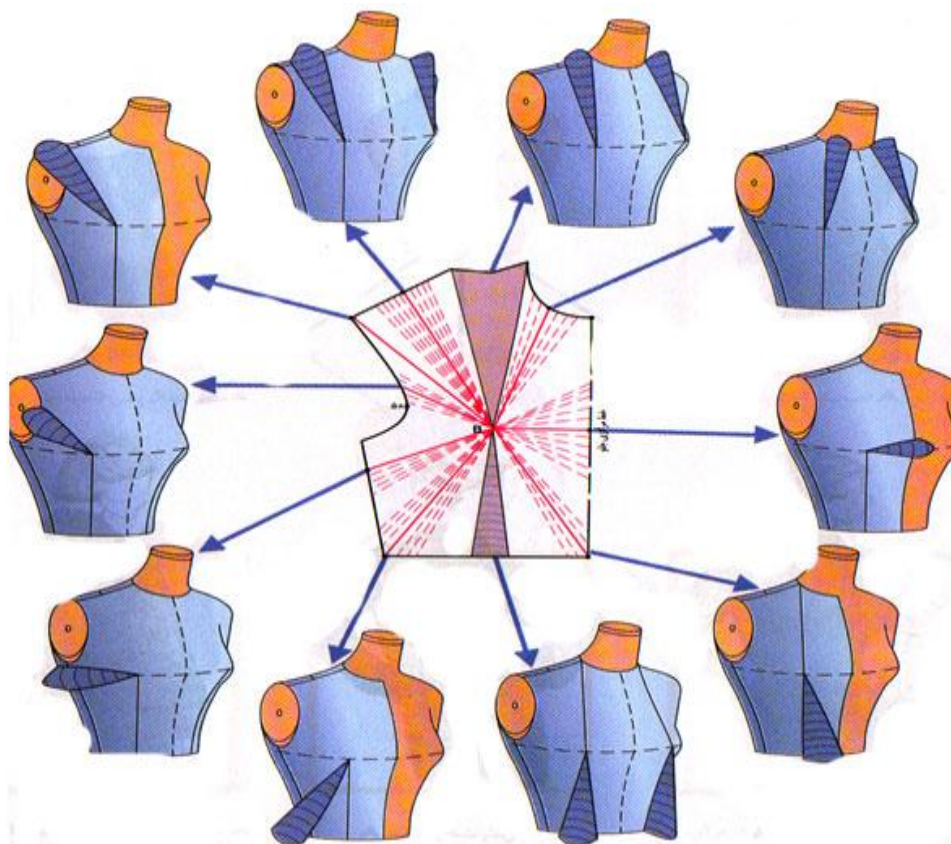

(شکل ۴-۱۳۰)

## انتقال پنس سر شانه پشت:

پنس سر شانه ی پشت را می توانید به (دو نقطه) اصلی منتقل کنید\* (شکل ۴-۱۳۱)

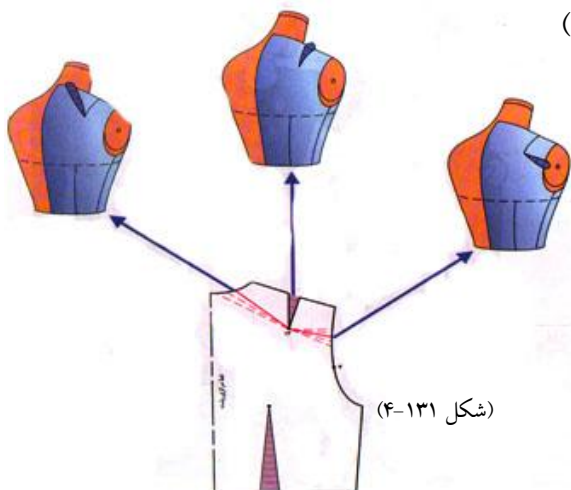

(شکل ۴-۱۳۱)

\* صنعتی فاطمه جلد دوم ص ۱۸ و ۱۹

## توانایی ۵ برش انواع مدل لباس شب و عروس

### مدل های مختلف (کاپ دوزی و فنر دوزی)



در دوخت لباس های دکلته ابتدا باید الگوی بالاتنه دکلته رسم شود، سپس الگوی اولیه بر روی پارچه متقال برش میخورد و بر روی لباس امتحانی (پاترون) ایرادهای نهایی برگرفته میشود برای این کار بهتر است روی مانکن پاترون را قرار داده و ایرادها را در نظر بگیرید. در این مدل ایراد در قسمت نوک سینه می باشد و اضافات در این نقطه قرار دارد. برای بهتر ایستادن لباس اضافات نوک سینه را بوسیله سوزن ته گرد گرفته شود. بالاتنه را از روی مانکن بردارید و با گچ خیاطی خطی در امتداد سوزن ها بکشید.



اضافات را بچینید و برش بزنی و یادتان باشد که جای دوخت در آن قسمت بگذارید.



اگر میخواهید برای برش لباس از الگو استفاده کنید، پاترونی که ایرادها بر روی آن رفع شده است را بر روی الگو قرار دهید و خط جدید را ترسیم کنید\*.

در این قسمت ایرادها را بر روی پاترون گرفته، قسمت پشت لباس را میدوزید و دوباره لباس را پرو کنید.



در این قسمت قصد داریم از لایه ای به نام (پد) برای بالاتنه های دکلته ای که حالت تخت دارند استفاده کنیم. ابتدا الگوی اساس بالاتنه دکلته را آماده کرده برشی در زیر سینه ایجاد کنید (بسته به برش و بلندی زیر سینه سوتین) تکه ها را آماده کرده و بر روی لایه ای از پشم شیشه نازک و کم حجم گذاشته و برش بزنید.

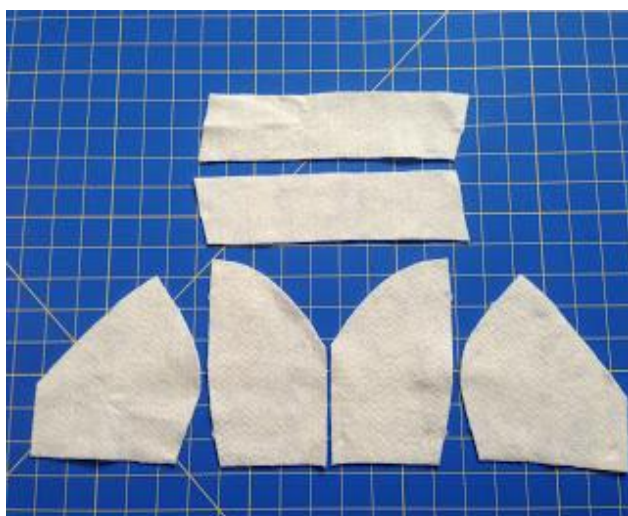
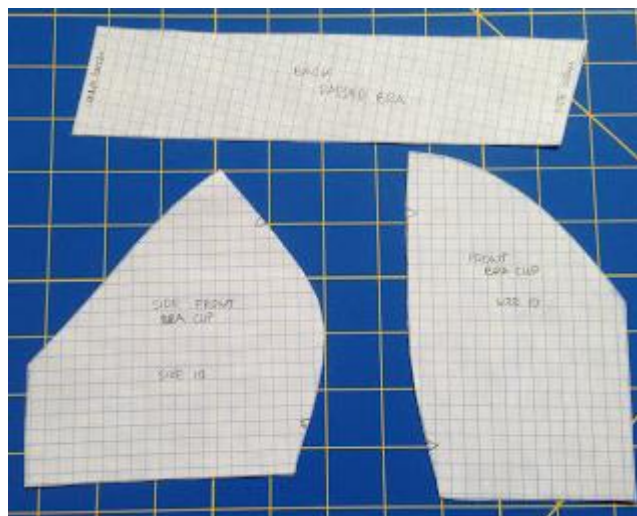

تذکر: این تکه هایی که آماده میشوند به منظور نصب بر روی زیر ساز لباس میباشد. برای اینکه کاپ های نرمی داشته باشید اضافه درزها در تمامی قسمت (پد) بریده میشود، درزها را در کنار هم گذاشته و با زیگزاک درزها دوخته شوند، برای این کار باید از تکه ای به عنوان یک نوار ثابت کننده در ز استفاده کنید بدین منظور میتوانید از یک تکه باریک به عرض یک سانتی متر از پارچه ژپون و به طول کمی بلندتر از درز مورد نظرتان از پارچه ژپون برش بزنید. علت بلند در نظر گرفتن نوار بخاطر وصل پد دوخته شده به آستری لباس می باشد. مانند شکل یک طرف درز را به نوار مورد نظر سوزن بزنید سپس کوک زده و طرف دیگر را وصل کرده زیگزاک بزنید. ابتدا مرکز درز را بدوزید و اطمینان حاصل کنید که هر دو لبه درست در کنار هم قرار بگیرند. بقیه درزها را به همین صورت وصل کنید.



در این مرحله بر روی تکه آماده شده مانند شکل مورد نظر را سوزن بزنید



جدا گانه تکه ای برش زده و بر روی فضای در نظر گرفته با سوزن ثابت کنید. اضافات را برش بزنید.



بعد از برش تکه اول پنج تکه بعدی را با ۷۵٪ کوچکتر نسبت به تکه قبلی مانند شکل های زیر برش بزنید. سپس کوچکترین تکه را ثابت کرده و بدوزید، حالا نیاز است لبه ها را مرتب کنید.



در این مرحله تکه های آماده شده را به شکل متقارن بدوزید و از دوخت زیگزاک برای وصل لایه ها استفاده کنید.



برای زیر ساز لباس بهتر است از پارچه ساتن آمریکایی استفاده شود (در این تصاویر از پارچه متقال استفاده شده به منظور سهولت در دوخت) ساتن آمریکایی را لایی فرانسوی زده، و سپس تکه های آماده شده را در جای خود قرار داده و مقدار اضافه درز در قسمت یقه خالی بگذارید، آن مقدار اضافاتی که از نوار ژپون در نظر گرفته بودیم در این قسمت در محل اضافه درز یقه قرار میگیرد. به منظور حمایت در قسمت پد ها و ایست بهتر در بالاتنه از فنر دوزی در سه قسمت بالاتنه مانند شکل استفاده می کنیم.

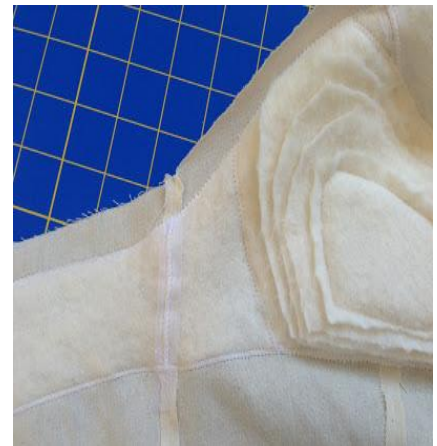

در اینجا از فنر توری (پلاستیکی) استفاده شده ابتدا لیفه ای از نوار اریب آماده کرده، و بر روی محل های مورد نظر دوخته و سپس فنر را از داخل لیفه ها عبور دهید، برای نرم کردن سر فنرها با را با شمع آب کنید تا لبه های ضخیم از بین برود.



در این قسمت به بند یا فنری نگه دارنده که باعث زیباتر شدن فرم لباس در قسمت زیر سینه نیاز داریم. اگر از فنر استفاده میکنید دقیقاً در زیر پدهای دوخته شده به صورت افقی قرار داده بدوزید. روش بعدی استفاده از کش اسانتی متری در زیر پدهای دوخته شده است. در این روش کش نباید زیاد در حالت کشش قرار گیرد و باعث جمع شدگی در قسمت زیر ساز لباس شود. سپس مانند تصویر بر روی فنر هادر وسط و در پشت لباس در امتداد وسط پشت در نهایت در قسمت زیپ کش را بست بزنید.



در این مرحله زیر ساز را به رویه لباس وصل کرده و بدوزید و سپس با وصل دامن ها لباس را کامل کنید.\*

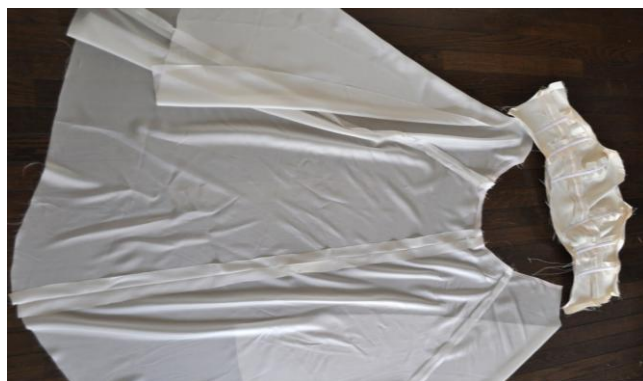

## نمونه های مشابه

در این مدل پد ها به صورت دایره وار برش خورده اند و مانند نمونه قبلی پد ها به ترتیب از بزرگ به کوچک برش میخورند، مدل دوخت فنر هابدین ترتیب می باشد: ( یک فنر در وسط ، فنر بعدی در قسمت درز زیر سینه، فنر بعدی بین دو فنر وسط و درز زیر سینه به صورت اریب دوخته شده است و یک فنر دقیقاً بر روی درز زیر سینه دوخته می شود. این مدل فنر دوزی بیشتر در مدل هایی که برش در کمر و یا کوتاه تر دارند استفاده می شود.



## فنر دوزی تاپ عروس

این مدل فنر دوزی بیشتر در لباس عروس دکلته استفاده میشود. پس از رسم الگوی دکلته و برش روی پارچه اصلی و برش پارچه ساتن آمریکایی ولایه زدن به آن، برای زیر ساز لباس حال نوبت به دوخت درز ها می رسد و پس از دوخت کامل درزها فنر ها به لباس دوخته میشود. دوخت فنر ها مانند شکل می باشد: (فنر اول در وسط تاپ، فنر دوم روی درز اصلی: درز به طرف وسط لباس خوابیده شود سپس لیفه ای بر روی درز بدوزید و فنر را از داخل آن رد کنید. فنر سوم بین درز اصلی و فنر دوزی خط مرکزی نصب شود و فنر های خط پهلو مانند شکل دوخته شود) پس از اتمام دوخت فنر ها نوبت به وصل زیر ساز و تکه ی روی لباس می رسد، پس از دوخت این دو تکه از قسمت یقه درز های پهلو را به طور یکسره بدوزید.





## فتر دوزی پیراهن

در دوخت فتر برای پیراهن، پس از تهیه الگو و برش رویه لباس و قسمت زیر ساز، نوبت به دوخت فتر لباس میرسد (برای اطمینان از اندازه بودن قسمتهای لباس بهتر است پیراهن را بر روی مانکن گذاشته و ایراد های احتمالی را بر طرف کنید)

فترها را بر روی درزهای اصلی دوخته و بلندی فترها از قد باسن بلندتر نشود، دقت نمایید درزهای جلو لباس را به سمت مرکز لباس بخوابانید تا موقع دوخت فترها در قسمت درز کیس نیفتند. در انتها رویه لباس را کامل کنید و به زیر ساز لباس بدوزید برای تزئین روی لباس میتوانید از گیپور استفاده کنید.



نوع دیگر از فنر دوزی: در این مدل پس از رسم الگو ابتدا تمامی پارچه ی بالاتنه را لایه بزیند



پس از برش رویه و آستری لباس (از جنس ساتن آمریکایی که لایه ای با ضخامت کمتر به آن چسبانده شده باشد) را آماده می کنیم. تکه ها را در کنار هم قرار دهید.



برای دوخت این بالاتنه ابتدا تکه مرکزی جلورا بین دو تکه ی برش پهلو قرار دهید، مانند شکل چهار لایه را با سوزن ثابت کنید.

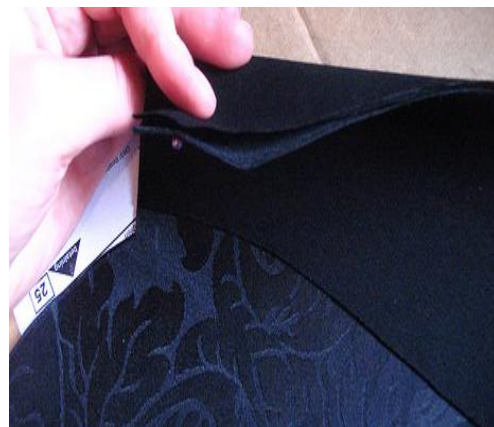
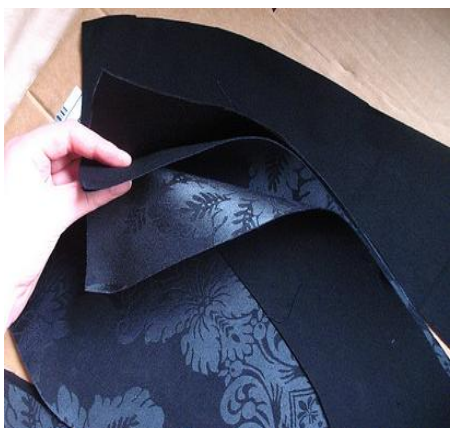

پس از اتصال درزها با سوزن آن ها را بدوزید درزهای منحنی را چرت بزنید.

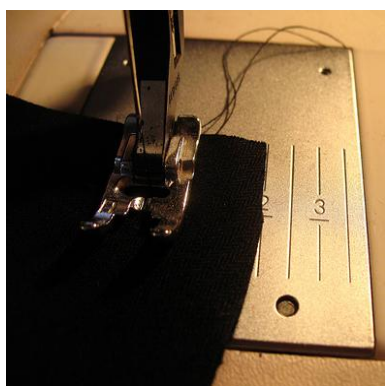

درزها را با اتو کاملاً پرس کنید.



پس از دوخت درزها آن هارا كاملا با اتو پرس كنيد و با سوزن تمامی درزهای رویه و آستر راموازی با هم متصل كنید.



در این مرحله نزدیک لبه درزها دوخت بزئید.

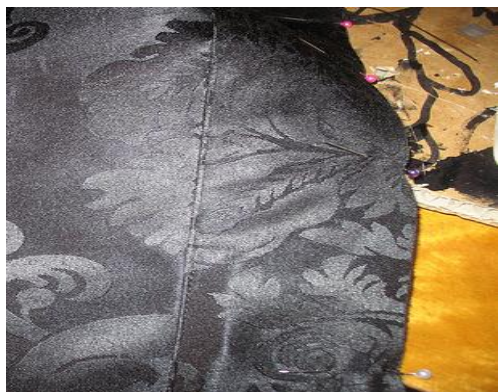

در این مرحله نیاز است کانال هایی برای عبور فترها ایجاد کنیم، و عرض کانال ها بستگی دارد به عرض فتری که در لباس استفاده می کنید. پهنای کانال باید ۲/ میلی متر از پهنای فتر بیشتر باشد به عنوان مثال: اگر از فتر ۷/ میلی متر استفاده می کنید پهنای کانال باید ۹/ میلی متر عرض داشته باشد و اگر از فتر ۵/ میلی متری استفاده می کنید پهنای کانال باید ۷/ میلی متر باشد، و کانال ها باید

نزدیک درز

اصلی باشد.



به ترتیب تمامی تکه ها را با روشی که توضیح داده شد به یکدیگر وصل نمایید، و کانال ها را مانند شکل بدوزید. در قسمت درز پهلو نیاز است قسمت های قوس کمر در بالاتنه را مانند شکل چرت بزنید و از پهنای درز ها کم کنید، به این دلیل که از حجیم شدن درزها جلوگیری شود.



پس از دوخت کامل درزها نیاز است محل وصل درزها (در قسمت یقه و پایین تاپ) را با قیچی مرتب کنید.

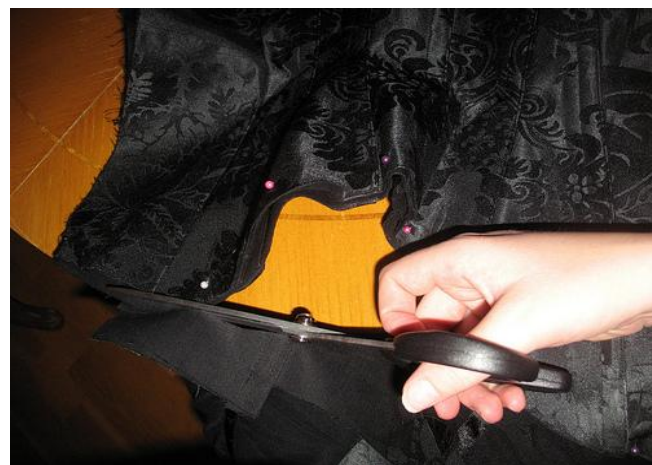

در این مرحله فترها را از کانال های آماده شده عبور می دهیم. سپس دور تا دور تاپ را با نوار اریب مرتب کنید (چون در این مدل تاپ از سجاف استفاده نشده)



دوخت نوار اریب در اطراف بالاتنه (ابتدا یک طرف درز را بدوزید سپس طرف دیگر را برگردانده بدوزید.

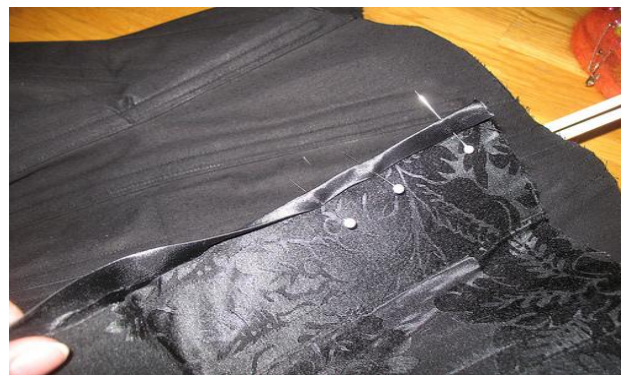
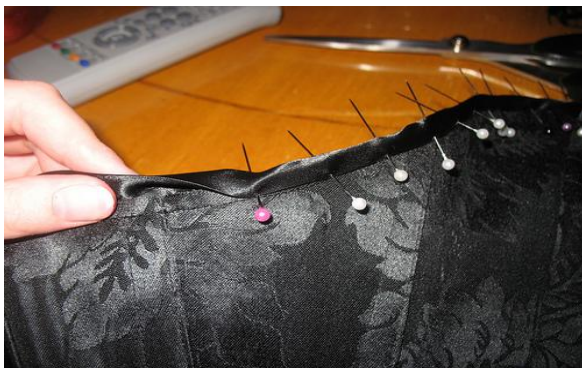

برای داشتن دوختی تمیز می توانید لبه برگردانده شده را تمیز دوزی کنید.

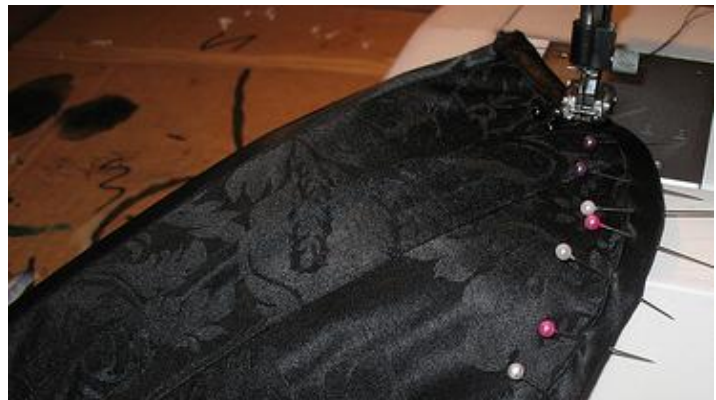

در قسمت پشت از روش پانچ استفاده نمایید. در این روش ابتدا فواصل پانچ را با مداد مشخص نمایید، سپس با وسیله مخصوص نقطه ی مورد نظر را سوراخ نمایید.



پس از سوراخ کردن نقطه ی مورد نظر مانند تصویر عمل نمایید.

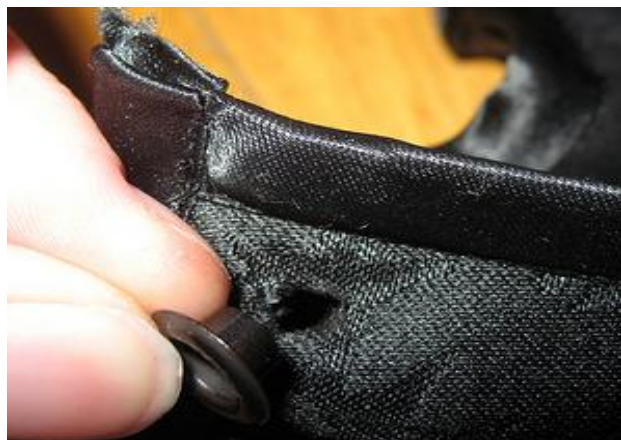

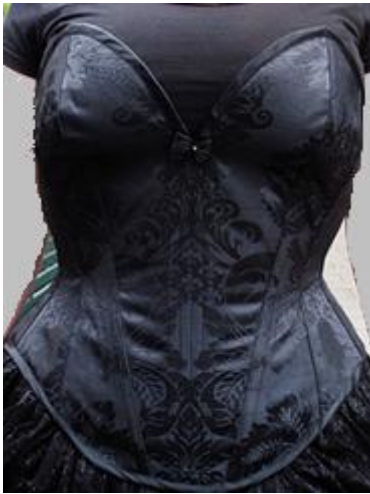



## استفاده از کاپ برای تهیه الگوی سوتین قالب تن در تاپ

ابتدا الگوی اساس دکلته را ترسیم کنید. سپس کاپ سایز سینه فرد مورد نظر را تهیه نمایید، مانند تصویر بر روی کاپ را با پلاستیک نازک سوزن بزنید و سپس با چسب کاغذی سطح کاپ را به طور کامل بپوشانید. در این مرحله شما قالبی برای تهیه الگوی کاپ دارید و می‌توانید آن را مانند تصویر به سه قسمت آن را تبدیل نمایید (یک قسمت در بالا و دو قسمت در پایین). پس از تهیه الگوی کاپ، اضافه درز را همانجا بر روی الگو در نظر بگیرید. تکه‌های آماده شده را روی یک لایه پشم شیشه نازک برش بزنید. سپس الگوی آماده شده را روی پارچه رویه گذارده برش بزنید و همان تکه‌ها را بر روی پارچه آستری هم برش زده لایه کاری نمایید، سپس تکه‌پد‌هایی را که از پشم شیشه آماده کرده‌اید (به طور کامل در مباحث قبل به آن اشاره شده است) بین آستر و رویه قرار داده آن را ثابت نمایید.

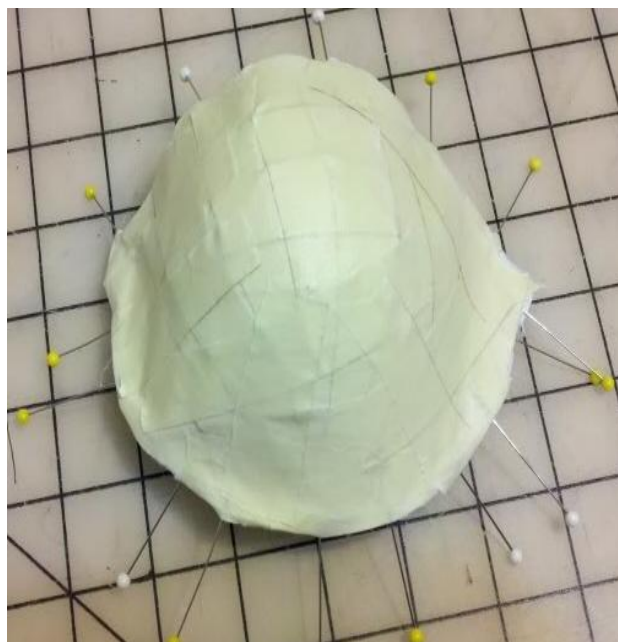
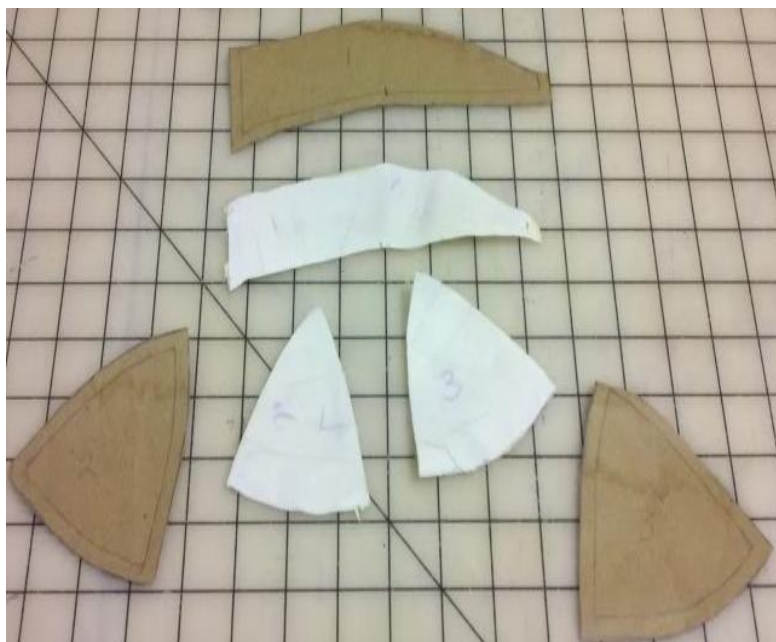

در این قسمت نیاز به است رویه بالاتنه را آماده کنید و کاپ را در محل مورد نظر گذاشته و دور فضایی را که کاپ آماده شده

اشغال میکند را علامت زده سپس کاپ را بر داشته و فضایی که کاپ اشغال میکند را خالی نمایید و کاپ را در محل خالی شده بدوزید. این روش برای اجرای سریعتر و دقیقتر برش تاپ استفاده می شود می توانید در قسمت درزها از فنر دوزی استفاده نمایید.



در این مدل فضای سینه خالی شده و تکه آماده شده در آن محل دوخته شده است.

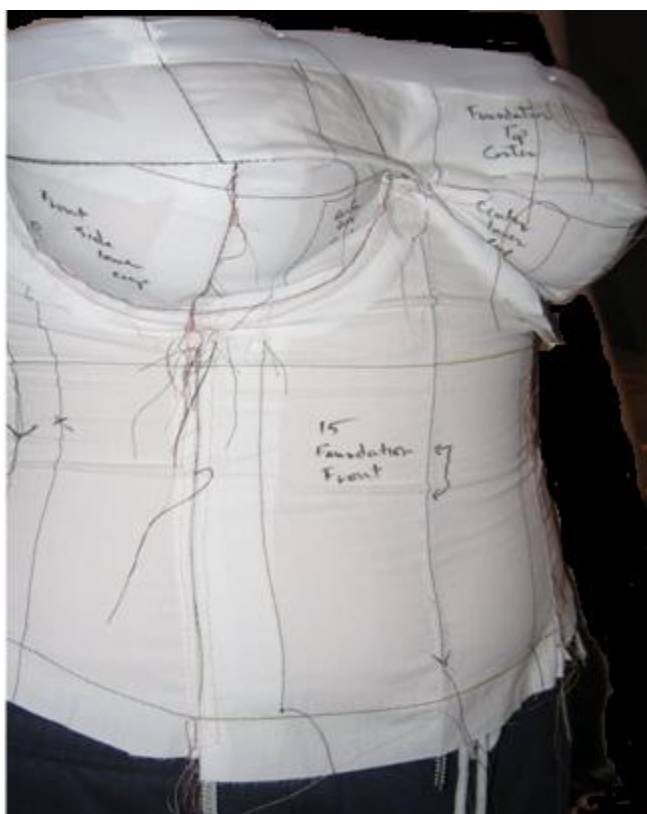

نوعی از زیر ساز های لباس قرن ۱۷-۱۸



نوعی از زیر سازه‌های لباس قرن ۱۸-۱۹

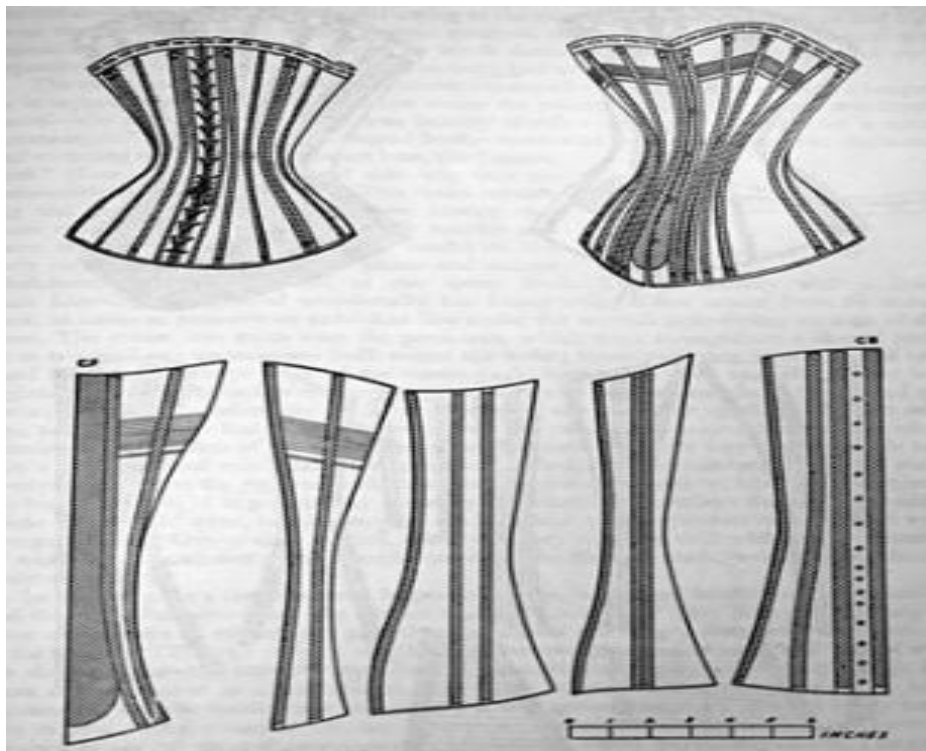

نوعی از زیر سازه های قرن ۲۰



## ۵-۱ آشنایی با راه ویراه و پشت و روی انواع پارچه خاص لباس شب و عروس

در پارچه های مخصوص لباس شب عروس معمولاً سمت راسته پارچه براق و دارای بافت خاص است. پارچه های پولکی و گیپور و دانتل به علت نوع بافت پشت رو به راحتی تشخیص داده می شود. روش دیگر شناسایی از تالی پارچه است معمولاً پارچه های نازک از سمت روی پارچه و پارچه های ضخیم از سمت پشت طاقه بندی می شود. نوع دیگر، رنگ پارچه است که سمت پشت کم رنگ تر است.

## ۵-۲ آشنایی با انواع پارچه خاص لباس شب و عروس از نظر طرح، نقش، جنس و بافت پارچه و کاربرد آنها با

توجه به موقعیت لباس. مشترک با توانایی ۱-۱

## ۵-۳ شناسایی اصول انتخاب رنگ پارچه، متناسب با انواع چهره ها

در انتخاب رنگ لباس باید دقت نمود. هر رنگی تحت تاثیر رنگ های اطرافش در کل طرح و رنگ پوست شخص و هم چنین خصوصیات فیزیکی او قرار میگیرد. رنگ یک لباس وقتی مناسب است که موجب درخشیدن پوست صورت و موی سر شود و هم چنین خصوصیات فیزیکی فرد را بهبود بخشد در انتخاب رنگ برای طراحی لباس هر فرد باید سه فاکتور اصلی در نظر گرفته شود: رنگ پوست و مو نوع

اندام و سن و شخصیت. (شکل ۵-۱)



(شکل ۵-۱)



**رنگ پوست و مو:** نمی توان افراد را به طور مطلق در دو گروه سرد (سفید و بور) و گرم (سبزه کامل) قرار داد، زیرا افراد دارای رنگ مو و پوست های متفاوتی هستند. برای مثال، رنگ آبی معمولاً برای سفید و بور مناسب است. در صورتی که برای افراد سفید با پوست پریده ی رنگ، رنگ های سرمه ای مات و سبزه های آبی رنگ مناسب تر از رنگ آبی روشن است



**نوع اندام:** رنگ های روشن و براق بیشتر از رنگ های تیره جلب توجه می کند، به همین دلیل، افرادی با اندام درشت باید از رنگ های تیره و مات استفاده کنند. در صورتی که بخواهیم در رنگ آمیزی یک لباس از فضاهای مختلف با رنگ های روشن استفاده کنیم، چشم از یک نقطه به نقطه دیگری می رود و باعث می شود قد فرد کوتاهتر به نظر آید\*.

\* صنعتی فاطمه جلد چهارم ص ۸۲ و ۸۳



**سن و موقعیت:** رنگ های زنده نظیر فیروزه ای، پر طاووسی، بنفش تند، زرد، و... برای افراد مسن مناسب نیستند و نوعی جوانی کاذب و نا مطبوع\* ایجاد می کنند، رنگ بندی مناسب آنان اغلب با خاکستری های رنگی گرم، همراه با تنوع تیره و روشن است.



**ارتباط رنگ با افراد:** پس از شناخت فرم های اندامی، چهره، اصول و قوانین رنگ در لباس در ابتدا باید خصوصیات رنگی چهره را مشخص کنیم، یعنی چهره گرم است یا سرد. برای اینکه گرمی و سردی رنگ چشم، مو و پوست خود را مشخص کنید رو به روی آینه با ستید و با دو رنگ آبی و قرمز<sup>۶</sup> را به نوبت جلوی چهره خود بگیرید. اگر با رنگ آبی بهتر جلوه کردید و برایتان مناسب تر بود، طبع شما سرد است، اگر با رنگ قرمز قرمز مطلوب تر بودید رنگ گرم مناسب تر است. در ضمن، در انتخاب رنگ ها دقت کنید، رنگ ها معمولاً جلوه گر رنگ

(شکل ۲-۵)

های متضاد وهم جوارشان هستند. بنابر این، در انتخاب رنگ برای شخص مورد نظر، باید بینید چه رنگی از خصوصیات فرد را میخواهید جلوه دهید<sup>۷</sup>، برای این منظور سه روش اصلی برای ایجاد ارتباط رنگ لباس با شخص وجود دارد که عبارتند از: تکرار رنگ، تشابه رنگ و تضاد رنگ. (شکل ۲-۵)

**تکرار رنگ:** رنگ انتخابی برای لباس با خصوصیات رنگی شخص - رنگ مو، چشم و پوست - یکسان و تکراری است. از رنگ



(شکل ۳-۵)

مو، چشم و چهره. در این حالت پوشیدن لباس با شدت کم تر یا بیشتر از همان رنگ باعث می شود و خصوصیات رنگی فرد بیش تر نمایان شود مثلاً افرادی که رنگ چشم سبز دارند لباس های رنگ صدری و زیتونی، رنگ چشمشان را نمایان می کند، لباس های رنگ آبی رنگ چشمشان را به سمت رنگ آبی می برد و رنگ های کدر درخشندگی رنگ چشمشان را می گیرد. در این روش، رنگ پوست، مو یا چشمان فرد سرد است و برای رنگ لباس نیز از رنگ سرد<sup>۸</sup> استفاده شده است.\* (شکل ۳-۵)

<sup>۶</sup> دو رنگ از گروه گرم و سرد می باشد

<sup>۷</sup> چشم های رنگی، موهای زیبا و خوش رنگ و رنگ پوست شاداب موارد مطلوب شخص است. در عوض، رنگ پوست زرد و موهای کم پشت یا گونه های رنگ پریده از مواردی هستند که با جلوه گیری آنان معایب شخص بیش تر نمایان می شود

<sup>۸</sup> و بالعکس استفاده از رنگ های گرم در لباس، برای افرادی با خصوصیات رنگی گرم مناسب تر است (استفاده از رنگ های گرم برای فردی با خصوصیات رنگی گرم و بالعکس استفاده از رنگ های سرد برای فردی با خصوصیات رنگی سرد)

\* صنعتی فاطمه جلد چهارم ص ۸۴ و ۸۵

## تشابه رنگ



در چرخه رنگ، رنگ های مشابه نزدیک یک دیگر قرار گرفته اند. برای مثال، رنگ های قرمز، قرمز-بنفش، و آبی-بنفش رنگ های مشابه هستند. اگر شخصی با خصوصیت رنگی پوست سرخ، مو و چشمان قهوه ای لباسی با رنگ زرد نارنجی یا نارنجی بپوشد از تکنیک تشابه رنگ استفاده کرده است. (شکل ۴-۵) (شکل ۴-۵)

## تضاد رنگ



در این تکنیک، از رنگ های متضاد خصوصیات رنگی شخص - رنگ پوست، مو و چشم - استفاده می شود. در این حالت رنگ مطلوب چهره، مو یا چشم را می توان با به کار بردن رنگ متضاد بیشتر نمایان ساخت. برای مثال، فردی با گونه های صورتی رنگ با پوشیدن رنگ سبز بهتر جلوه می کند و بالعکس فردی با زردی زیاد در چهره با پوشیدن آبی یا بنفش، زردی چهره اش بیشتر نمایان می شود. (شکل ۵-۵)

(شکل ۵-۵)

**توجه کنید:** مطالب این صفحه تقسیم بندی رنگ پوست افراد به دو گروه اصلی با خصوصیات رنگی گرم و سرد است، ولی هر کدام از این رنگ ها برای مو های مشکی، بلوند، قهوه ای، خاکستری، قرمز و... متفاوت خواهد بود.

## رنگ های مناسب پوست تیره



این گروه می توانند از رنگ های زنده یا (اصطلاحاً گرم) استفاده کنند رنگ های گرم چرخه رنگ (زرد، زرد نارنجی، نارنجی، قرمز و بنفش) و هم چنین رنگ های <sup>۹</sup> قهوه ای، قهوه های مایل به قرمز سبز زیتونی و ماشی و سبزه های آبی رنگ مناسب هستند. اگر رنگ سفید مورد نظر باشد، استفاده از رنگ های شیری یا استخوانی توصیه می شود. رنگ های آبی کمرنگ، صورتی کمرنگ، ارغوانی کم (مایل به رنگ آبی) و آبی زنده مناسب این افراد نیستند.

## رنگ های مناسب پوست روشن



معمولاً این افراد پوستی سفید رنگ یا سفید هم راه با کمی رنگ زرد با گونه های صورتی کم رنگ یا گلبهی دارند. این افراد به دلیل رنگ چهره شان در انتخاب رنگ های اصلی محدودیت دارند. این افراد به دلیل رنگ چهره شان در انتخاب رنگ های اصلی محدودیت دارند. رنگ های سرد چرخه رنگ (آبی، سبزه های آبی رنگ <sup>۱۰</sup> \* صنعتی فاطمه جلد چهارم ص ۸۶ و ۸۷ و ۸۸

<sup>۹</sup> - تکنیک تشابه

<sup>۱۰</sup> - تکنیک تضاد

\* صنعتی فاطمه جلد چهارم ص ۸۶ و ۸۷ و ۸۸



انواع سبزها و بنفشها (مناسب این افراد هستند. در صورتی که این افراد پوست پریده زرد رنگ دارند، رنگ های سرد مات مثل آبی های مات (فیلی، سرمه ای مات و سبزهای آبی رنگ) مناسب است و رنگ های زرد و زرد نارنجی که زردی پوست را بیش تر نمایان می سازد مناسب این افراد نیست.

#### ۴-۵ شناسایی اصول برش قطعات مختلف الگو مشترک با توانایی ۴-۴

#### ۵-۵ شناسایی اصول محاسبه مقدار پارچه لازم برای انواع مدل لباس شب و عروس با توجه به عرض پارچه ، طرح، مدل و سایز اندام

کافی بودن مقدار و طول پارچه بستگی به عرض پارچه دارد. قبل از خرید پارچه تکه های الگوی لباس (شب و عروس) را روی زمین با محاسبه عرض های ۹۰ سانتی مترو ۱۱۵ سانتی مترو و ۱۴۵ سانتی متر (بعضی ساتن های عرض ۳ متر) جداگانه قرار دهید و بدین طریق طول پارچه مورد نظر برای خرید را مشخص کنید.

#### ۶-۵ شناسایی اصول اتو زدن انواع پارچه ها قبل از برش

برخی از انواع پارچه به قول معروف بد اتو هستند و به راحتی اتو نمی شوند، ولی اگر یک ورقه ی فویل آلومینیومی در زیر پوشش میز اتو یا زیر اتویی قرار گیرد، حتی برای بد اتو ترین پارچه ها، عمل اتو کردن با سهولت بیشتری انجام میگردد.

#### رطوبت لازم: انواع پارچه در صورتی که میزان معینی رطوبت داشته باشد، راحت تر اتو می شود. باید توجه

داشته باشید که آب پاشیدن بر روی پارچه هنگام اتو کاری، پند اشکال بوجود می آورد: از جمله، قسمت مرطوب بهتر

(شکل ۵-۶) اتو می شود و حتی مقداری کش می آید و یا ممکن است نقاط خیس به صورت براق در آید و پارچه ی اتو شده لکه دار شود. همیشه به موازات راسته پارچه اتورا روی پارچه بکشید، در غیر این صورت پارچه کش خواهد آمد. هرگز پارچه را در جهت اریب و بی راه اتو نزنید زیرا لباس تر کیب خود را از دست می دهد. برای وصل کردن لایی چسب نیز همین روش را انجام دهید. (شکل ۵-۶)

#### اتوی درز های صاف:

➤ پس از چرخ کردن و قبل از آنکه ضخامت جا درز را به طرفین باز کنید، روی خط دوخته شده اتو بزنید.

➤ درزها را از سمت پشت اتو نمایید. جادرزها را توسط انگشتان دست چپ کاملاً باز کنید و سپس و به

وسیله نوک اتو (به طوری که سطح کف اتو مماس با پارچه نشود) خط درز را اتو نمایید.\*

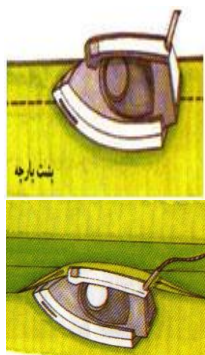

\* صنعتی فاطمه جلد اول ص ۴۵ و ۴۶

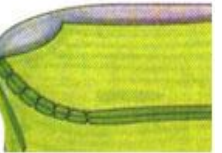
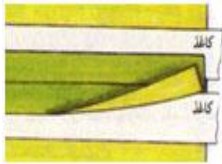

- هرگز ضخامت اضافی درزها را روی پارچه اتو نکنید زیرا رد درزها، روی بعضی از پارچه ها (مانند ساتن ابریشمی) منعکس میشود و در این صورت، بر طرف کردن آن غیر ممکن خواهد بود. دو باریکه از کاغذ برش بچینید و زیر ضخامت جادرز قرار دهید. سپس با ملایمت آن را اتو کنید.
- پس از اتو کردن جادرزها، جادرز را بلند نمایید و زیر آن ها را اتو کنید.

### اتوی درزهای منحنی

درزهای خمیده و منحنی را روی بالشتک بیضی قرار دهید. درزها را چرت بزنید، جا درزها را باز کنید و هر بار در حدود ۴ تا ۵ سانتیمتر از طول درز را اتو کنید تا درز، کش نیاید.

### اتوی پنس ها

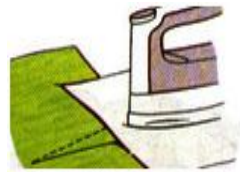

- پس از دوختن پنس، ابتدا دو طرف آن را روی خطوط دوخته شده اتو بزنید. سپس آن را روی بالشتک بیضی شکل قرار داده و به یک سمت بخوابانید. زیر پنس را تکه ای کاغذ (مانند شکل) بگذارید. همیشه از قسمت عریض پنس به طرف نوک آن اتو بکشید.
- اگر پارچه ضخیم است، میان پنس را بچینید. سپس درز آن را باز کنید، زیر پنس را تکه ای کاغذ برش بگذارید، نوک اتو را در جهت راس پنس حرکت دهید و با دقت اتو کنید. پنس های دامن در جهت درز پهلوها و پنس های آستین در جهت پایین اتو می شود.

### اتوی سجاف ها



درز سجاف را قدری به طرف داخل پارچه بغلتانید و آن را کوک بزنید. سپس روی آن را با پارچه یرو اتویی ببوشانید و اتو بزنید

### اتوی چین ها



- اگر قسمتی از لباس را چین کش کرده اید، هرگز روی ضخامت چین ها را اتو نزنید، بلکه نوک اتو را داخل چین ها فرو ببرید و خارج سازید تا بدون آنکه روی چین ها تا بخورد، پارچه صاف شود.
- تکه ای مرمریاجوب در ابعاد ۶ در ۱۷ سانتی متر و با قطر ۴ سانتی متر تهیه کنید. پس از گذاشتن اتوی \*

\* صنعتی فاطمه جلد اول ص ۴۷ و ۴۸

داغ روی درز یا سجاف اتو را بر دارید و بلافاصله سنگ مرمر (یا چوب) سرد را جای اتو بگذارید تا محل های اتو کشی صاف شود.

نکته ۱: برای جلوگیری از برق افتادن لباس های تیره به هنگام اتو کشی، تکه ای پارچه به رنگ روشن روی آن ها پهن کنید و از روی آن لباس را اتو بزنید و برای سرعت بخشیدن به کار می توانید این پارچه را کمی نمدار کنید

نکته ۲: اگر می خواهید لباس گلدوزی یا پولک دوزی شده ای را اتو بکشید بهتر است حوله ای را روی میز اتو پهن کنید و لباس را به صورت برعکس روی حوله قرار دهید و شروع به اتو کشی کنید. با این کار قسمت های برجسته پارچه، پرس و تخت نمی شود.\*

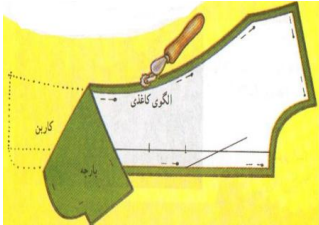

(شکل ۵-۷)

### توانایی ۵-۷ شناسایی اصول چیدن قطعات مختلف الگو روی پارچه

**طریقه انتقال الگو با کاربن:** از کاربن در مواردی که بخواهیم کار سریع تر انجام شود استفاده

می کنیم. هم چنین اگر جنس پارچه به گونه ای باشد که جای سوزن روی پارچه باقی بماند و نتوان از کوک شل استفاده کرد، کاربن به کار می رود. باید هنگام استفاده از کاربن دقت کرد تا پارچه کثیف نشود. پس باید از کاربن مخصوص خیاطی و هم رنگ پارچه استفاده شود. بدون برداشتن الگو از روی پارچه کاربن هم رنگ یا نزدیک به رنگ پارچه را، زیر قطعه ی برش زده بگذارید و خطوط اصلی الگو را رولت کنید. (شکل ۵-۷)

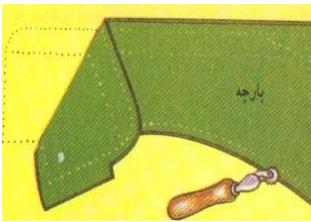

(شکل ۵-۸)

الگورا از روی پارچه بردارید. طرف دیگر لباس را روی کاربن بگذارید. خطوط الگو را که قبلا روی پارچه علامت گذاری شده به طرف دیگر رولت کنید. (شکل ۵-۸)

### انتقال الگو با کوک شل

نخ کوک ظریف را دو لا کنید. برای استحکام نخ و سهولت در کار دوخت، نخ را چند بار به موم

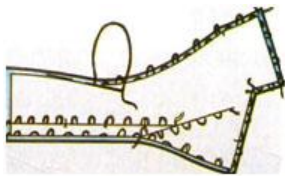

(شکل ۵-۹)

بکشید. پس از انجام مرحله ی برش، بدون برداشتن الگو از روی پارچه، پارچه را روی سطح صاف قرار دهید

و دور تا دور الگو را کوک شل بزنید. (شکل ۵-۹)



پس از اتمام دوخت، دو لای پارچه را به طرفین بکشید به طوری که تمام کوک ها به حالت آزاد و یکنواخت قرار

گیرد. سپس به وسیله قیچی تیز، کوک ها را از وسط بچینید. دقت کنید که در حین چیدن کوک ها، پارچه چیده و

سوراخ نشود.\* (شکل ۵-۱۰)

\* www.iran-eng.com



(شکل ۵-۱۱)

پس از کوک شل، خطوطی را که به تنهایی «تا می شود (مانند خط دکمه خور و خط سجاف)، قبل از پرو تک تک کوک شلال بنزید. (شکل ۵-۱۱)

### انتقال الگو با چرت زدن

در این روش محل درزها و نقاط موازنه ی الگو به وسیله قیچی چرت زده یا به صورت مثلثی کوچک از پارچه چیده شود. (شکل ۵-۱۲)

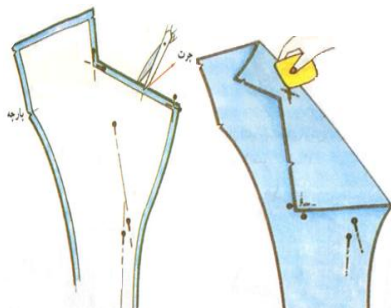

(شکل ۵-۱۲)

(شکل ۵-۱۳)

نقاطی که در آن امکان جرت زدن نیست مانند محل جیب ها، خطوط مرکزی جلو یا قسمت هایی که چرت زدن، باعث تغییر فرم آن می شود و... و به وسیله صابون علامت گذاری شود\* (شکل ۵-۱۳)

### انتقال الگو با وزنه

در این روش نیمی از الگورا روی یک لای پارچه پولک دار و از طرف روی پارچه قرار داده و برش کنید. سپس الگو را بر عکس کرده و طرف دیگر را برش کنید (بهتر است تمام الگو را کشیده و یک باره روی یک لای پارچه برش کنید) پولک ها باید از بالا به طرف لبه ی پایینی لباس باشد. بهتر است از وزنه برای ثابت نگه داشتن پارچه و الگو استفاده کنید. (شکل ۵-۱۴)



(شکل ۵-۱۴)

### انتقال الگو با سوزن ته گرد

پارچه های مخمل از یک جهت (جهت خواب پرزها) برای برش پارچه استفاده کرده و برای جلو گیری از جابجا شدن پارچه نیز آن را به صورت یک لای برش کنید. (از الگوی کامل برای این کار استفاده کنید) علامت های چرت در الگو را به صورت برآمده برش کنید، زیرا چرت زدن زیاد ممکن است موجب پارگی پارچه شود. سنجاق ها را پس از برش پارچه زود از روی آن بردارید تا اثرش بر روی پارچه باقی نماند\*. (شکل ۵-۱۵)



(شکل ۵-۱۵)

\* صنعتی فاطمه جلد اول ص ۱۱۳، ۱۱۲

\* صنعتی فاطمه جلد اول ص ۱۱۴

\* احمد زاده زهرا ص ۳۳

## توانایی ۵-۸ شناسایی اصول برش پارچه و آستری با در نظر گرفتن اضافه درز

جا درزها را بیش از اندازه عریض نگیرید. درزهای پهلو را ۲ تا ۲.۵ سانتی متر حلقه آستین ۵ سانتی متر حلقه ی دور گردن ۱ تا ۱.۵ سانتی متر درزهای سجاف آسانتی متر پیشنهاد می شود. آستری لباس هم اندازه ی پارچه رویی لباس می باشد آستر لباس رو هم باید مثل خود لباس برش بزیم. برای آستری دادن چند روش وجود دارد:



(شکل ۱۶-۵)



**روش اول:** قبل از برش پارچه استر رو به پارچه کوک بست کنیم و بعد استر را همراه پارچه برش بزیم

**روش دوم:** الگو رو جدا روی پارچه قرار بدهیم و برش بزیم و بعد روی استر الگو رو بگذاریم و مثل پارچه

برش بزیم بعد دور تا دور تیکه های پارچه و استر رو بهم وصل کنیم.

**روش سوم:** بعد از اینکه استر و پارچه رو جدا برش زدیم هر دو رو جدا چرخ کنیم و بعد از قسمت بالا و یقه، استر رو به پارچه اصلی وصل کنیم به طوریکه استر جای سجاف پارچه را بگیرد. (شکل ۱۶-۵)

برای برش آستری از الگوی تهیه شده استفاده کنید. در زها و پنس ها را دوخته و با دقت اتو نمایید. (شکل ۱۷-۵)

آستری را در قسمت یقه دوخته و سپس در زهای پهلو را از قسمت رویه تا قسمت انتهای آستر یکسره دوخته شود. (شکل ۱۸-۵)

اتصال آستری در محل زیپ: آستری را به طرف رو بر گردانید تا پشت آستری و روی لباس رو به هم قرار گیرد. رویه و آستری را در محل درزها و پنس ها به یکدیگر سنجاق زده، یقه آستری را به یقه بالاتنه کوک بنیدل به یدرز چاک زیپ آستری را به زیپ لباس پس دوزی کنید.\* (شکل ۱۹-۵)



(شکل ۱۷-۵)



(شکل ۱۸-۵)



(شکل ۱۹-۵)

\* صنعتی فاطمه جلد اول ص ۸۴ و ۱۶۶

## ۹-۵ شناسایی اصول برش گیپور با توجه به طرح گل های گیپور و مدل

### لباس

برای اتصال درز (درز پهلو، پنس ها...) در پارچه های گیپور می توانید به علت بافت ضخیم و برجسته آنها نقشه پارچه را در محل درزها دقیقاً روی هم منطبق کنید و سپس محل درز را با دقت و توسط دست به یکدیگر متصل نمایید. شیوه دوخت مانند پس دوزی ریز و نوع نخ باید هم جنس و هم رنگ پارچه گیپور باشد تا محل دوخته شده مشخص نشود\*. (شکل ۲۰-۵)



(شکل ۲۰-۵)

## توانایی ۶ توانایی دوخت لباس شب و عروس

### ۱-۶ شناسایی اصول وصل کردن قطعات مختلف پارچه به یکدیگر (با کوک، سنجاق ته گرد و...)

ابتدا در قسمت های کمر، نقاط موازنه و قسمت هایی از یقه که نیاز است دقیقاً در محل خود قرار گیرند جرت کوچکی زده و تکه های الگوی برش خورده را با سوزن ته گرد به هم وصل کرده و سپس با نخ کوک به هم بدوزید درز ساسون ها و سپس برش های سرتاسری را بوسیله چرخ خیاطی بدوزید بعد از دوخت درزها فنر دوزی ها را انجام دهید. (شکل ۱-۶)



(شکل ۱-۶)

### ۲-۶ شناسایی اصول دوخت انواع لباس شب و عروس: مشترک با توانایی ۴-۴

### ۳-۶ شناسایی اصول دوخت آستری و اتصال آن به لباس: مشترک با توانایی ۸-۵

### ۴-۶ چگونگی اتو کردن لباس: مشترک با توانایی ۶-۵

\* صنعتی فاطمه جلد دوم (قدیم) ص ۱۸۵

## توانایی ۵-۶ شناسایی اصول دوخت اپل و اپل گذاری



اپل برای مقاومت و صاف نگه داشتن خط سر شانه در لباس و همچنین برای بر طرف کردن عیوبی مانند سر

(شکل ۶-۲)

شانه های گرد یا ناموزون استفاده می شود. (شکل ۶-۲)

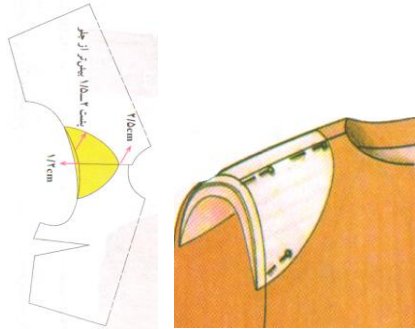

(شکل ۶-۳)

یک نوع آن، مخصوص کیمونوی رگلان است که به آن ناودانی نیز گفته می شود.

نوع دیگر آن، اپل معمولی است که برای اکثر لباس ها قابل استفاده است.

پشت بالا تنه را از سرشانه ها، کنار هم قرار دهید و انحناي اپل را رسم کنید به طوری که فاصله

آن از یقه (۲/۵ سانتی متر) باشد و از قسمت سر شانه (۱/۲ تا ۲ سانتی متر) بیش تر از بالا تنه

جلو است. (شکل ۶-۳)

اپل معمولی اپل معمولی روی سر شانه به اندازه (۱/۲ سانتی متر) بیرون می آید.



اپل دارای ضخامت های مختلفی است. برای اینکه شکل لباس از بین نرود، مطابق شکل الگو را از پشم شیشه یا

اسفنج با ضخامت های مختلف تهیه کنید به طوری که به ترتیب باریک شوند. سپس آن ها را به یکدیگر سنجاق کنید (شکل ۶-۴)

روی اپل را با پارچه ی آستری یا پارچه لباسی روکش کنید و دور تا دور آن را بدوزید. (شکل ۶-۴)

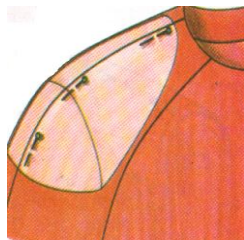

(شکل ۶-۵)

قسمت های مختلف اپل رگلان به یکدیگر به وسیله زیگزاگ ماشین دوخت وصل شده است. قسمت سجاف اپل

### مدل رگلان \*

طرز قرار گرفتن اپل روی سر شانه بدن در شکل روبرو نشان داده شده است. (شکل ۶-۵)

\* صنعتی فاطمه جلد اول ص ۳۱۴ و ۳۱۵ و ۳۱۶

را از پشت به اپل سنجاق بزنید و بدوزید.

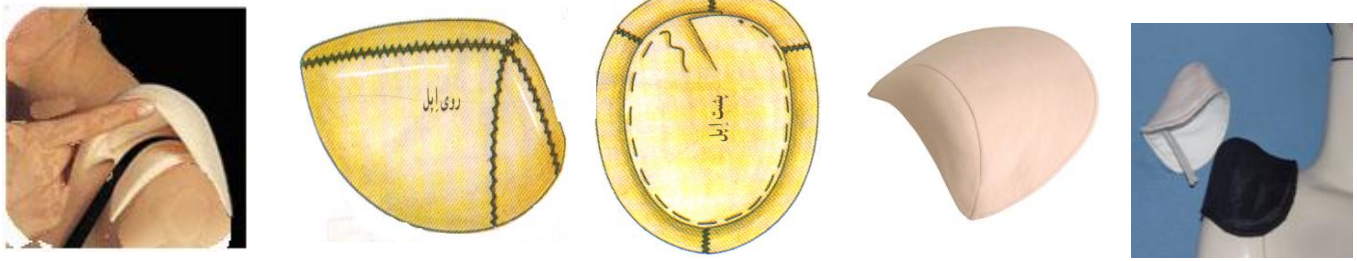

(شکل ۶-۶)

هنگامی که در دوخت آستین از اپل استفاده نمی کنید برای خوش فرم بودن کاپ آستین یک تکه پشم شیشه یا ارگانزای کلفت رادر اندازه ی ۲۰در ۶ سانتی متر ببرید و به داخل کاپ آستین وصل کنید.\* (شکل ۶-۶)

### نحوه درست کردن اپل از سوتین\*

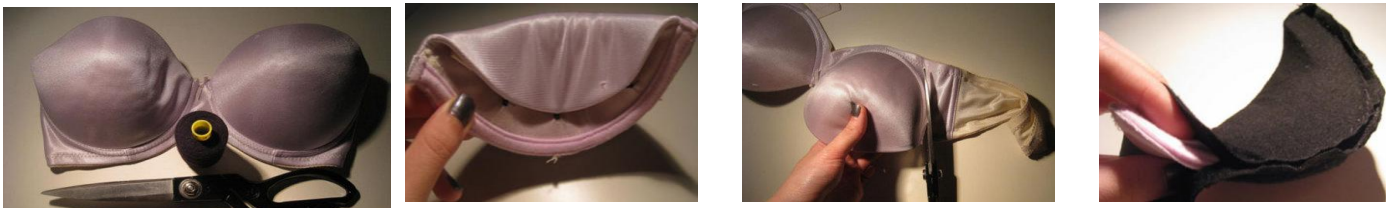

### کاربرد جدید اپل ها در لباس



\* [www.tonguechic.com](http://www.tonguechic.com)

\*صنعتی فاطمه جلد اول ص ۳۱۶



## ۶-۶-۶ شناسایی اصول پرو لباس و رفع عیب آن در صورت نیاز



از آنجایی که بالاتنه ی مناسب نقطه تمرکز بیشتر لباس های مهمانی های رسمی و عروس است، هم اندازه کردن لباس با اندازه های فرد بسیار مهم است. ضمن اینکه پارچه هایی که برای این مراسم تهیه می شوند می شوند بیشتر گران و ظریف بوده و امتحان کردن های پی در پی می تواند موجب آسیب به آن ها شود. بنابراین بهتر است قبل از برش پارچه ی اصلی ابتدا یک لباس آزمایشی از پارچه ی ارزان قیمت مانند چیت و یا چلوار و یا پارچه های ارزان و محکم دیگر با وزن مشابه تهیه کنید تا بتوان اندازه



های گوناگون را با اندام فرد و به طور کامل هم اندازه کرد. در زمان امتحان لباس (پرو) باید لباس زیری را که چسبان است و کمرستی که می خواهید با لباس اصلی استفاده کنید را به تن کنید. اگر در لباس شما از کاپ های کمرست جداگانه یسینه و بدون بند استفاده می شود، در هنگام پرو آنها را به لباس زیر پوشیده شده سنجاق بزنید.

بهتر است امتحان لباس را با همان کفش و یا کفش مشابهی (از نظر قد باشند) که می خواهید با لباس اصلی بپوشید را به پا کنید، چون کفش می تواند بر ظاهر و قد نهایی لباس تاثیر بگذارد.



دوخت درز سر شانه ها: این درزها باید در وسط سر شانه و به طور مستقیم و بدون کشیدن به جلو و یا عقب قرار گیرد.

دامن: دامن لباس های تنگ باید صاف بایستد و روی باسن و شکم نیز بدون چین خوردگی و کیس باشد.

لبه دامن: لبه دامن لباس های مهمانی با دامن های بلند باید صاف و مستقیم بوده و لبها زمین تماس نداشته باشد.

آستین ها: هلال بالای آن باید به طور یک نواخت و بدون کشیدن به جلو و عقب و یا پیچ خوردگی باشد. هیچ چروک اریبی در هلال بالای آستین (کلاهک) وجود نداشته و آستین ها در عرض بالای بازو کشیده نشود.

لباس: لباس باید هم اندازه با بدن و بدون هیچ کششی و چروکی باشد و دراز کردن دست نیز موجب کشیدگی در عرض بالای پشت لباس نشود.\*

دور سینه باید به صورت صاف قرار گیرد و درز برش های سراسری از روی نوک سینه گذشته و نوک ساسون ها نیز بر روی نوک سینه باشند.

در زمان پرو لباس های بدون سر شانه، ناچارید از کمرست های بدون بند استفاده نمایید. بنا بر این می توانید آن را به خط پهلو و وسط جلوی لباس آزمایشی سنجاق بزنید. درست کردن لباس های تنگ مهمانی بیشتر از لباس های گشاد احتیاج به دقت دارند. لباس های تنگ نباید بیش از حد تنگ درست شوند، چرا که در هنگام نشستن باید لباس راحت بوده و دست ها نیز به راحتی حرکت کنند. لباس های آزمایشی با مدل های تنگ را باید کمی گشاد تر از لباس های تنگ نهایی در نظر بگیرید تا برای زیر آستری و فتر های دوخته شده به درز ها جای کافی وجود داشته باشد.



در هنگام پرو لباس قبل از امتحان بخش های دیگر باید بلندی و گشادی لباس را تنظیم کرد، سپس کیس ها و چروک ها را در محل مورد مشکل بر طرف نمود. در هنگام پرو لباس باید تغییرهای کوچکتر را در خط های درز انجام داد. ولی تغییر های بزرگتر را باید با زدن علامت بر روی لباس آزمایشی علامت گذاری کرده سپس به طور دقیق بر روی لباس آزمایشی علامت گذاری کرده سپس به طور دقیق بر روی لباس آزمایشی پیاده کرد و دوباره آن را امتحان میکنیم. پس از امتحان نهایی لباس آزمایشی نیز باید تنظیم ها و تغییرهای بوجود آمده را بر روی الگو منتقل کرد و الگوی تنظیم شده را بر روی پارچه اصلی به کار برد\* (شکل ۶-۷)

(شکل ۶-۷)



## توانایی انجام دوخت های تزئینی

### ۱-۷ شناسایی اصول دوخت های تزئینی بسته به مدل

**تور دوزی** نوعی دیگر از رودوزی های ایران است که هم اکنون در اکثر نقاط ایران از رواجی نسبی برخوردار است تور دوزی معمولاً با نخ ابریشم الوان به صورت تاییده انجام می گیرد و گاه نیز برای دوختن نقوش از نخ گلابتون یا نقره استفاده به عمل می آید و چون امکان هر نوع دوختی بر روی تور موجود است می توان انواع نقوش: هندسی، گل و بوته، بلور برفی، بته جقه، نقوش جانوران را بر روی تور دوخت. (شکل ۱-۷)

(شکل ۱-۷)

رایج ترین نوع تور دوزی نوعی است که در آن فقط طرح مورد نظر بر روی تور دوخته شود.

در نوع دیگری از تور دوزی که به آن آب دوزی شهرت دارد فقط زمینه و خطوط طرح دوخته می شود

در نوع دیگری از تور دوزی هم طرح وهم سراسر زمینه با نخ های ابریشم رنگین دوخته می شود



## منجوق دوزی

دانه های ریز از جنس شیشه و بلور که به عنوان زیور وزینت روی لباس

میدوزند. (شکل ۷-۲)

(شکل ۷-۲)

## قیطان دوزی

به دوخت و اتصال نوعی نخ ضخیم به نام قیطان بر روی پارچه که معمولاً نیز طرحی را می نمایاند قیطان دوزی می گویند. رنگ قیطان طلایی و نقره ای که بستگی به در جات پختگی روکش آن دارد متفاوت است قیطان دارای انواع مختلف نظیر: نازک، ضخیم، ساده، تابیده، شکافدار، روکش دار، قلابدار یا تزینی و... می باشد و از گذشته های دور به عنوان وسیله ای برای تزین لباس چه در ایران و چه در سایر ممالک



(شکل ۷-۳)

جهان مورد استفاده قرار گرفته است\*. (شکل ۷-۳)



## سنگ دوزی

\* اسفندیاری صبا(کوه نور)ص ۳۱۹ و ۲۵۷ و ۲۳۶



ابتدا متریال خود را مشخص کنید. سنگ، ملیله (ملیله پیچ، ملیله شکسته و ...)، منجوق، مروارید و ...



متریال بزرگ خود را مثل سنگ های درشت و مروارید ها را به تناسب مقداری که میخواهید روی لباس بدوزید، بر سطح مورد نظر خود تقسیم کرده و به تناسب فضایی، روی مکان مشخص شده بدوزید.

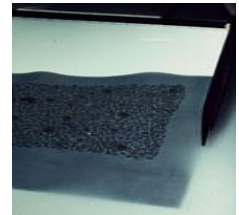

بعد با بقیه ی متریال خود، مکان های خالی را پر کنید.

زیاد فشرده به هم کار نکنید. خیلی هم از هم فاصله ندهید.



هنگام دوخت کردن نخ را ۲ لا انتخاب کرده ولی زیاد نخ را نکشید که پارچه جمع شود .

کاردست انجام شده را روی زیر ساز لباس یا آستر خود قرار داده، روی میز نور گذاشته و به اندازه ی الگوی خود قیچی کنید تا اضافات و جمع شدگی ها و ... کنار رود. قطعات را به هم بدوزید.



فتر دوزی های لباس را به شیوه های خودتان بدوزید تا لباستان شکل بگیرد.



روی قسمت های باقی مانده، کاردست های خود را اضافه کنید تا کارتتان تکمیل شود. بین درزها که دوخت های کاردست انجام ندادید (به علت آسان بودن دوخت پارچه زیر چرخ) را، اکنون انجام



دهید\* .

## پولک دوزی



(شکل ۴-۷)

عبارتست از عمل دوخت پولک واز آن صورتها واشکال مختلف بر روی پارچه ابریشمی یا پنبه ای و از جمله هنر هایست که در ایران سابقه طولانی دارد. (شکل ۴-۷)

## سر مه دوزی

به دوختهایی اطلاق می شود که با استفاده از انواع سر مه ها انجام پذیرد والبته نخ سر مه ،نخی است که با استفاده از طلا یا نقره یا مطلا یا آلیاژها به صورت لوله ای صاف محکم یا به صورت چهار گوش مربعی یا مستطیلی تابیده می شود این نوع نخ حالت ارتجاعی داشته و بهر شکل ممکن حالت می گیرد\* . (شکل ۵-۷)



(شکل ۵-۷)

## روبان دوزی (توضیحات کامل در توانایی ۳)

لوازم مورد نیاز : پارچه حریر . پارچه ساتن

حریر فیوره نوع پیشنهادی حریر است برای این کار به این دلیل که دو رو بودن این پارچه گلها را زیبا تر و حالتی سایه روشن بر روی ان ایجاد میشود.



(شکل ۶-۷)

پارچه حریر را به صورت نوارهای ۱ تا ۱۰۵ از ارب پارچه برش میزنیم. اینکار باعث میشود نوارها ریش نشوند. فرم گلها به صورت اسپیرال (حلزونی) دوخته میشود و بهتر است آنرا بر پارچه زیری که ترجیحا ساتن است طراحی کنید\* . (شکل ۶-۷)

\* اسفندیاری صبا(کوه نور)ص ۲۹۱



نوار را از مرکز به صورت دورانی از وسط حریر میدوزیم سعی کنید کوکها ریز باشد تا ظاهری زیبا تر داشته باشد بعد از دور اول سر نوار را در زیر نوار قرار داده و آنرا کوک میزنیم تا مشخص نباشد. (شکل ۷-۷)



(شکل ۷-۷)



پارچه ی ساتن در دورنگ (یکی برای گل یکی برای برگ)



سیم گلسازی

نوار گاترین

نخ و سوزن

شمع

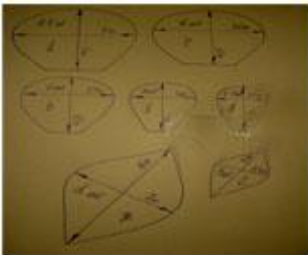

(شکل ۷-۸)

ابتدایک سری گلبرگ و برگ مثل تصویر روی کاغذ بکشید به عنوان الگو گلبرگ ها

از ان ها استفاده کنید. (شکل ۷-۸)

بعد گلبرگ ها و برگ های بریده شده را روی پارچه گذاشته برش بزنید\*. (شکل ۷-۹)



(شکل ۷-۹)



(شکل ۷-۱۰)

قبل از اینکه لبه های گل را حرارت بدهید لبه های گلبرگ ها را بین انگشتانتان بچرخانید تا حالت بگیرد قسمت بالای گلبرگ را فقط بیچانید قسمت پایین گلبرگ زیاد مهم نیست. (شکل ۷-۱۰)

بعد لبه ها را حرارت بدید. برای حرارت دادن گل را خیلی نزدیک شمع نکنید که بسوزد و جمع شود برای برگ ها هم همان کار رو بکنید. (شکل ۷-۱۱)



(شکل ۷-۱۱)

از گلبرگ های کوچک شروع کنید دور سیم بگذارید و بدوزید. گلبرگ اول رو هم با چسب او هم می توانید بچسبانید. (شکل ۷-۱۲)



(شکل ۷-۱۲)

همان طور به ترتیب اندازه های گلبرگ هایی که بریدید وصل کنید تا گلتان تکمیل شود. (شکل ۷-۱۳)



(شکل ۷-۱۳)

گلبرگ ها را که وصل کردید آن برگ هایی که در سایز کوچک بودند روی همدیگر بدوزید یا بچسبانید. (شکل ۷-۱۴)



(شکل ۷-۱۴)

آن برگ هایی که سایزشان بزرگ تر است را خیلی ریز و تمیز به سیم های گلسازی که درست کرده بدوزید. انتهای گل یک مقدار جمع کنید تا بین برگ چین بخورد و طبیعی تر باشد. \* (شکل ۷-۱۵)



(شکل ۷-۱۵)



## گل تزئینی روی لباس

برای این که گل از پارچه های ساتن و پارچه های سیلک یا به قول معروف همان پارچه های شیشه ای استفاده می شود.



برای این که یک گل در اندازه معمولی داشته باشید قالب مورد نظرتان را لیوان انتخاب کنید و

روی پارچه چند دایره که باز هم به سلیقه ی خودتان در پر حجم و کم حجم بودن گل سری که قصد ساختن آن را دارید برش بزنید\* . (شکل ۱۶-۷)



(شکل ۱۶-۷)





دایره های برش خورده را روی قطر تا بزنید و با نخ یک رشته حاشیه ی آن را بدوزید. نخ را بکشید تا دایره شما از کنار حاشیه جمع شود.



گلبرگ های بعدی را بدون چیدن نخ و در ادامه گلبرگ قبل به همین روش دوخت کنید و سپس نخ را بکشید طوری که گل کامل جمع نشود و حفره ای خالی در میان گل باشد. اگر می خواهید یک گل معمولی بسازید گل پنج پر را انتخاب کنید.



از پارچه متفاوت دیگر هم به همین ترتیب یک گل دیگر بسازید ولی این بار نخ را کامل بکشید که هیچ فضای خالی بین گلبرگها دیده نشود. این دو گل ساخته شده را روی هم بگذارید و چسب بزنید. می توانید از دوختن هم برای اتصال دو گل به هم استفاده کنید.



در مرحله ی آخر گلبرگهایی که باید به هم وصل کنید و در واقع طبقه زیرین گل است باید دو برابر گلبرگهای اول دایره برش بزنید. به عنوان مثال در مرحله ی اول گل های پنج گلبرگ داشتند و در مرحله ی دوم گل ها باید ۱۰ گلبرگ داشته باشند. حفره ی میانی گلبرگ ها را بزرگ بگیرید طوری که پس از گذاشتن آن دو گل قبل روی آن حفره خالی پیدا نباشد. به ترتیبی که در تصویر بالا می بینید گل ها را روی هم بچینید\*.



آموزش یک مدل گل ساده:



(الف)

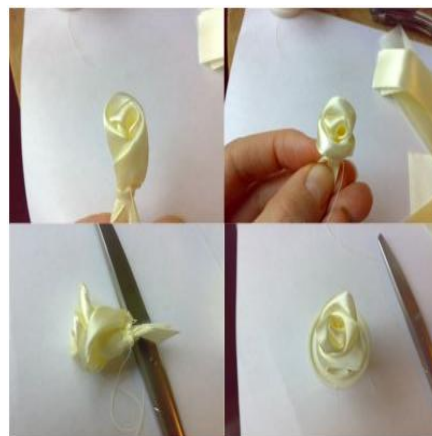

(ب)

## توانایی ۸ بسته بندی لباس شب و عروس

به دلیل آنکه اکثر لباس های شب و عروس دارای مدل های دراپه هستند و در جعبه های لباس بعضی قسمت های لباس در معرض فشار و چروک شدن قرار میگیرد و از لحاظ حمل و نقل و جا گیری دارای نقص بودند لذا کاور هایی طراحی شده که این نقایص در آن بر طرف شده است.

الگوی کاور

عرض کادر ..... ۵۵ cm

بلندی کلاهک ..... ۵۰ cm

بلندی کاور ..... ۱۸۰ cm





## توانایی ۹ کار روی مانکن

۱-۹ شناسایی اصول برش پارچه روی مانکن با توجه به مدل های مختلفی

مدل زدن بر روی مانکن به دو صورت انجام میشود

**روش اول:** پیاده کردن مدل بر روی زیر ساز

**روش دوم:** پیاده کردن مدل بر روی خود مانکن

**مرحله اول:** دوخت زیرساز در قسمت جلو لباس و اتو کاری تمام درزها

(شکل ۹-۱)



(شکل ۹-۱)

**مرحله دوم:** نصب پیلی های خورشیدی از حریر ساتن بوسیله سوزن ته گرد بر روی لباس (شکل ۹-۲)



(شکل ۹-۲)

**مرحله سوم:** زدن بست بر روی پیلی ها (شکل ۹-۳)



(شکل ۹-۳)

**مرحله چهارم:** برش قسمت اضافه. (شکل ۹-۳)

**مرحله پنجم:** نصب پارچه در سمت چپ و دادن پیلی های نامنظم بوسیله سوزن ته گرد و اضافات بریده شود. (شکل ۹-۳)

مرحله هشتم: در قسمت پشت پلی ها را با سنجاق منظم کنید. (شکل ۹-۴)

مرحله هفتم: کلوژی پایین لباس نصب شود\*. (شکل ۹-۴)



(شکل ۹-۴)

روش دوم پیاده کردن مدل بر روی لباس





**مرحله اول:** طرح مورد نظر را بر روی مانکن بوسیله نوار مشخص میشود.



**مرحله دوم:** پارچه متقال را روی مانکن بوسیله سوزن ته گرد طوری مرتب کنید که اضافات زیر سینه بوسیله ساسون های ظریفی گرفته شود. زدن سوزن را از وسط مانکن آغاز کنید.

**مرحله سوم:** زدن چرت در قسمت هایی که کیس افتاده است



**مرحله چهارم:** باز کردن پارچه متقال وانتقال آن ها بر روی پارچه اصلی و برش پارچه اصلی



مرحله پنجم: زدن لایی (توضیحات کامل در توانایی ۱-۶) به پارچه و دوختن آستری لباس به پیراهن



مرحله ششم: دوختن قزن (توضیحات کامل در توانایی ۱-۳) و زیپ مخفی در پشت لباس



مرحله پایانی: دوخت زیر دامنی\*

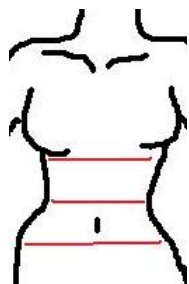

تهیه ی گن برای لباس خودتان

ابتدا برای تهیه این گن نیاز به اندازه گیری درست اندازه زیر سینه و دور کمر و باسن کوچک (بین خط کمر و باسن بزرگ) را انجام دهید.

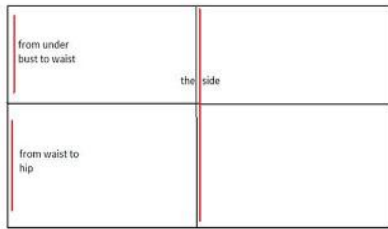

(شکل ۹-۵)

**ترسیم الگو:** بیشترین اندازه از بدن شما (دور باسن) را اندازه گرفته و مستطیلی رسم کنید. برای بدست آوردن خط پهلو: نقطه ی وسط مستطیل را بدست آورده و ۲ سانتی متر به طرف راست (پشت) داخل شوید. شما می توانید برای بدست آوردن خط کمر از بلندی زیر سینه تا کمر الگوی بالاتنه ی اصلی خود استفاده کنید. (شکل ۹-۵)

در مرحله ی بعد اختلاف کمر و باسن را بدست آورید و تقسیم بر پنخ قسمت کنید. و ساسون ها را ترسیم کنید سپس مانند (شکل

۹-۶) قسمت بالا و پایین الگو را طراحی کنید

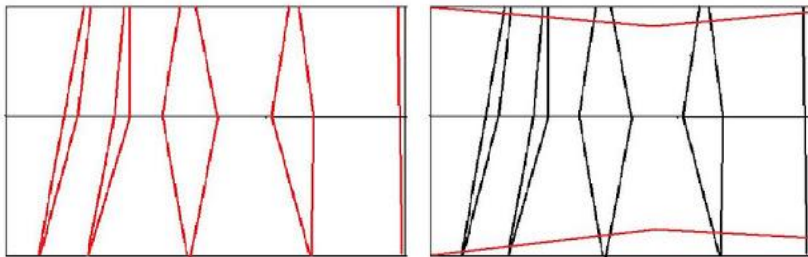

(شکل ۹-۶)

الگو را بر روی پارچه گذاشته و برش بزنید (شکل ۹-۷)

یک لایه آستری و یک لایه پشم شیشه مانند رویه برش

بزنید. (شکل ۹-۸)



(شکل ۹-۷)

درزها را دوخته و فتر گذاری کنید و برای سجاف یقه از نوار اریب استفاده کنید. (شکل ۹-۹)



(شکل ۹-۸)

در قسمت پشت لباس بوسیله سوراخ کردن و عبور قیطان وصل میشود\*. (شکل ۹-۱۰)



(شکل ۹-۹)

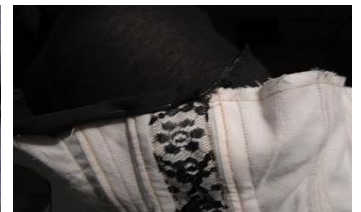

(شکل ۹-۱۰)



## ۹-۲ توانایی شناسایی اصول طریقه ی برش زدن گیپور روی ماتکن:مشترک با توانایی ۹-۵

### چند نکته ی دوختی

در پیراهن هایی که کوتاه هستند و فنر دوزی بلند تر از زیر سینه باعث اذیت شدن بدن و پس از مدتی باعث دفرمه شدن فنر لباس می شود. برای رفع این مشکل مراحل زیر را انجام دهید:

➤ پس از فنر دوزی لباس فنرها را به صورت آزاد از درز زیر سینه به اندازه ی ۲ سانتی متر خارج کنید

➤ بر روی ادامه فنر روکشی از نواریت کشیده شود

➤ برای اتصال فنرها از کشی پهن استفاده کنید

➤ تکه ای از کش را به دو قسمت برش بزنید

➤ این تکه ها را طوری در پشت تنظیم کنید که اولین

ردیف قزن ۲ سانتی متر بیشتر ردیف وسط هم

اندازه و ردیف آخر ۲ سانتی متر کوچکتر از دور

برش باشد.\*

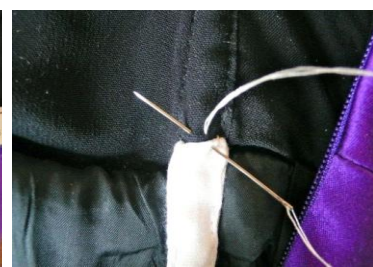

در این پروژه بررسی ها و مطالعاتی بر روی استاندارد مصوب آموزش فنی و حرفه ای در خصوص لباس شب و لباس عروس انجام شده است.

در تحقیقات انجام شده سعی شده است برخی نقایص مثل پراکندگی مطالب و کمبود مطالب و دوخت های جدید را در این این استاندارد بر طرف کند.

پراکندگی سر فصل ها که یکی از ایراد های این استاندارد می باشد باعث می شود از پرداختن به موضوعات مهم تر که برای هنر جو بسیار مهم می باشد فاصله بیفتد. از جمله کار های انجام شده در این پروژه که به عنوان یکی از اهداف اصلی به شمار می رود، بررسی تمامی سر فصل های موجود و رفع معایب آن هاست به عنوان مثال در این استاندارد اشاره ای به اساس اصلاح شده الگوی لباس شب و عروس نشده، در صورتی که اساس لباس شب و عروس در قسمتهای اساسی، با اساس الگوی اولیه متفاوت است که پس از بررسی و مطالعه آن ها تمامی مطالب جمع آوری شده و به صورت منسجم در این پروژه گرد آوری شده است. جمع آوری مطالب باعث می شود تا مدر سان و اساتید و همچنین هنر جویان این رشته بتوانند هر چه سریعتر و راحتتر به آن ها دسترسی داشته باشند.

## منابع

- تالیف: زهرا احمد زاده      چاپ اول ۱۳۸۶      آموزش علمی گام به گام دوختن لباس شب و عروس
- مؤلف: فاطمه صنعتی      انتشار ۱۳۹۲      نازک دوزی زنانه (جلد اول) - دوخت
- مؤلف: فاطمه صنعتی      انتشار ۱۳۹۲      نازک دوزی زنانه (جلد دوم)
- مؤلف: فاطمه صنعتی      انتشار ۱۳۹۲      نازک دوزی زنانه (جلد چهارم)
- مؤلف: فاطمه صنعتی      انتشار ۱۳۹۲      نازک دوزی زنانه (جلد پنجم)
- مؤلف: فاطمه صنعتی      نازک دوزی زنانه (جلد دوم) قدیم
- صبا اسفندیاری (کوه نور)      نگرشی بر روند سوزن دوزی های ایران
- نویسنده: مهری اسفندیاری      انتشار زمستان ۸۶      آموزش خیاطی مدرن (آسان ۴)
- نویسنده: وینفرد آلد ریچ      نشر قطره ۱۳۷۷      ترجمه: پری شهیر مفرح      الگو و برش به روش متری لباس زنانه (ویرایش جدید)
- تالیف: نسرين روزگار      چاپ دوم ۱۳۷۰      خیاطی جامع (دستکش و کلاه)
- اکرم فیضی      جزوه آموزشی دامن ژپون عروس و لباس شب
- رضایان دلویی و نجفی      ملزومات لباس شب و عروس
- ذاکری اکرم      هنر آموزش جامع گلدوزی با روبان (۲)      انتشارات بین المللی حافظ ۱۳۸۱

[www.banoyeziba.blogspot.com](http://www.banoyeziba.blogspot.com)

[www.carol-hannah.com](http://www.carol-hannah.com)

[www.۲.bp.blogspot.com](http://www.۲.bp.blogspot.com)

[www.goeandchery.com](http://www.goeandchery.com)

[www.carolHannah.com](http://www.carolHannah.com)

[www.gamar/wp.com](http://www.gamar/wp.com)

[www.pusha.blogfa.com](http://www.pusha.blogfa.com)

[www.noviamor.cou.blog](http://www.noviamor.cou.blog)

[www.nazkhatoon.net](http://www.nazkhatoon.net)

## منابع عکس ها

آموزش علمی گام به گام دوختن لباس شب و عروس	چاپ اول ۱۳۸۶	تالیف: زهرا احمد زاده
نازک دوزی زنانه (جلد اول)-دوخت	انتشار ۱۳۹۲	مولف: فاطمه صنعتی
نازک دوزی زنانه (جلددوم)	انتشار ۱۳۹۲	مولف: فاطمه صنعتی
نازک دوزی زنانه (جلدچهارم)	انتشار ۱۳۹۲	مولف: فاطمه صنعتی
نازک دوزی زنانه (جلدپنجم)	انتشار ۱۳۹۲	مولف: فاطمه صنعتی
نازک دوزی زنانه (جلددوم)قدیم		مولف: فاطمه صنعتی
نگرشی بر روند سوزن دوزی های ایران		صبا اسفندیاری (کوه نور)
آموزش خیاطی مدرن (آسان ۴)	انتشار زمستان ۸۶	نویسنده: مهری اسفندیاری
هنر آموزش جامع گلدوزی با روبان(۲)	انتشارات بین المللی حافظ ۱۳۸۱	ذاکری اکرم

[www.banoyeziba.blogspot.com](http://www.banoyeziba.blogspot.com)

[www.carol-hannah.com](http://www.carol-hannah.com)

[www.bp.blogspot.com](http://www.bp.blogspot.com)

[www.goeandchery.com](http://www.goeandchery.com)

[www.carolHannah.com](http://www.carolHannah.com)

[www.gamar/wp.com](http://www.gamar/wp.com)

[www.pusha.blogfa.com](http://www.pusha.blogfa.com)

[www.noviamor.cou.blog](http://www.noviamor.cou.blog)

[www.nazkhatoon.net](http://www.nazkhatoon.net)

[www.weddingdress.com](http://www.weddingdress.com)

[www.weddingbridalgloves.com](http://www.weddingbridalgloves.com)

[www.comouffagformalgown.com](http://www.comouffagformalgown.com)

[www.httpsewing.com](http://www.httpsewing.com)

[www.bustleoran.com](http://www.bustleoran.com)